

گامهای نخستین ۲

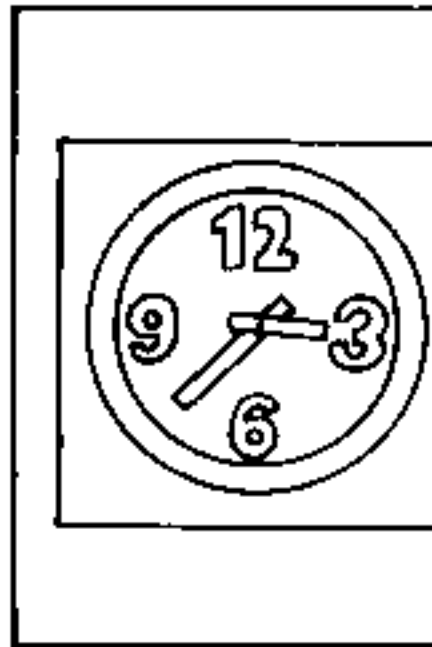

تصویرگر: علی اصغرزاده

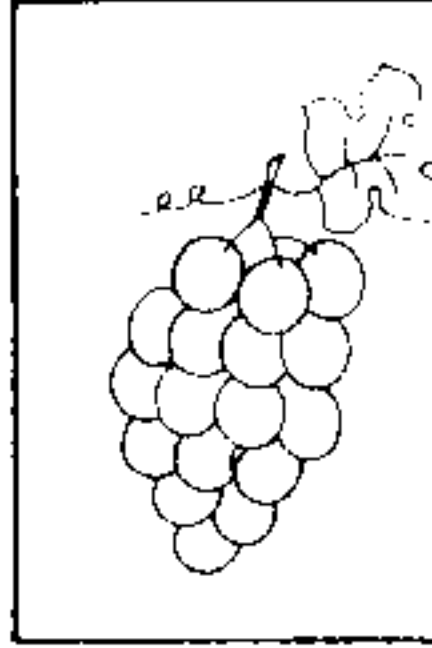
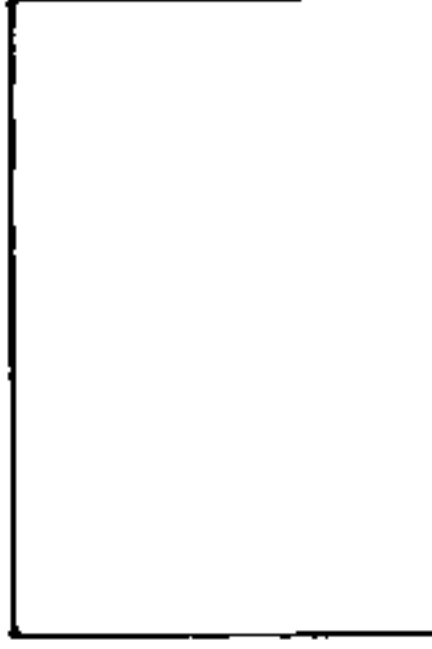
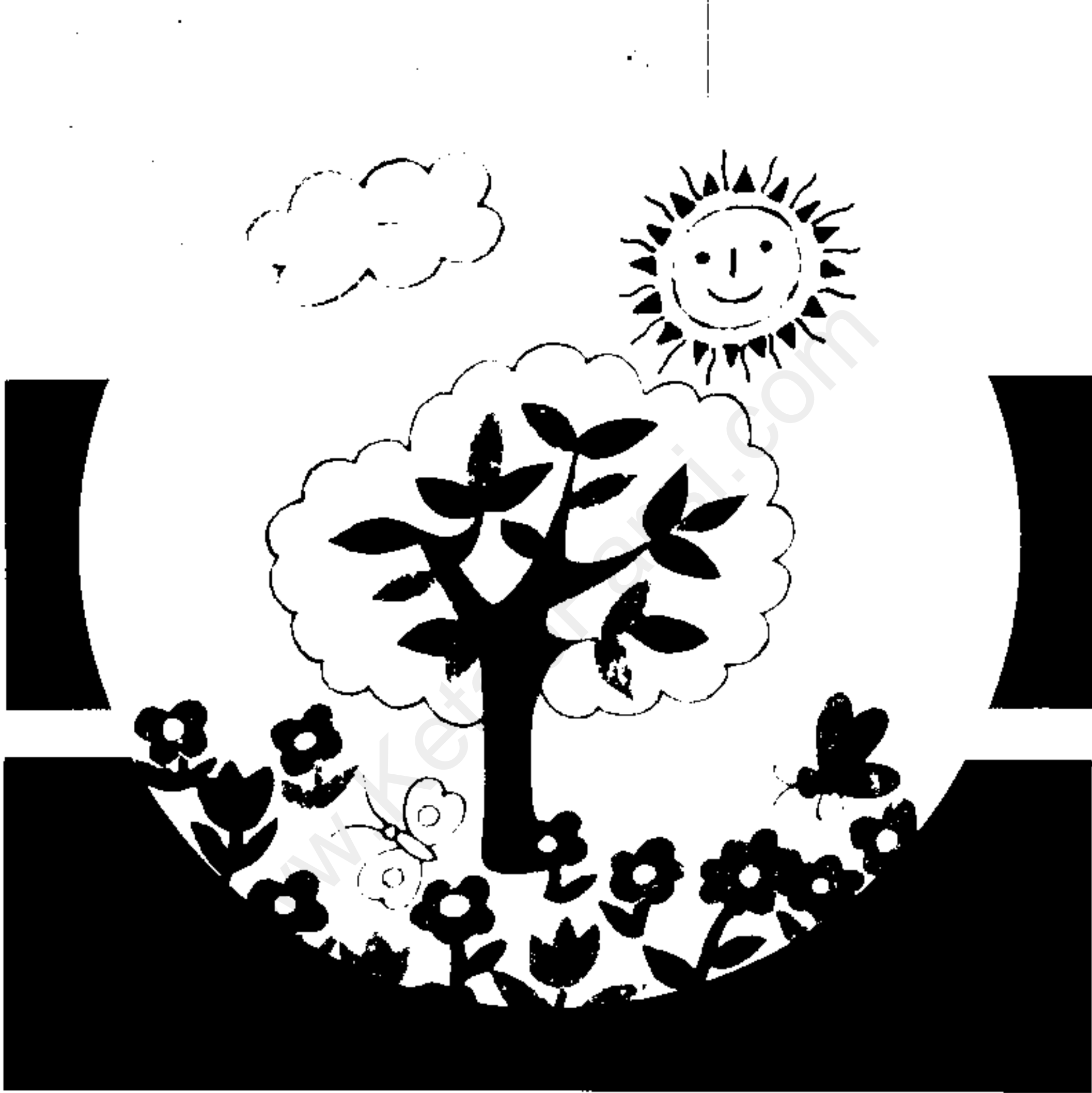
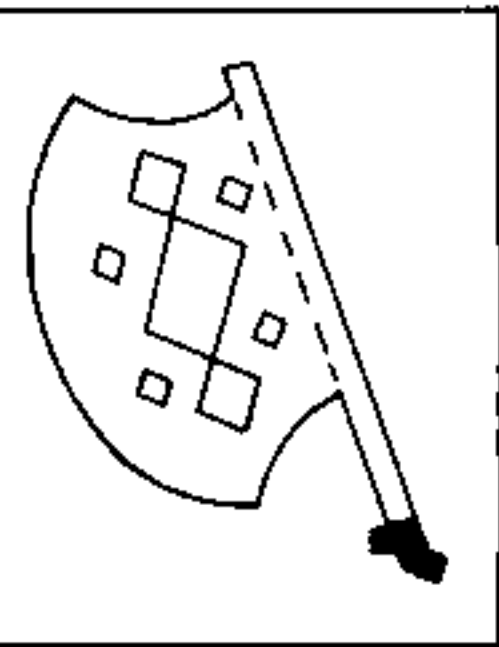
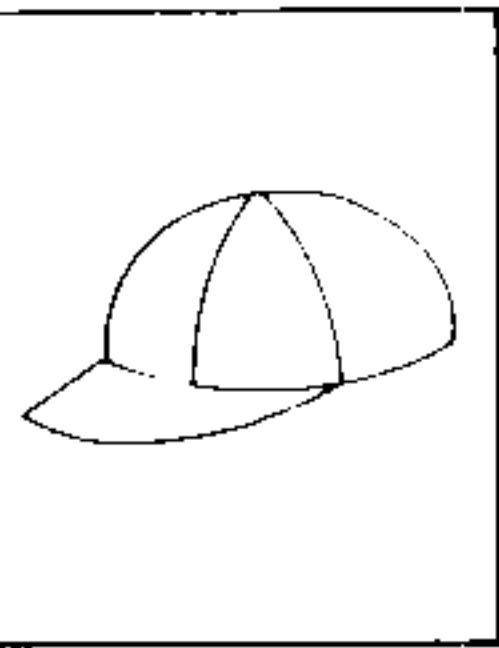

بازنوشته شعله دولت آبادی - سیمین دخت مشکور

براساس نوشته تمینه باغچه بان

گامهای نخستین ۲

بر اساس نوشتهٔ ثمینه باغچه بان



برای گروه سنی «الف»

باز نوشتهٔ شعله دولت آبادی و سیمین دخت مشکور
تصویرگر: علی اصغرزاده



کانون پرورش فکری کودکان و نوجوانان

کتاب تمرین خردسالان ۲

(زیر نظر واحد پژوهش - با نظارت محمدحسن گلزاده)

برنامه ریز آموزشی و اجرا کننده: نجم السادات مظفری

طراح هنری: فاطمه مردانی

چاپ اول، ۱۳۷۱

چاپ هشتم، ۱۳۷۷ تعداد: ۲۰۰۰۰ نسخه

تعداد چاپهای قبلی: ۱۵۰۰۰۰ نسخه

چاپ: کانونچاپ

© کلیه حقوق محفوظ است.

تهران، خیابان خالد اسلامبولی، شماره ۲۴.

تلفن ۲ - ۸۷۲۱۲۷۰ و ۹ - ۸۷۱۵۵۴۵

مرکز پخش: تهران، خیابان فاطمی، خیابان حجاب، جنب هتل لاله

تلفن ۸۸۵۵۲۹۹ و ۸۸۵۵۳۰۲

شابک ۴-۱۹۲-۳۳۲-۹۶۴

ISBN 964-432-194-4

بسم الله الرحمن الرحيم

اولیاء و مربیان گرامی

وسایل و برنامه های درست آموزشی — پرورشی با دنیای کلمه ها، جمله ها، و اعداد آشنا کرد.

یکی از شیوه های متداول آموزشی در کلاسهای آمادگی استفاده از لوحه هایی است که برای آموزش مفاهیم مختلف به کودکان تنظیم شده است. در این لوحه ها مفاهیم مختلف با استفاده از تصویر آموزش داده می شود. در ایران هم از این روش در کلاسهای آمادگی استفاده می شود. اولیاء نیز مانند مربیان می توانند روش استفاده از این لوحه ها را بیاموزند و شخصاً به کودکان خود آموزش دهند.

لوحه های این کتاب براساس کتاب روش تدریس آمادگی خانم ثمینه باغچه بان تنظیم شده است، با این تفاوت که هر لوحه کتاب مزبور را به چندین لوحه گسترش داده ایم. کتاب روش تدریس آمادگی خانم باغچه بان طی سالهای متمادی در بسیاری از کلاسهای آمادگی و اول دبستان مورد استفاده قرار گرفته است و نتایج آن ثمربخش بوده است.

شعرهای این کتاب را آقایان دکتر قدمعلی سرامی و اسدالله شعبانی سروده اند که از آنان قدردانی می شود.

سالهای اولیه زندگی کودک حساسترین دوره رشد ذهنی اوست و در این سالهاست که شوق یاد گرفتن در او زنده می شود. رویه روشن کردن کودک با موقعیتهای جدید که فعالیتهای مختلفی را می طلبد، قوه تخیل و کنجکاوی او را از لحاظ کیفی و کمی رشد می دهد. بنابراین باید محرکهای لازم را در اختیار کودکان قرار داد تا آنان بتوانند با بهره گیری از این محرکها دنیای پیرامون خود را کشف کنند و آن را بشناسند.

آمادگی کودکان برای آموزشهای منظم در سن پنج تا شش سالگی بسیار زیاد است و آنان کاملاً آماده پذیرفتن مفاهیم اندکی پیچیده و نظم و انضباط هستند. به همین دلیل برای کودکان در این سن دوره های آمادگی تدارک دیده می شود. بدیهی است که برخی از کودکان به دلیل برخورداری از محیط مناسب و شرایط مطلوب می توانند این آمادگی را به طور نسبی در محیط خانواده به دست آورند، ولی نباید فراموش کرد که تعداد این کودکان نسبت به انبوه کودکانی که از چنین شرایطی برخوردار نیستند بسیار ناچیز است. برای رفع موانع و مشکلاتی که در راه آموزش این دسته از کودکان وجود دارد باید آنان را به کمک

هدفهای آمادگی و روش استفاده از لوحه‌ها

هدفهای آمادگی

۱. تربیت حواس پنجگانه کودک؛
۲. ایجاد میل و شوق به یادگیری در کودکان؛
۳. پیدا کردن نقایص پنهان حواس پنجگانه کودکان، مانند ضعف بینایی و شنوایی؛
۴. ایجاد میل همکاری و مشارکت اجتماعی در آنان؛
۵. تربیت سخنگویی و رفع معایب و موانع آن، مانند خجالتی بودن؛
۶. آماده کردن کودکان برای آموزشهای بعدی در کلاس اول دبستان، مانند بخش کردن کلمه‌ها و ممتد گفتن صداها. این هدفها با آموزش دادن مفاهیم ابتدایی علمی و اجتماعی از طریق تمرین عملی دنبال می‌شود.

روش استفاده از لوحه‌ها

هر هفته از یک لوحه اصلی و چند لوحه فرعی وابسته به آن استفاده کنید. این لوحه‌ها دارای هدفهای آموزشی مشترک هستند و روش استفاده از آنها در ابتدای لوحه اصلی آورده شده است.

در مورد روش ممتد گفتن صداها، بخش کردن کلمه‌ها و علامت گذاری این کارها باید انجام گردد.

ممتد گفتن صداها. کودکان را دوبه دوبروبه روی هم قرار دهید و از آنان بخواهید که پس از شنیدن شماره سه هردو باهم شروع به ممتد گفتن صدای «م» کنند. آنان باید این کار را یک نفس و بدون مکث انجام دهند و کسی که زمان طولانیتری این کار را انجام دهد، برنده است. پس از آن کودک دیگری با کودک برنده مسابقه می‌دهد و به این

ترتیب تمام کودکان در مسابقه ممتد گفتن صدای حروف الفبا شرکت می‌کنند. برای این‌گونه مسابقه‌ها از تمام حروفی که صدای آنها امتدادپذیر است (آ، ا، او، ای، ه، ز، ژ، ع، ل، م، ن، و، ی، خ، س، ش، ف) بسایند استفاده شود.

برای مسابقه دادن در مورد حروف تنفسی (پ، ت، ج، ک) که صدای آنها را نمی‌توان امتداد داد، ابتدا دو گلوله کوچک پنبه را روی میز قرار دهید. آن گاه کودکان را دوبه دوبروبه میز بیاورید و از آنان بخواهید که با شنیدن شماره سه، هردو باهم، حرفی را که معین کرده‌اید، با نهایت قوت تلفظ کنند. در اثر ضربه نفس کودک گلوله پنبه به جلورانده می‌شود. کودکی که گلوله پنبه را تا مسافت بیشتری به جلو براند، برنده است. توجه کنید که در این تمرین حروف به طور مستقل و بدون صدای کسره ادا شوند.

بخش کردن کلمه‌ها. بخش کردن کلمه یعنی تقسیم هر کلمه به هجاهای آن، مثلاً کلمه «آب» یک بخش، کلمه «بابا» (با-با) دو بخش، کلمه «سماور» (س-ما-ور) سه بخش و کلمه «دبیرستان» (د-ب-پ-ر-س-ت-ان) چهار بخش است.

به کودکان بیاموزید که با هر حرکت دست خود یک بخش از کلمه را بگویند و به این ترتیب تعداد بخشهای یک کلمه را معین کنند. مثلاً وقتی کودک کلمه آب را بخش می‌کند، باید به هنگام گفتن کلمه آب یک بار دست راست خود را به تندی از بالا به پایین حرکت دهد. سپس از آنان تعداد بخشهای هر کلمه را بپرسید و بخواهید تا برای پاسخ خود دلیل بیاورند. به این ترتیب:

سؤال: آب چند بخش است؟

جواب: یک بخش.

سؤال: چرا یک بخش است؟

جواب: به این دلیل که دست ما یک بار حرکت کرد. از این روش در بخش کردن کلمه‌های دیگر هم می‌توانید استفاده کنید.

علامت گذاری. در دوره آمادگی باید کودکان را با سه علامت نقطه (.) سؤال (?) و تعجب (!) آشنا کرد. برای این منظور یک کلمه را با لحنهای مختلف ادا کنید و علامت مناسب با هر لحن را با کشیدن شکل آن به کودک آموزش دهید. مثلاً عکس یک گل را روی کاغذ یا تخته نقاشی کنید و بعد نام آن را با لحنهای سؤال، تعجب، و خبری بخوانید و علامت هر لحن را جلوی گل بگذارید.

مثال:

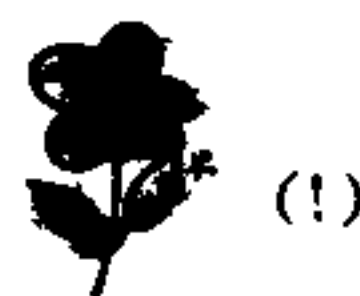

لوحة هشتم

هدفهای اصلی: بخش کردن کلمه‌ها، پیدا کردن کلمه‌های هم‌آغاز،
تمرین صداهای خ، ز، ب، ا.
هدف فرعی: مسابقه ممتد گفتن صداهای ز، خ.

روش کار:

تمرین ۱.

با یک صفحه کاغذ ردیفهای دوم و سوم لوحه را بپوشانید. بعد از کودکان بخواهید که به ردیف اول نگاه کنند و تصویرها را نام ببرند و هرکدام را که صدای حرف اول آن با حرف اول نام سه تصویر دیگر فرق دارد معین کنند. ردیفهای بعدی را هم به همین ترتیب تمرین کنید.

تمرین ۲.

از کودکان بخواهید که نام تصویرهای لوحه را بخش کنند.

تمرین ۳.

به ترتیبی که در مقدمه کتاب ذکر شده است، کودکان را تشویق کنید که ممتد گفتن صداهای «خ» و «ز» را با هم مسابقه بدهند و کلمه‌هایی را بگویند که این صداها را در اول یا آخر خود دارند.

تمرین ۴.

کتابهای کودکان را به آنان بدهید و بخواهید در هر ردیف زیرتصویری که حرف اول نام آن با حرف اول سه تصویر دیگری نیست خط بکشند.

بازی.

کودکی در جلوراه می‌رود و کودک دیگر با چشمان بسته، با گوش دادن به صدای پای کودک اول او را دنبال می‌کند. کودکان دوبه‌دو این بازی را انجام می‌دهند.

بازی.

کودکان دایره‌وار دورهم روی زمین می‌نشینند. یکی از کودکان با زدن دستهایش به هم ریتم منظمی را به وجود می‌آورد (مثلاً کوتاه - طولانی). کودکی که پهلوی او نشسته است آن ریتم را تکرار می‌کند و بقیه هم به ترتیب این کار را انجام می‌دهند.

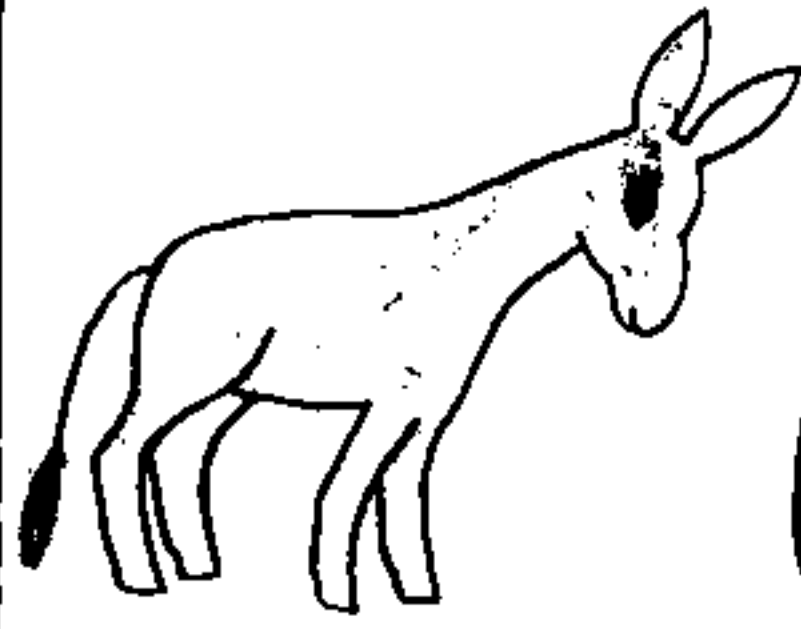

حصه

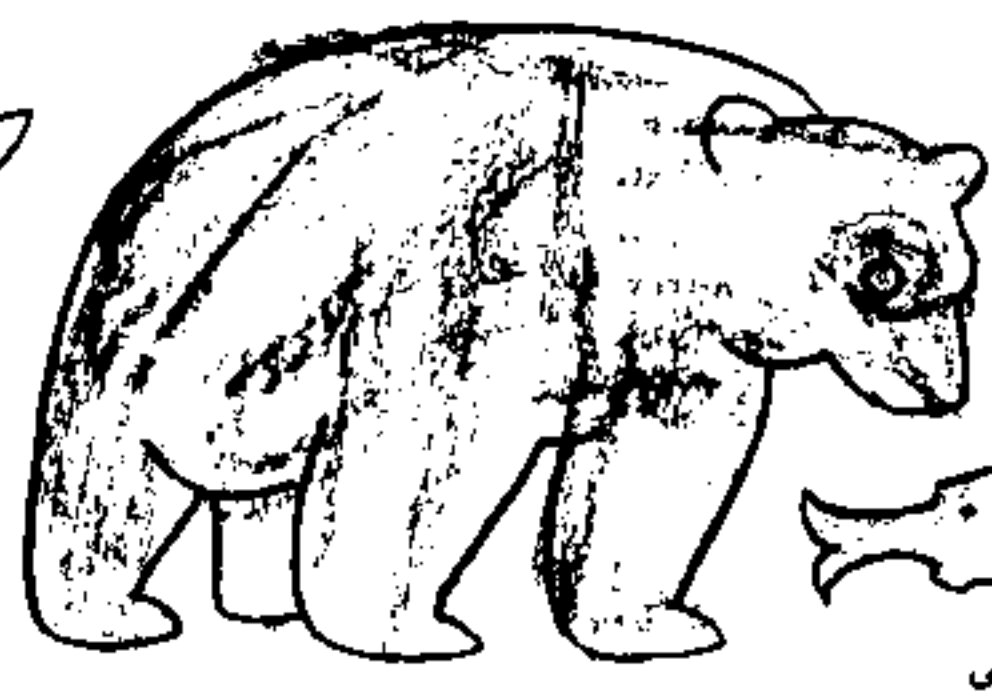

خرس



ماهی



خروس

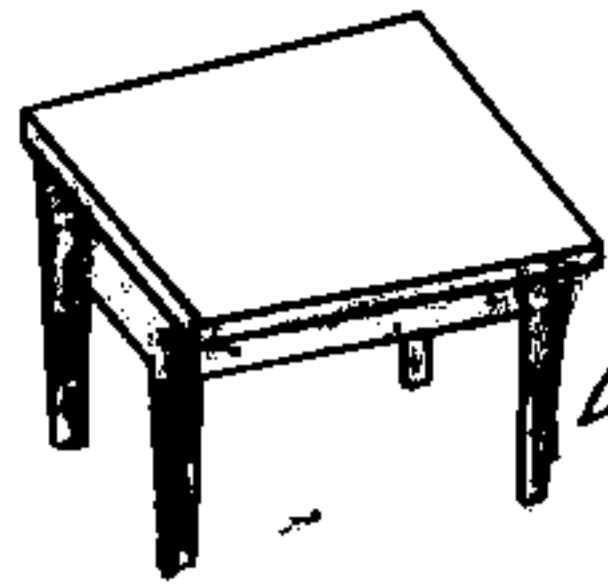

میز



زنبق



بره



بوق



زنگ

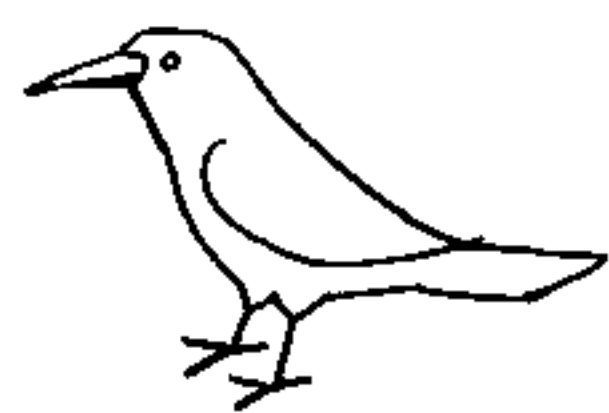

تاغ



ماه



زنبور



خرما



موش



خرگوش

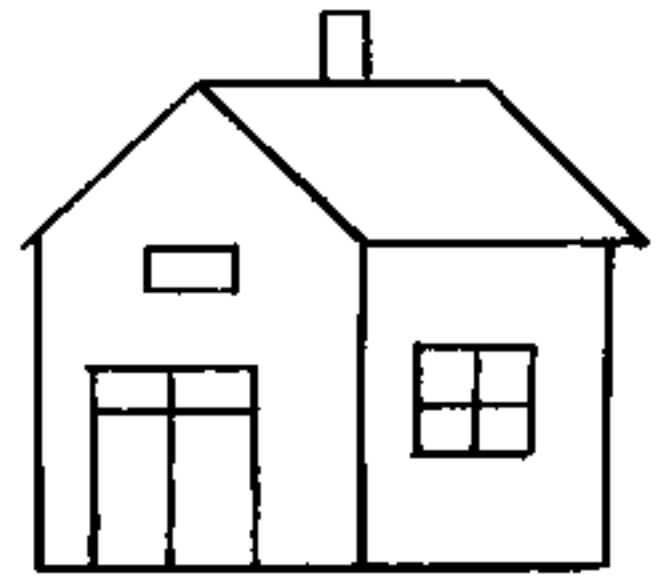

خانه



بیسلی



پسته



باتری

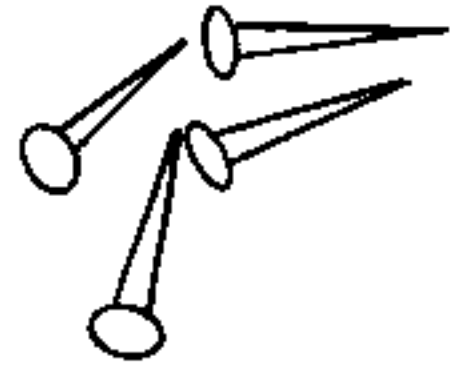

سپنج

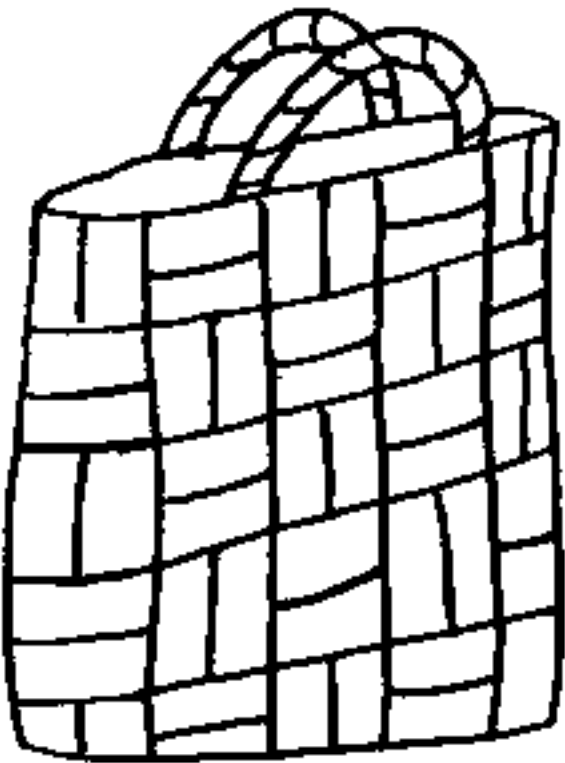

زنبیل



سبزه



زنجیر

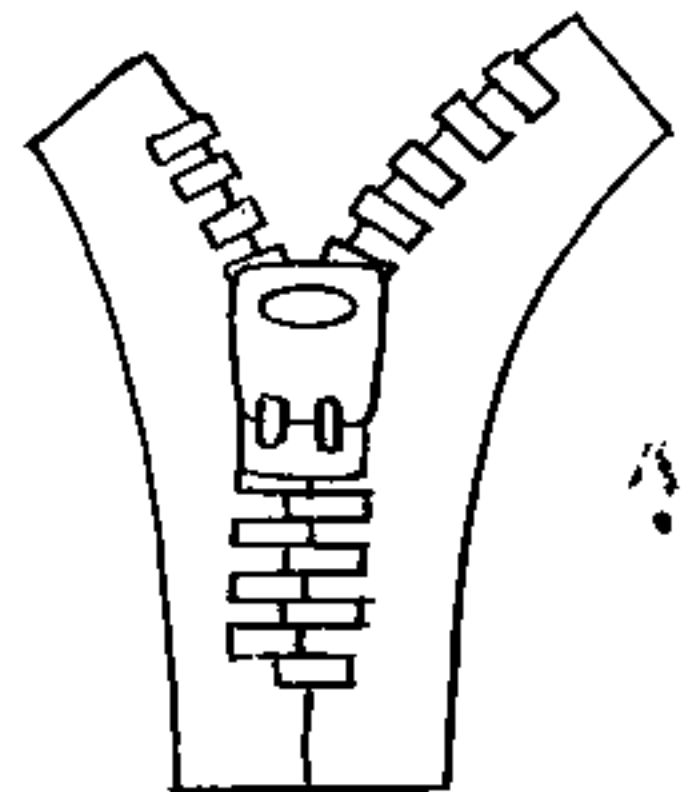

زیپ

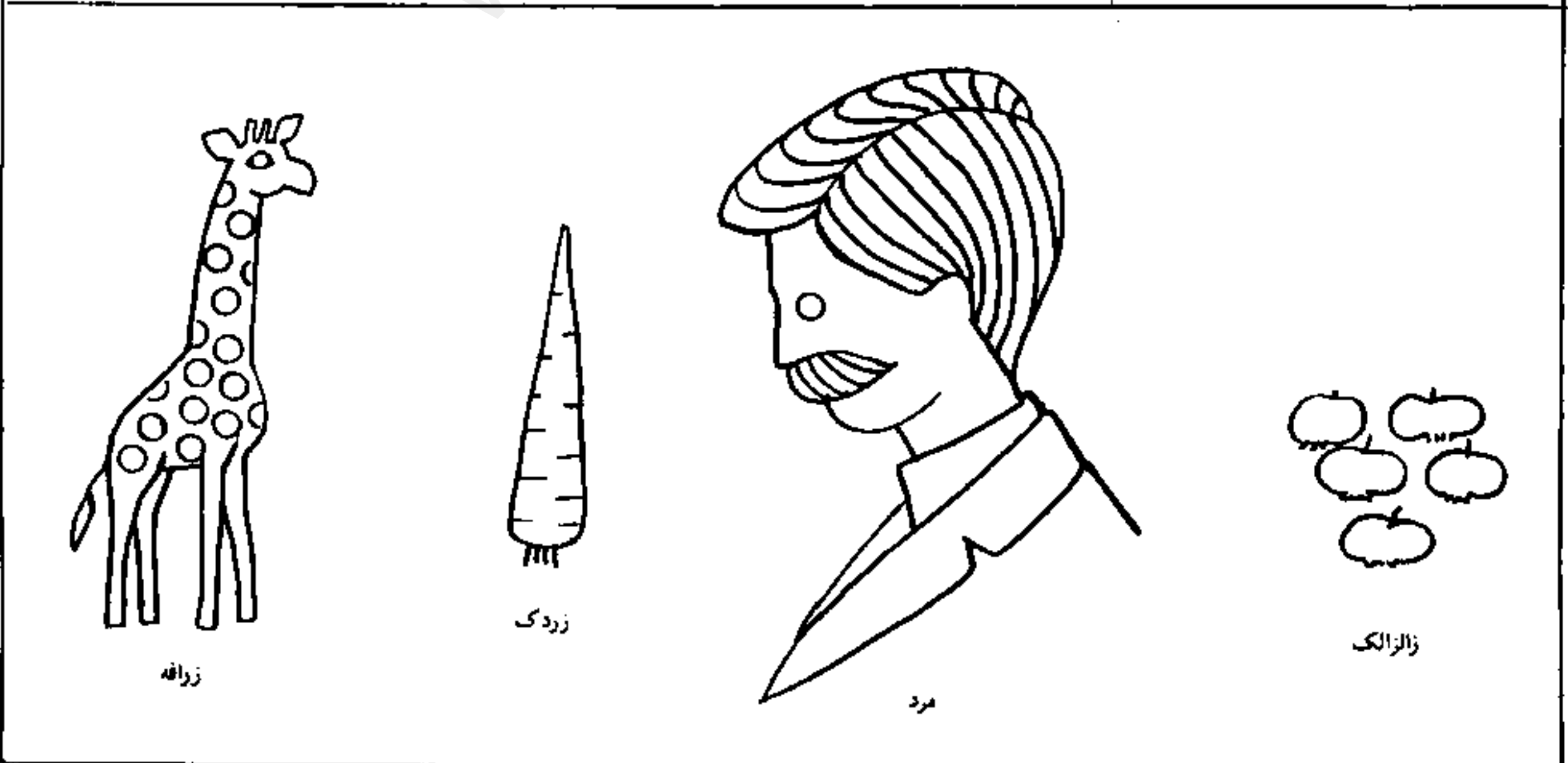
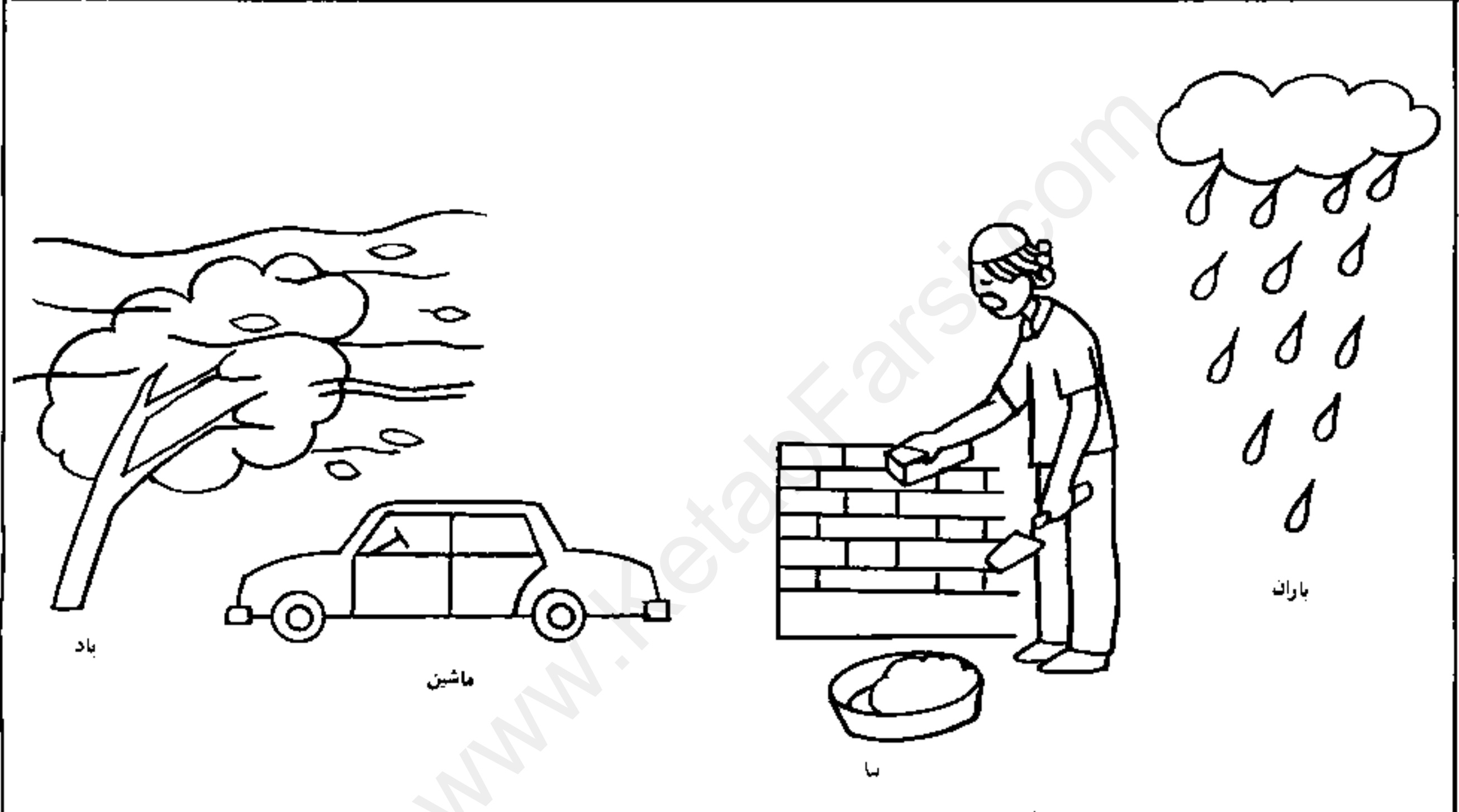
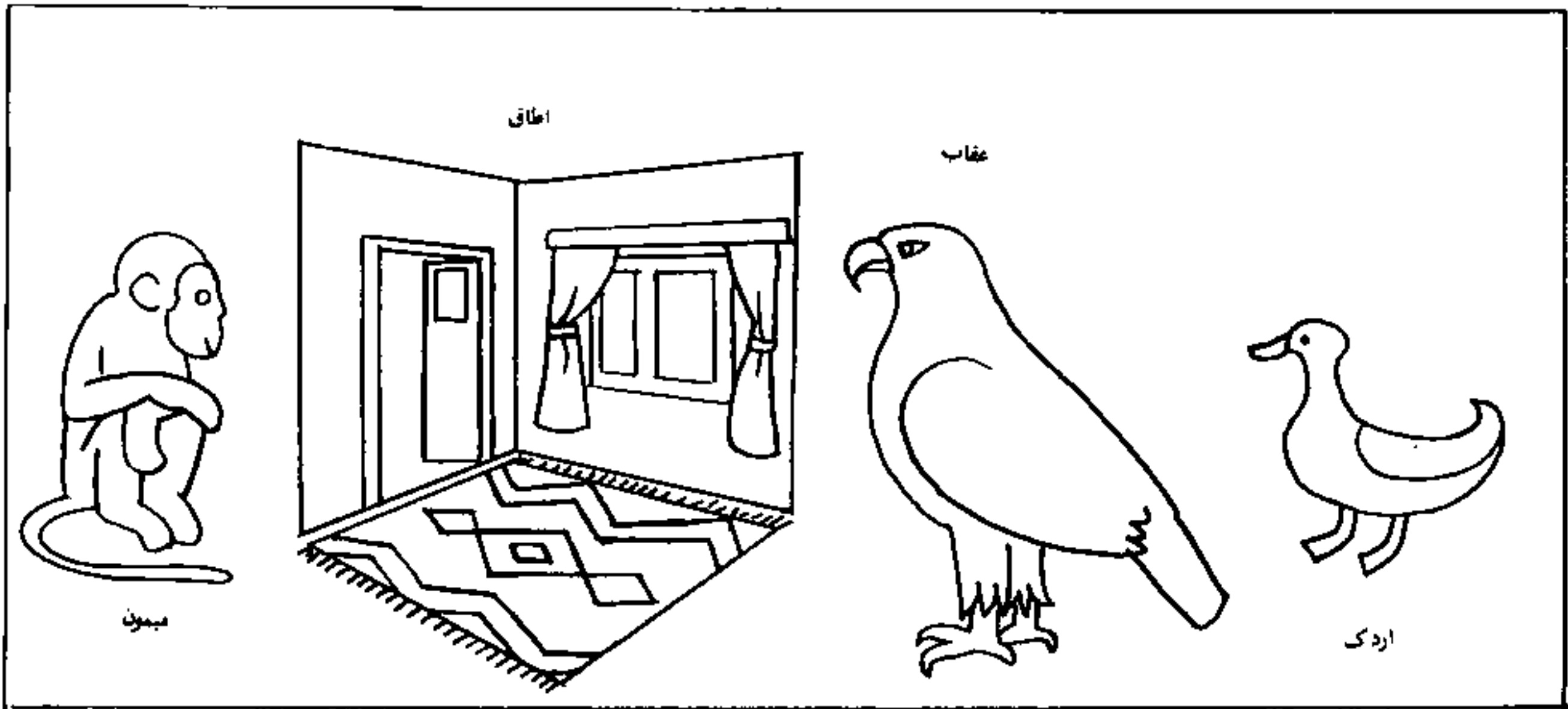

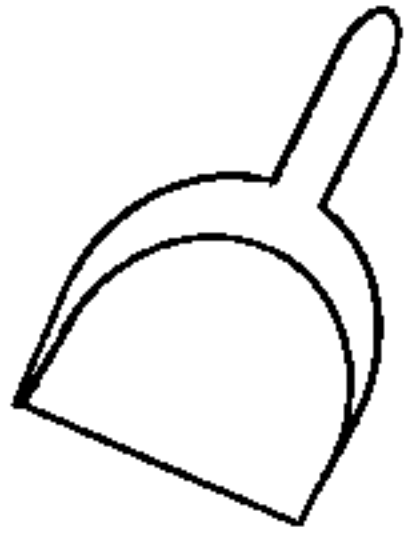

حاك انداز

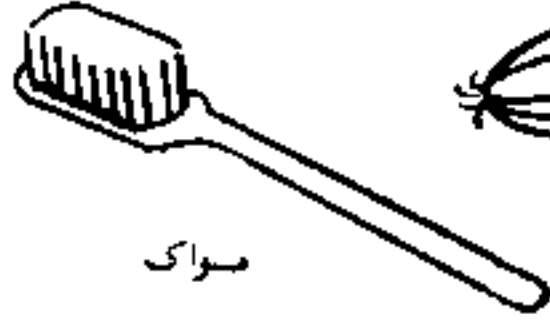

سواك

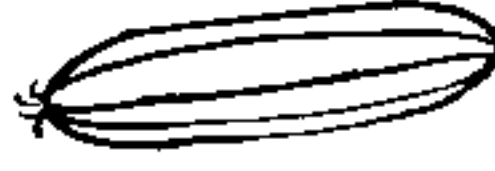

خار

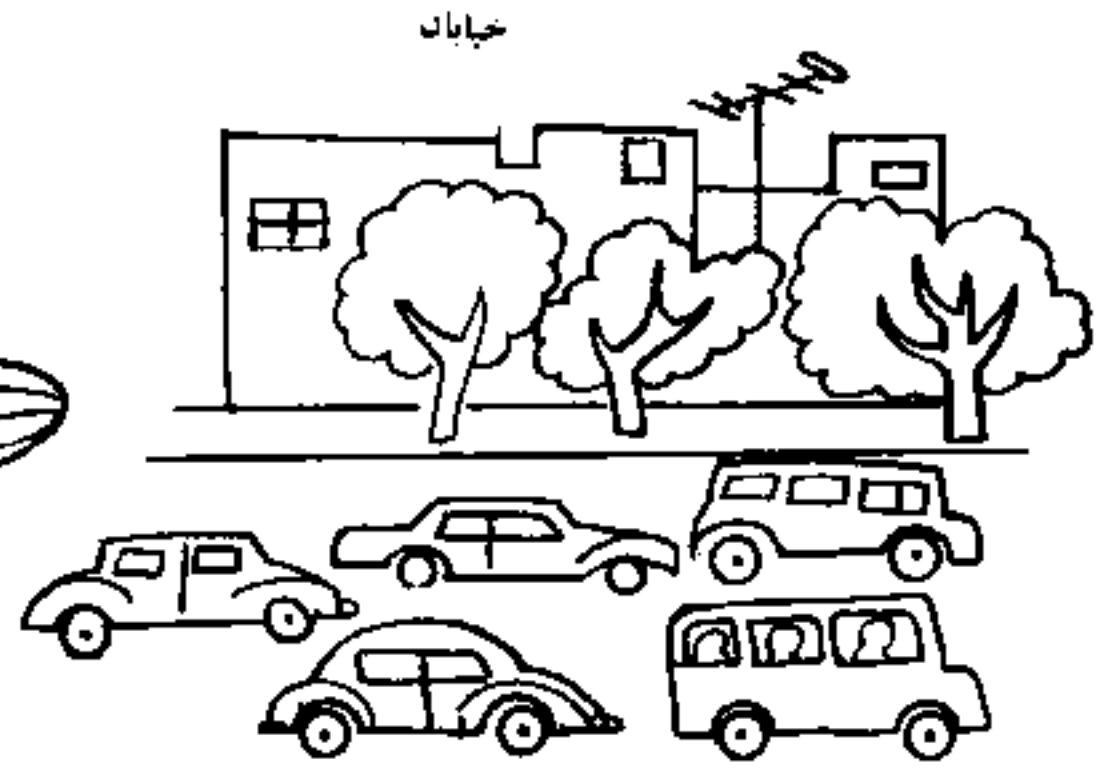

خیابان

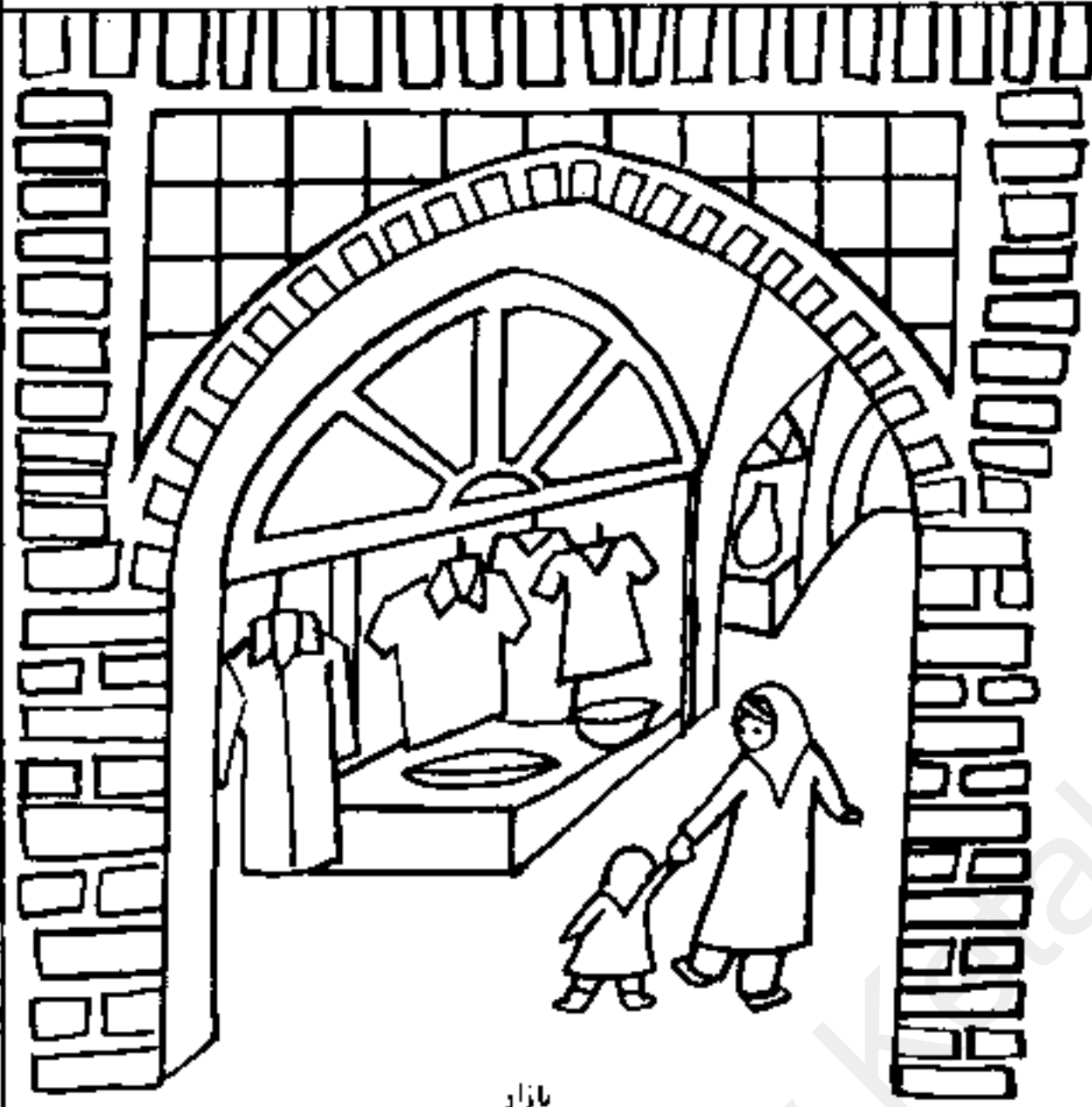

بازار



بادمجان



مداد

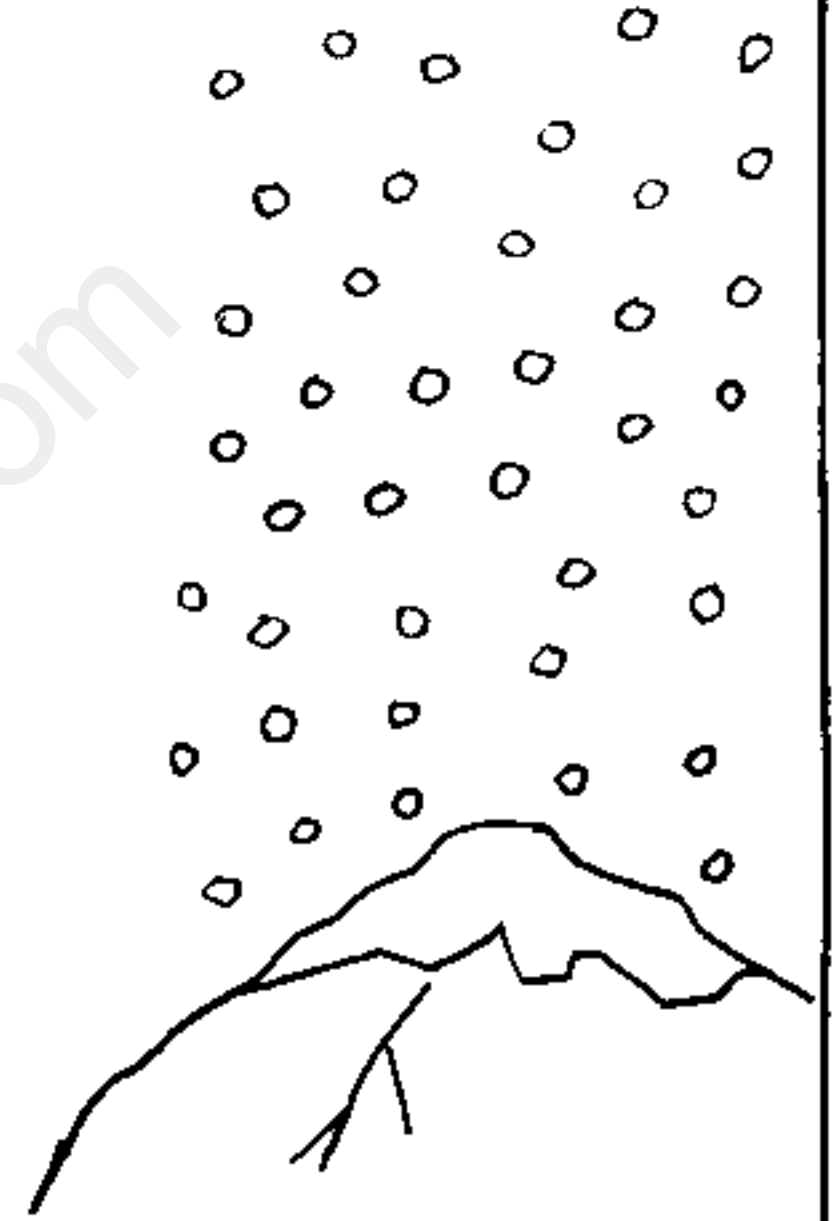

برف

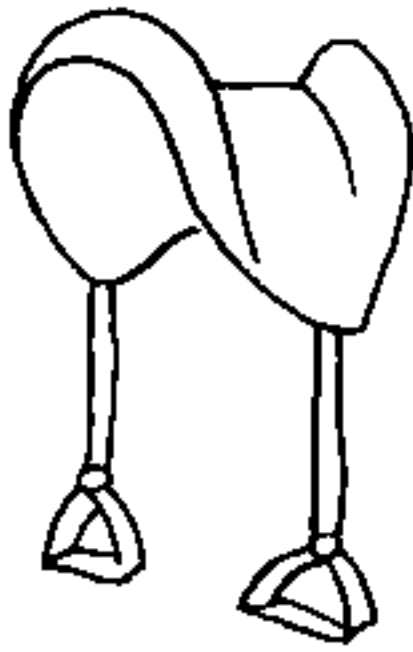

زین



زیتون

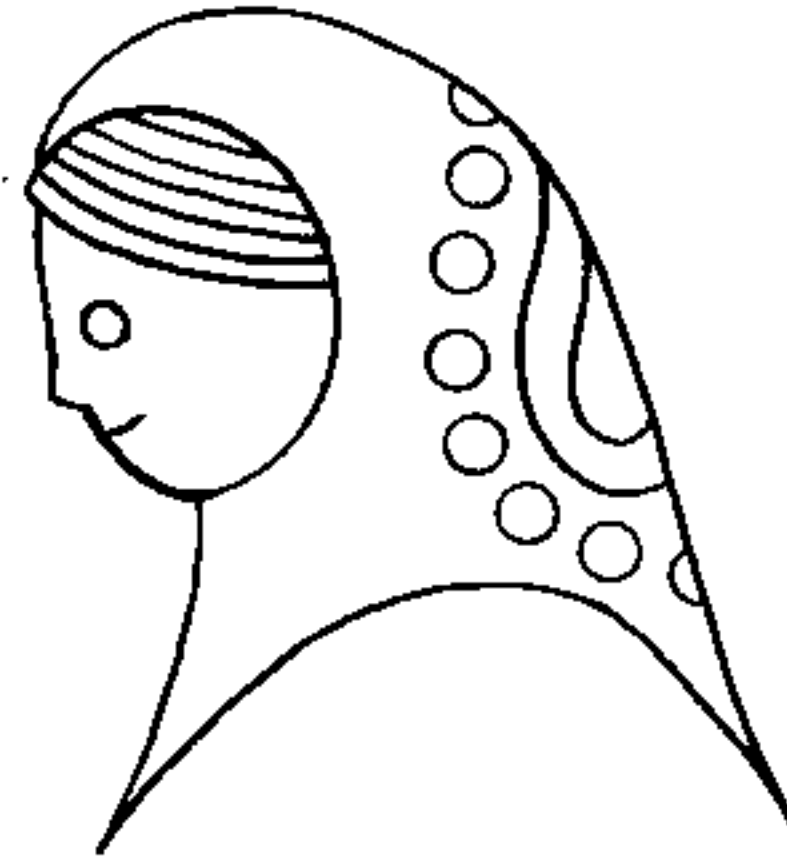

زین



زین

هدف لوحه : تمرین شناساندن شش جهت بالا و پایین، راست و چپ، عقب و جلو؛



روش کار:

تمرین ۱. تصویرهای لوحه را به کودکان نشان دهید و به ترتیب زیر از آنان سؤال کنید و تشویقشان کنید که جواب صحیح بدهند.

سؤال: در این شکل درخت در کجا قرار دارد؟

جواب: در بالای کوه.

سؤال: در این شکل درخت در کجا قرار دارد؟

جواب: در پایین کوه.

سؤال: در این شکل عروسک در کدام طرف کودک است؟

جواب: طرف راست کودک.

سؤال: در این شکل عروسک در کدام طرف کودک است؟

جواب: طرف چپ کودک.

تمرین ۲. از کودکان بخواهید که شش جهت را نشان دهند. به آنان آموزش دهید که عقب و پشت سر یک معنی دارد و همچنین جلو و پیش رو.

تمرین ۳. از کودکان بخواهید که دست و پا و چشم و گوش چپ و راست خود را نشان دهند و کارهایی را که با هر یک از این اعضا انجام می دهند نام ببرند.

بازی- کودکان دایره وار روی زمین می نشینند. یکی از کودکان بلند می شود و دور دایره می چرخد و پشت سر یکی از کودکان می ایستد. کودکی که نشسته باید بلند شود و به جای کودک قبلی دایره را دور بزند. کودک اول به جای کودک دوم می نشیند، و این کار ادامه پیدا می کند. کودکانی که نشسته اند می توانند چشمان خود را ببندند و به صدای پای کودکی که دور دایره می چرخد گوش دهند. هر کودکی که متوجه قطع شدن صدای پا در پشت سر خود شد از جا بلند می شود و با چشمان باز دور دایره می چرخد و کودک قبلی به جای او می نشیند و چشمانش را می بندد.

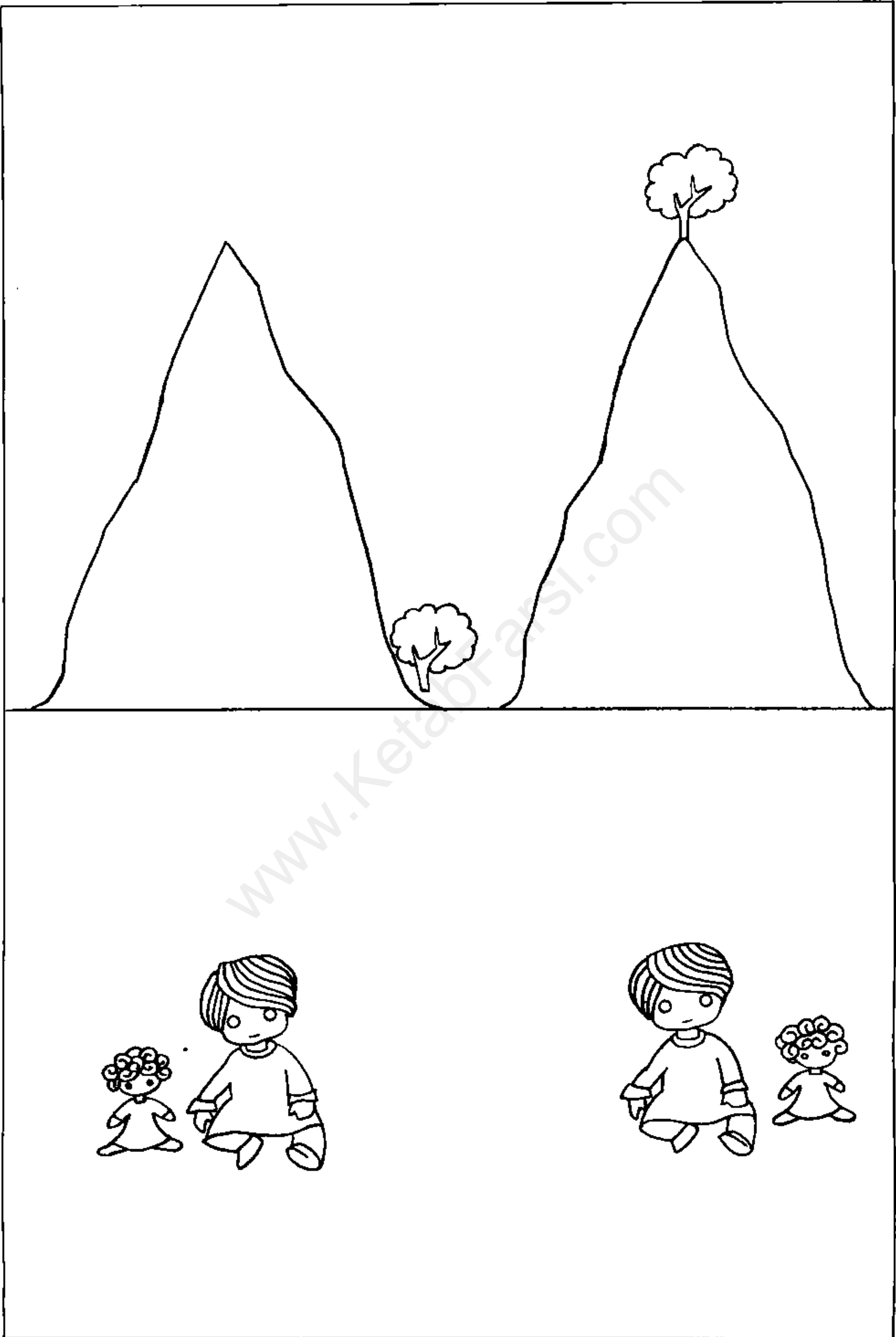

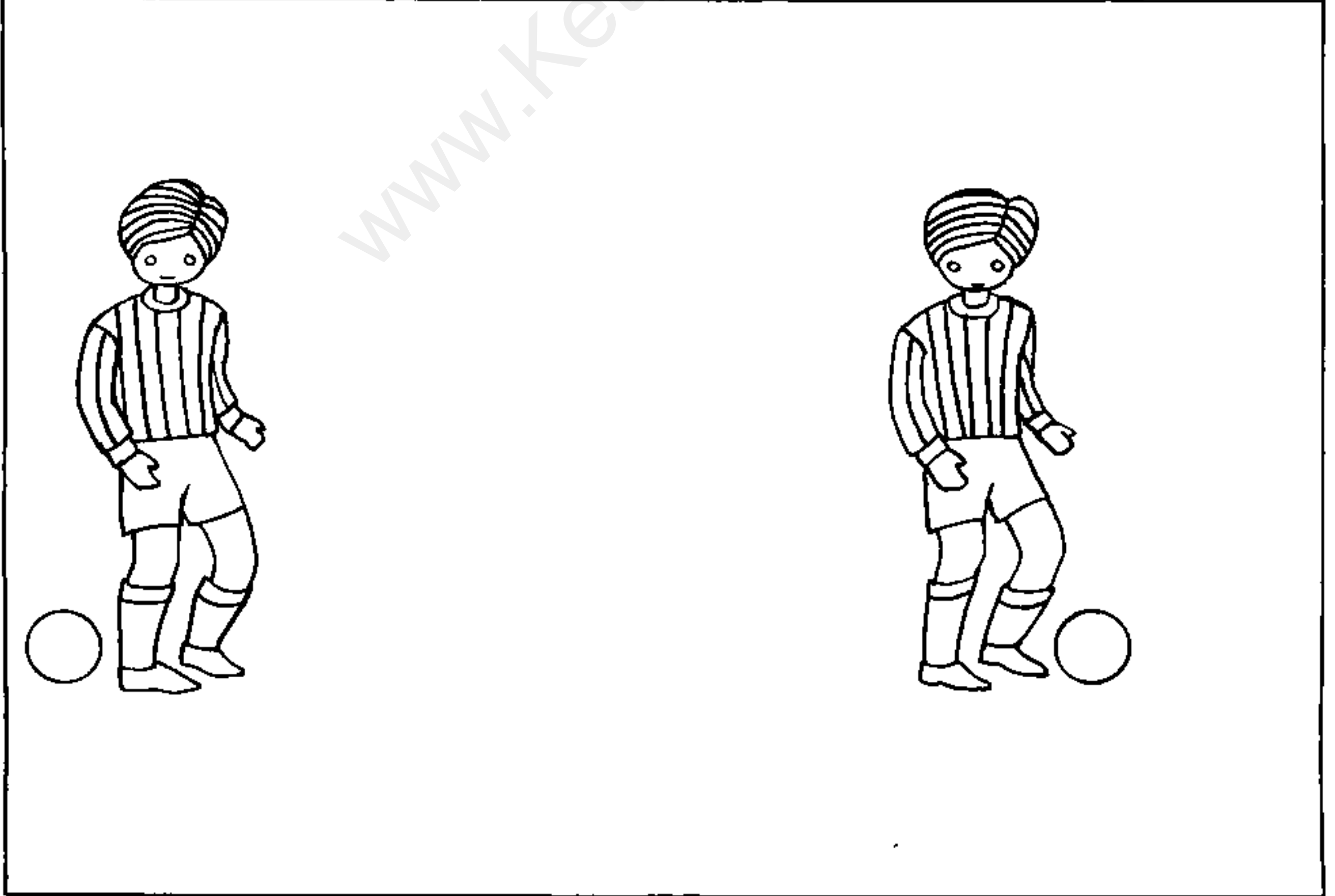
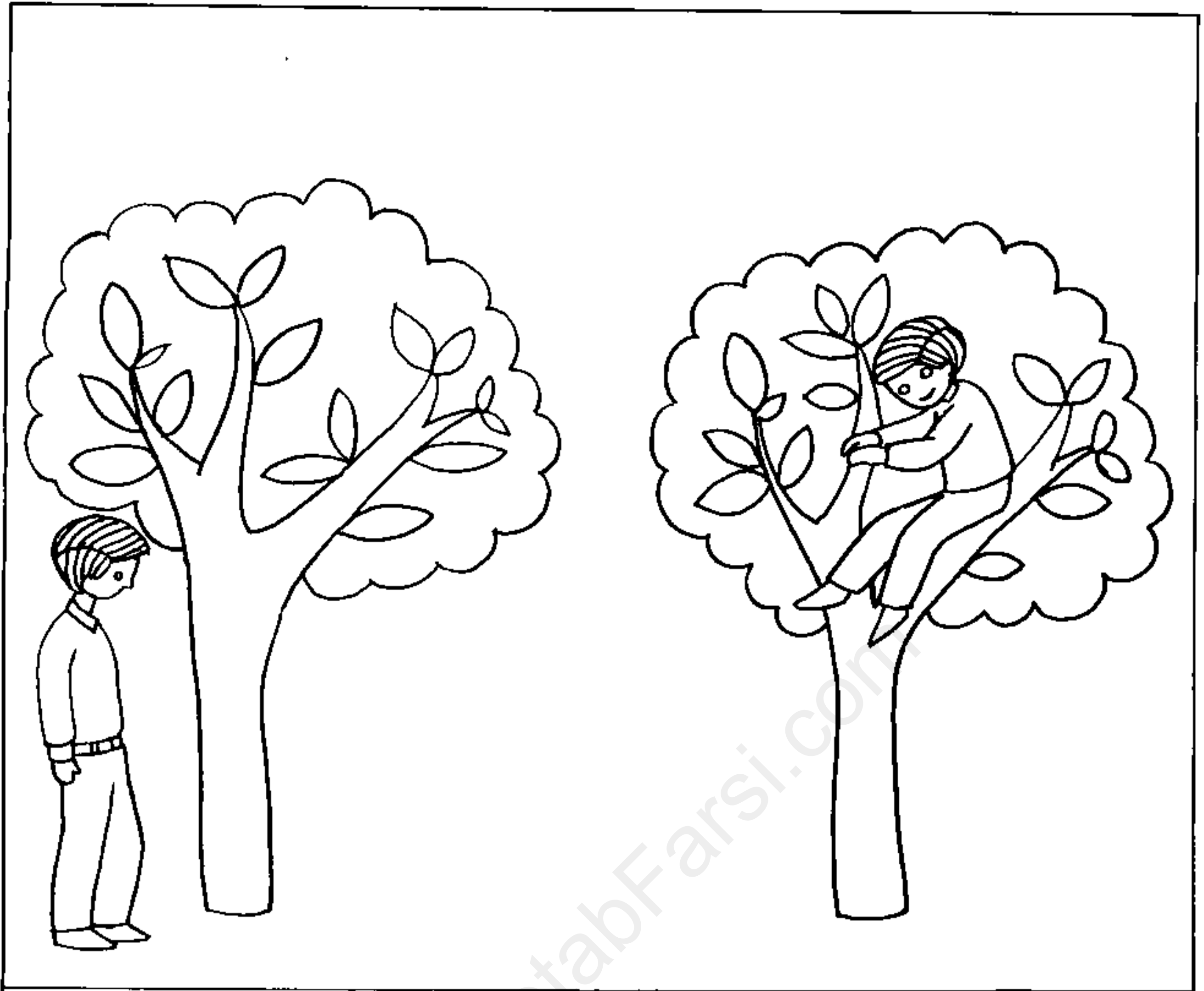

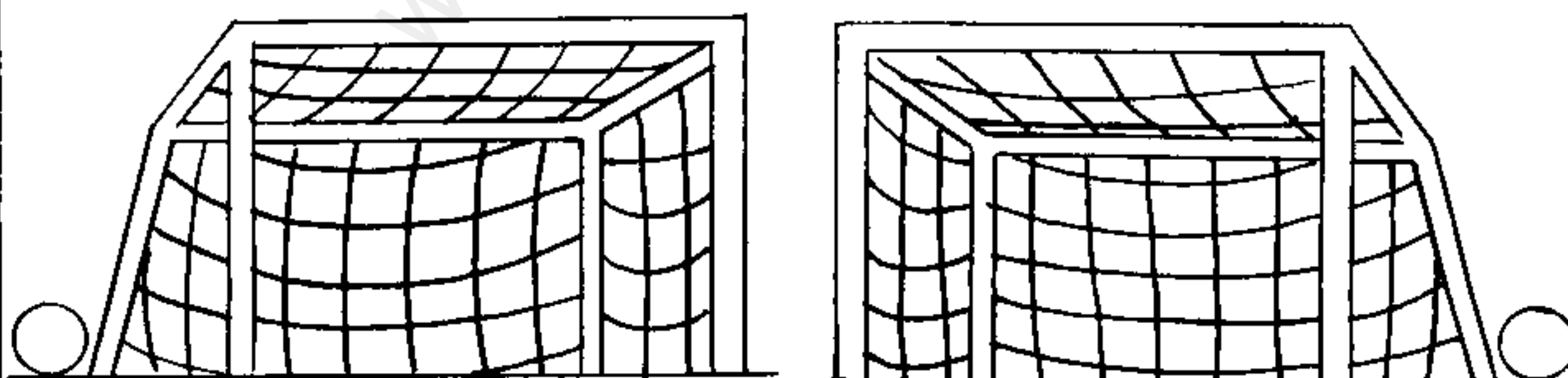
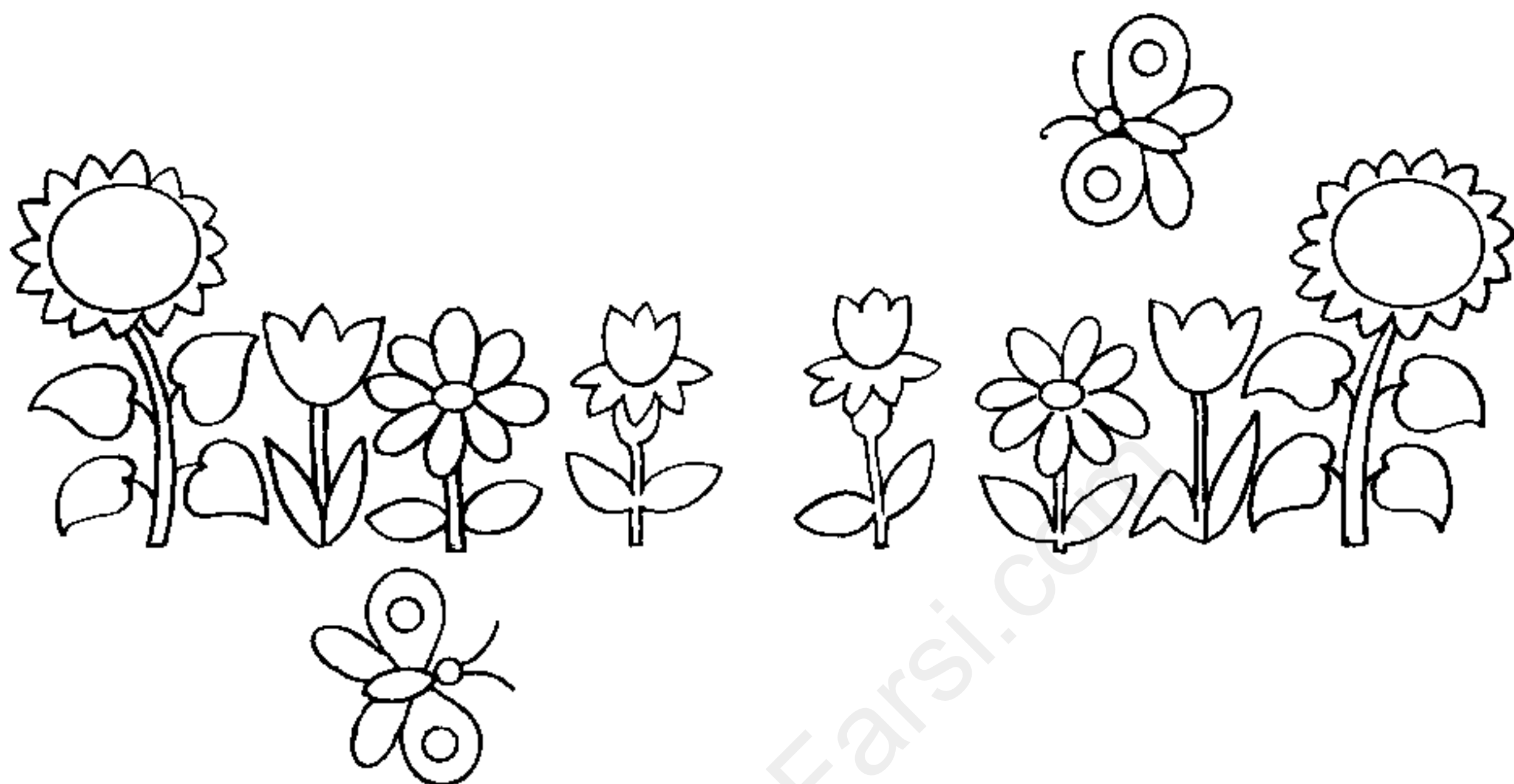

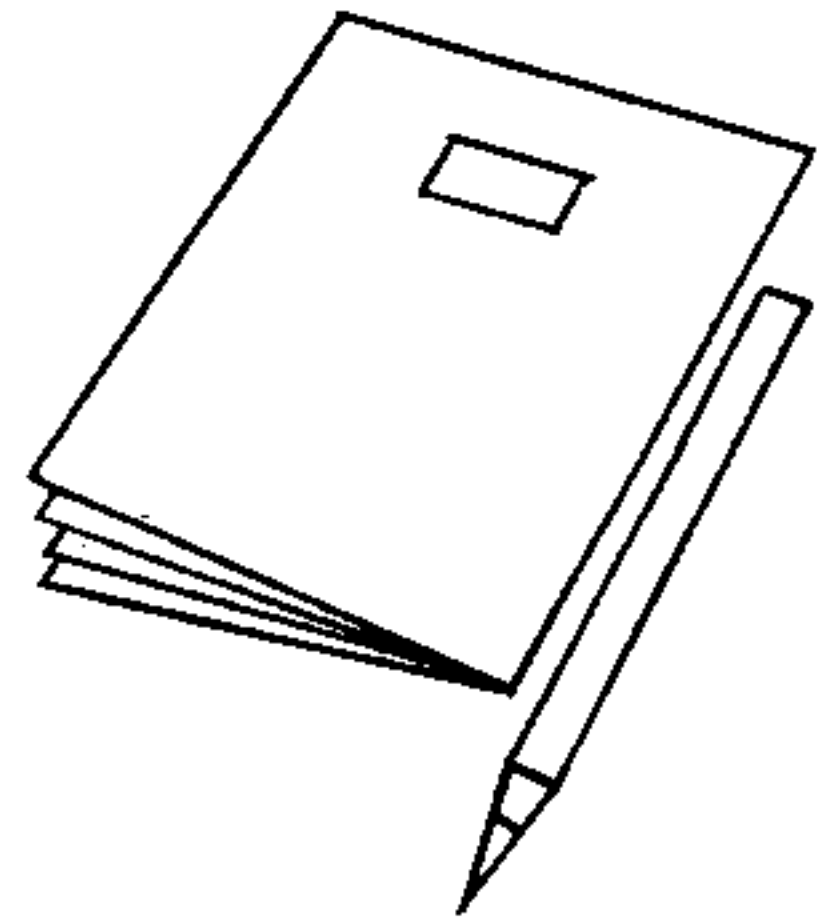
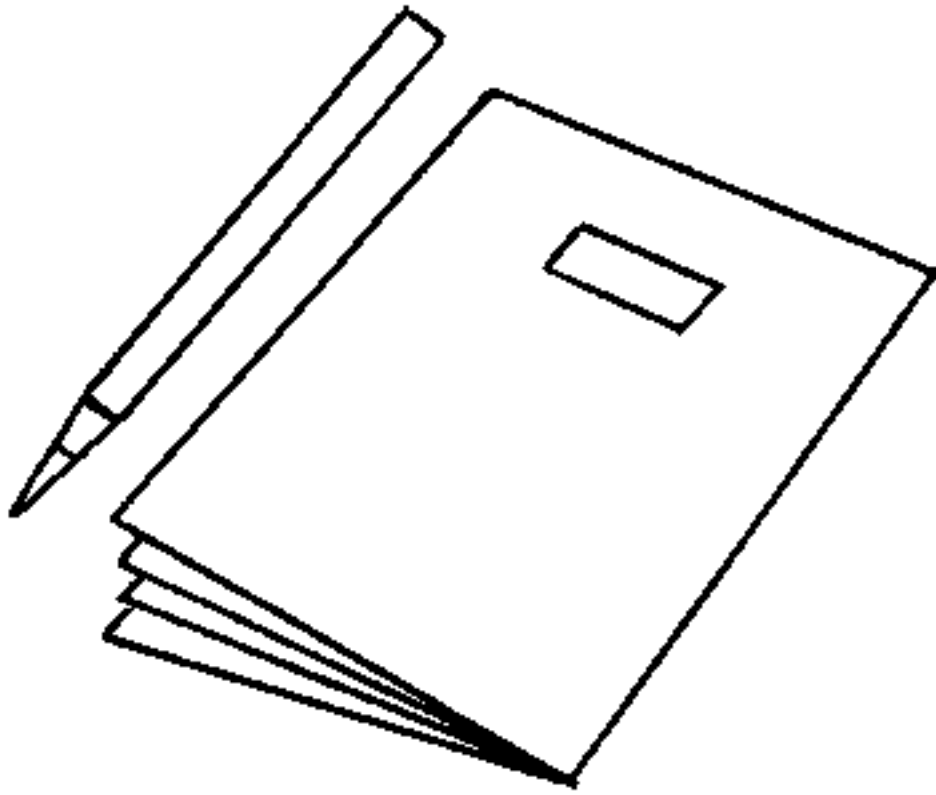
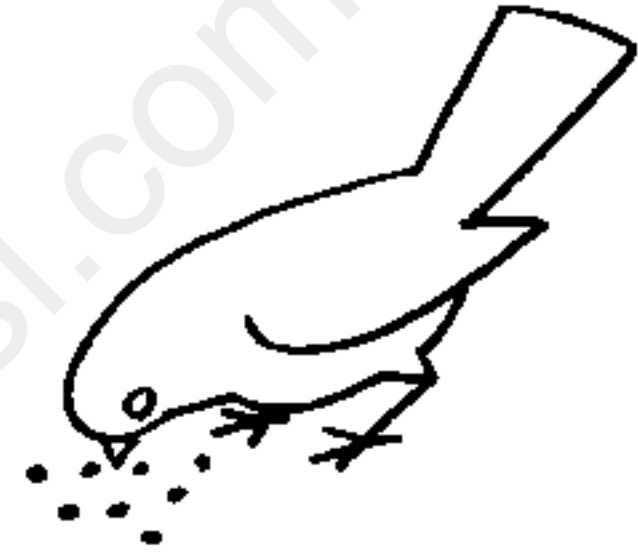
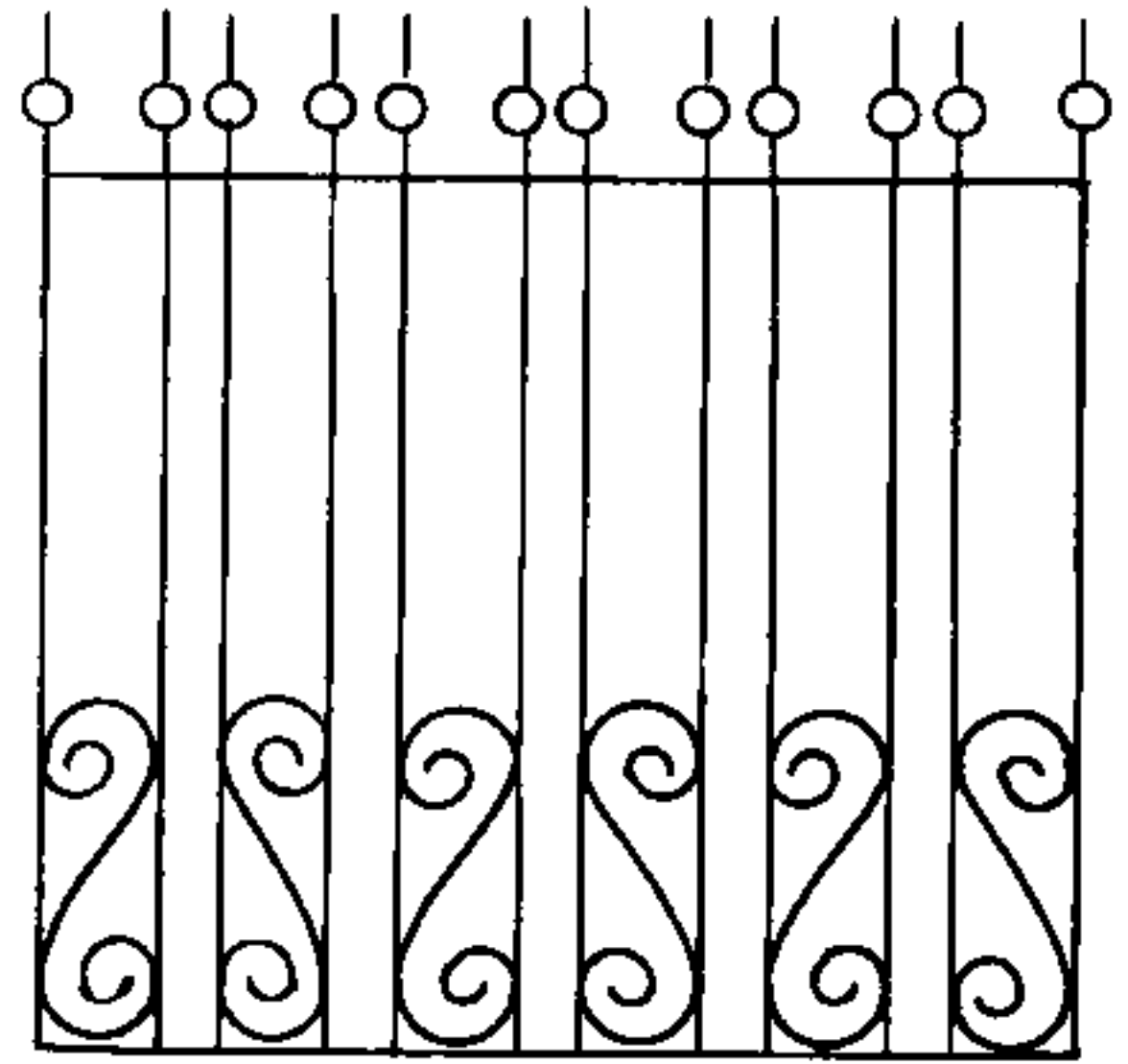
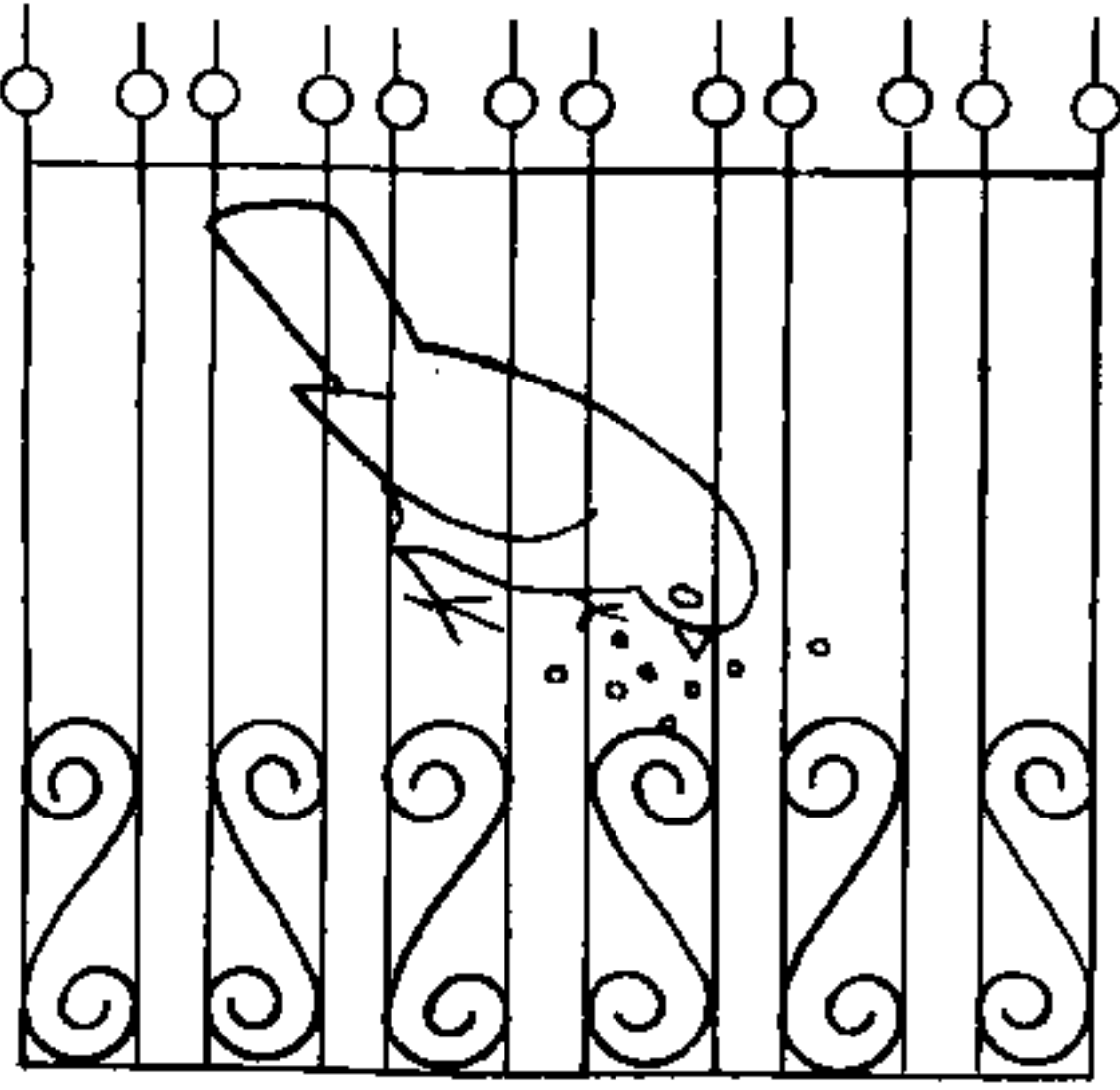

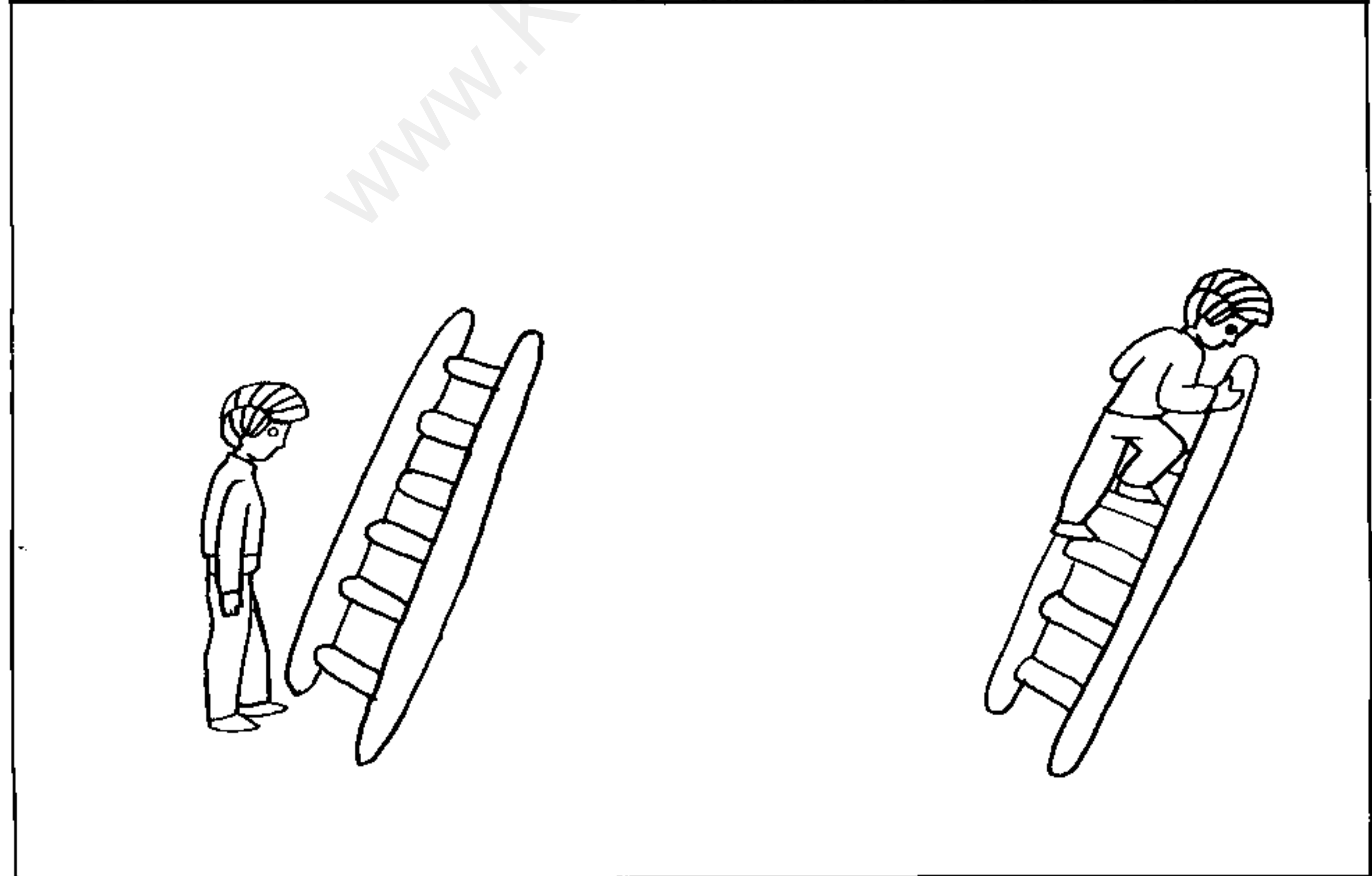
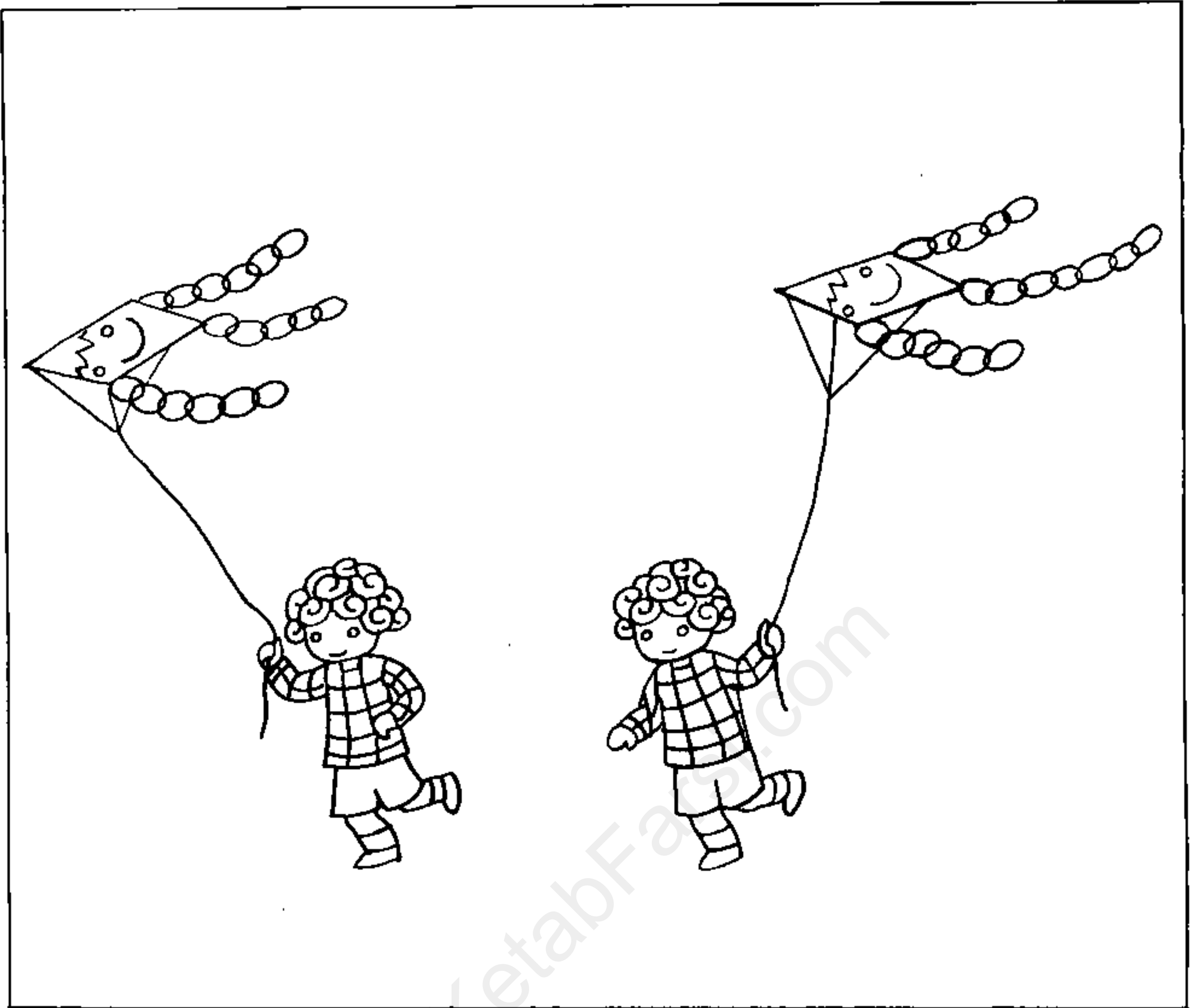

هدف اصلی: تربیت قوه بینایی، پیدا کردن شکل بی تناسب با
شکلهای دیگر؛
هدف فرعی: بخش کردن کلمه ها.



روش کار:

تمرین ۱. لوحة دهم را به کودکان نشان دهید و از آنان بخواهید که به ترتیب تصویرهای هر ردیف را از راست به چپ نگاه کنند و شکلی را که با شکلهای دیگر تناسب ندارد پیدا کنند.

در ردیف اول زنبور، در ردیف دوم قلم و دوات، در ردیف سوم ماشین، و در ردیف چهارم کتاب شکلهای نامتناسب هستند. کودکان باید علت نامتناسب بودن شکلهای را با جمله های صحیح و صدای رسا بگویند.

تمرین ۲. از کودکان بخواهید کلمه های زیر را بخش و تعداد بخشهای هر کلمه را معین کنند.

«سیب»، «گلابی»، «زنبور»، «انگور»، «سوپ»،
«روسک»، «اسب»، «قلم»، «ماشین»، «قندان»، «قوری»،
«سماور».

تمرین ۳. کودکان شکلهای را از راست به چپ نگاه کنند و زیر شکل نامتناسب با شکلهای دیگر را خط بکشند.

بعد از پایان تمرینهای مربوط به هر لوحه کودکان را تشویق کنید که جمله های زیر هر لوحه را کامل کنند.

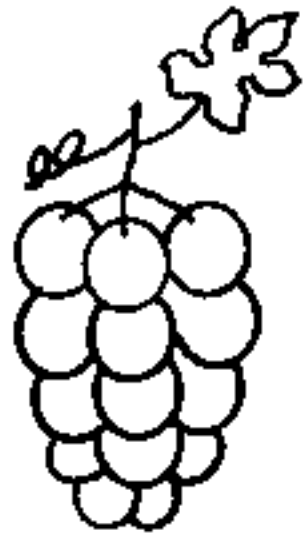

انگور



زنبور



گلابی



سیب

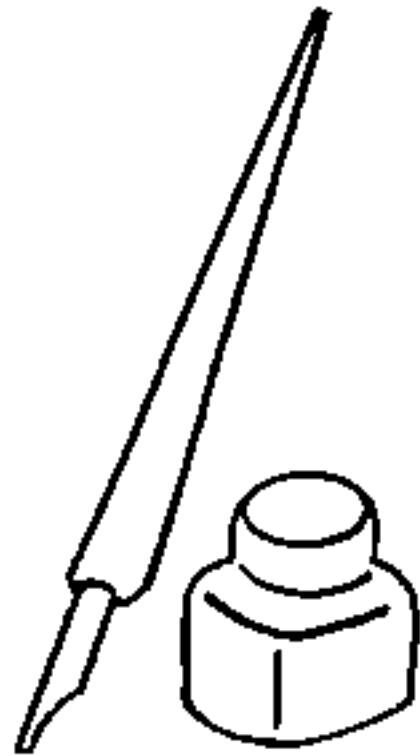

قلم و دوات

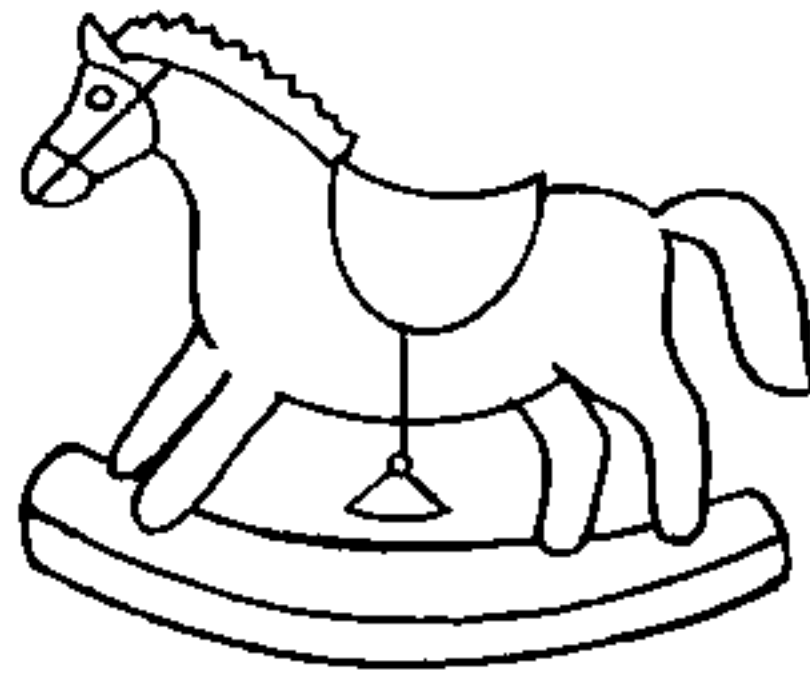

اسب (اسباب بازی)



عروسک

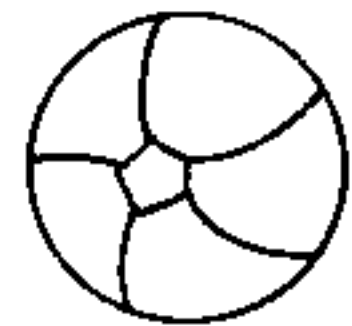

توپ

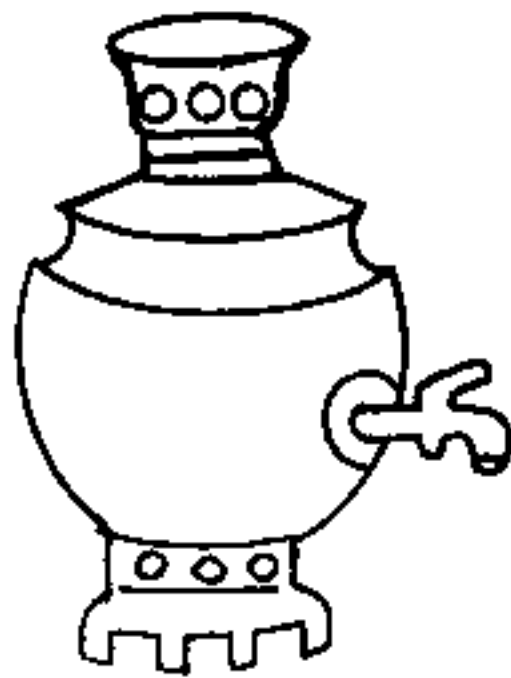

ساور



فوری

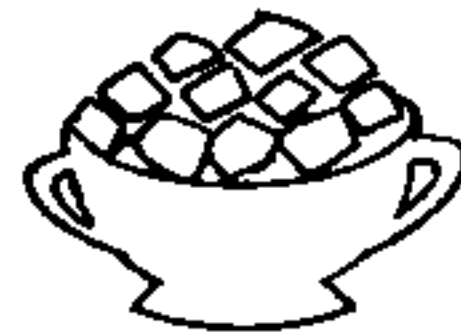

قندان

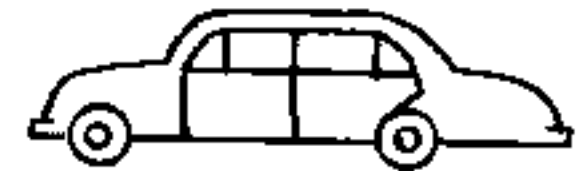

ماشین



شمع

جراغ نوری

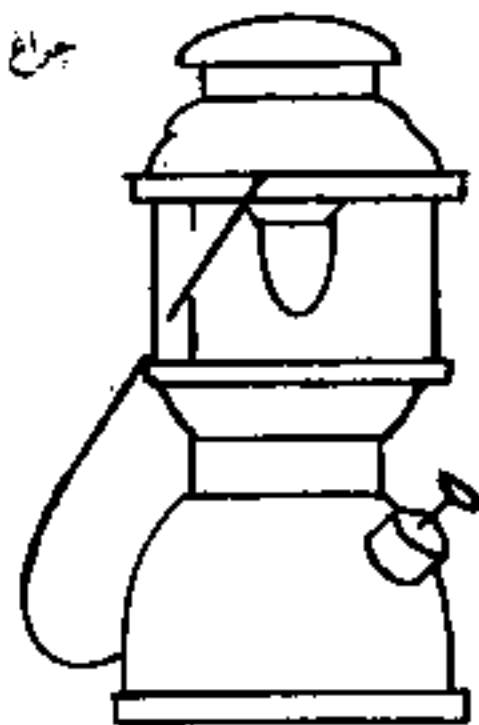

کتاب

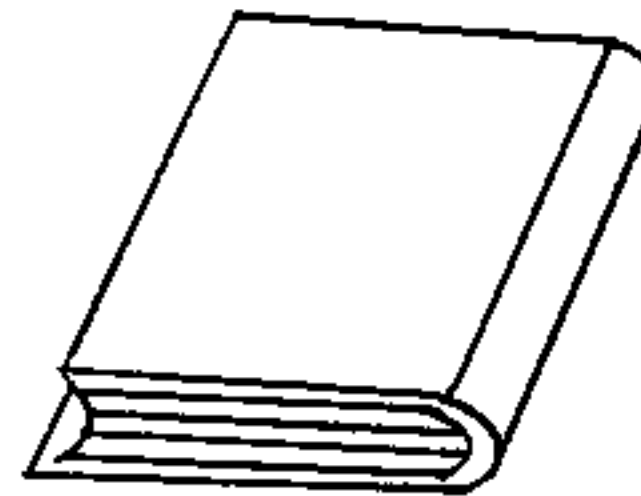

لامپ

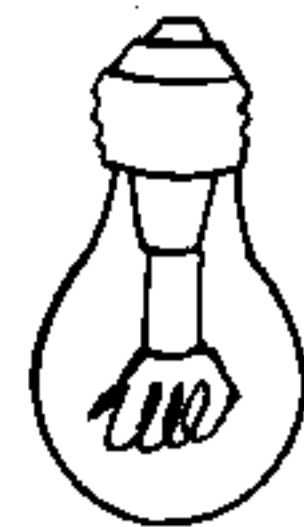

۳. قندان پر از... است.

۲. کتاب در کتابخانه...

۱. انگور را از میوه فروشی...

۴. با کبریت شمعها را... کردم.

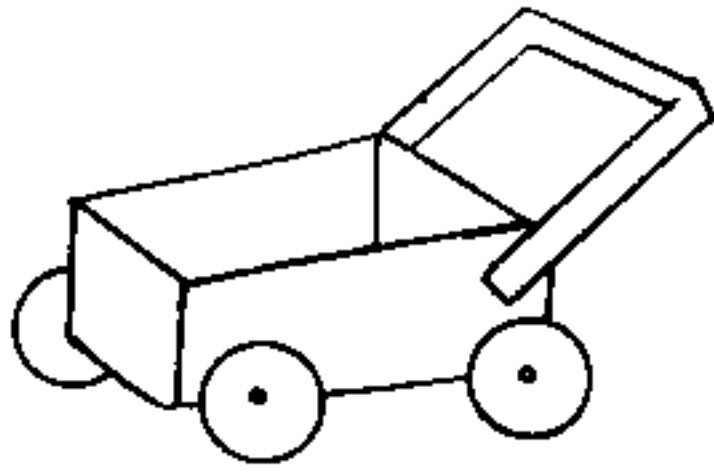

گاری

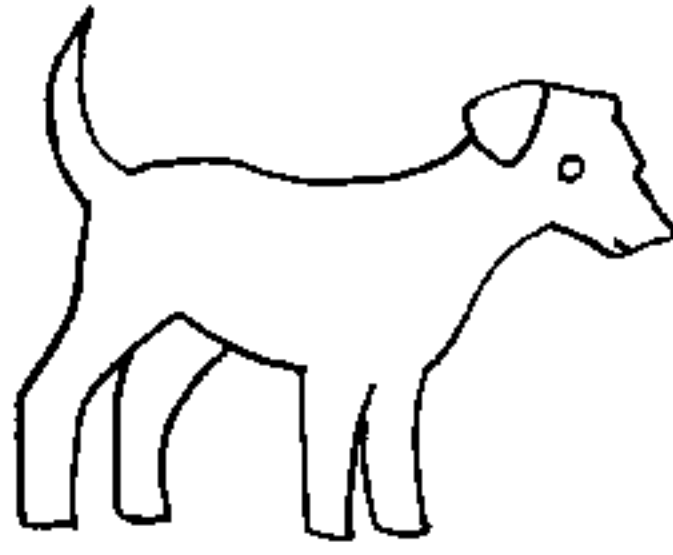

سگ



گربه



موش

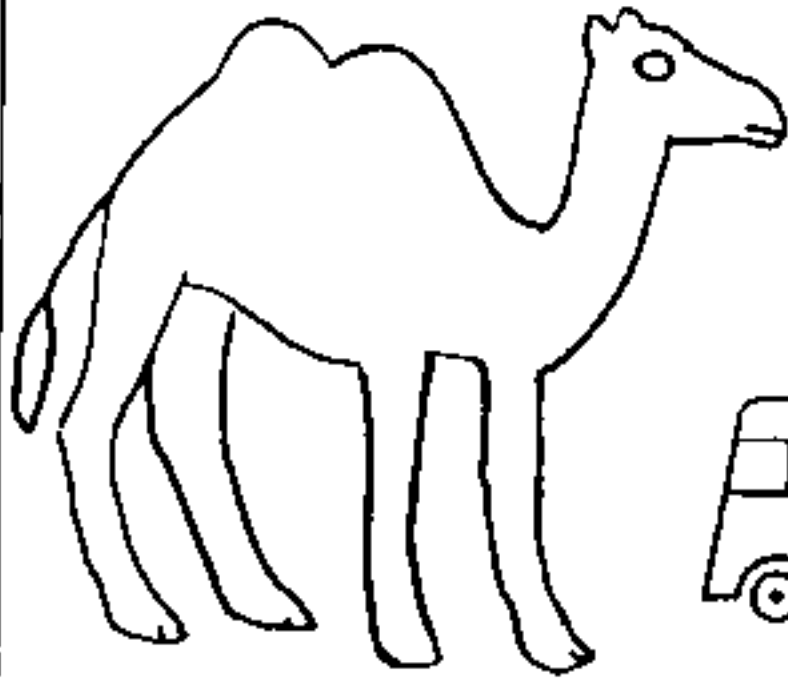

شتر

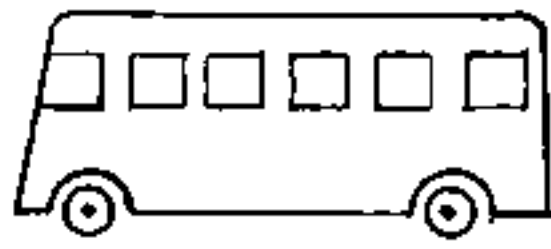

اتوبوس

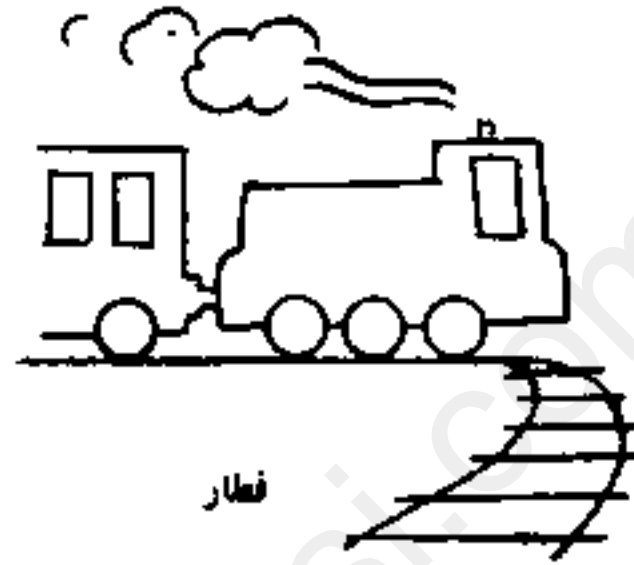

قطار

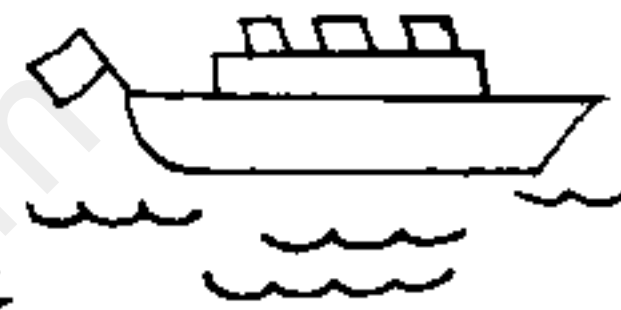

کشتی بزرگ

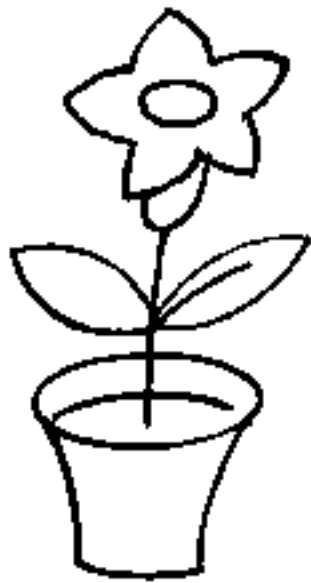

گلدان

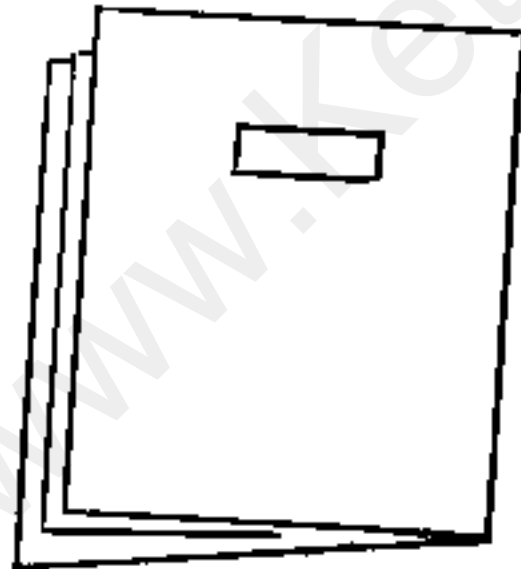

دفتر

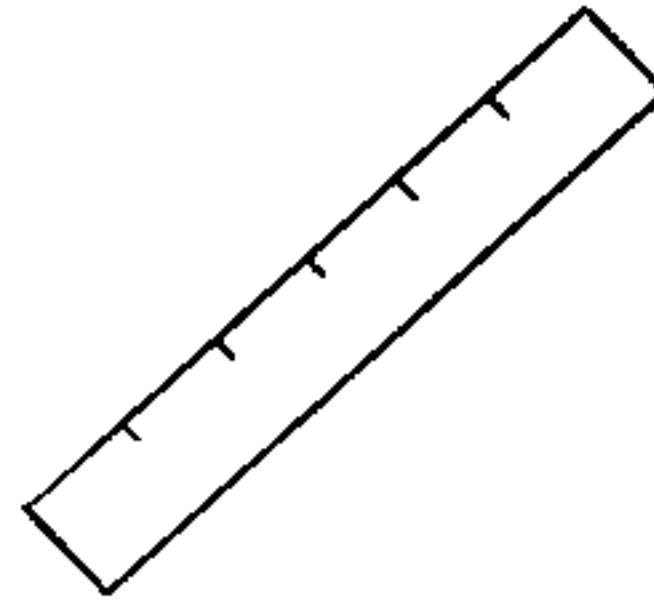

خط کش

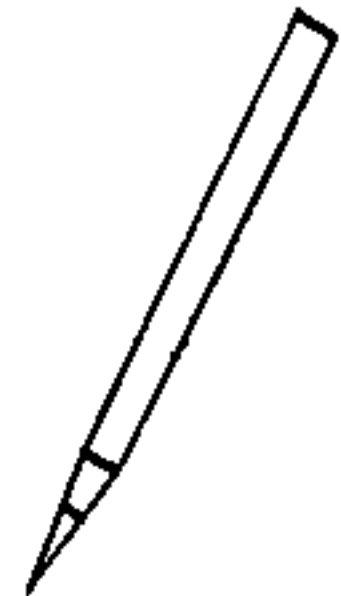

مداد

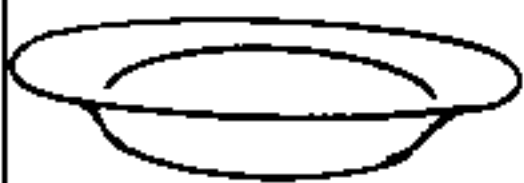

بشقاب



چهار پایه

تاب

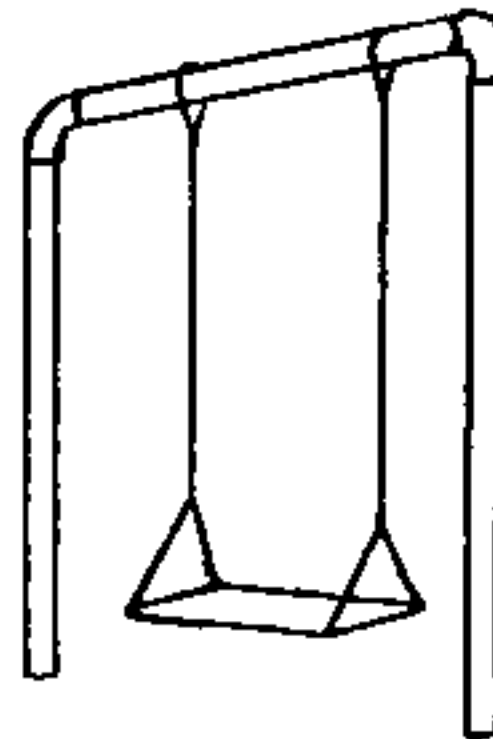

صندلی

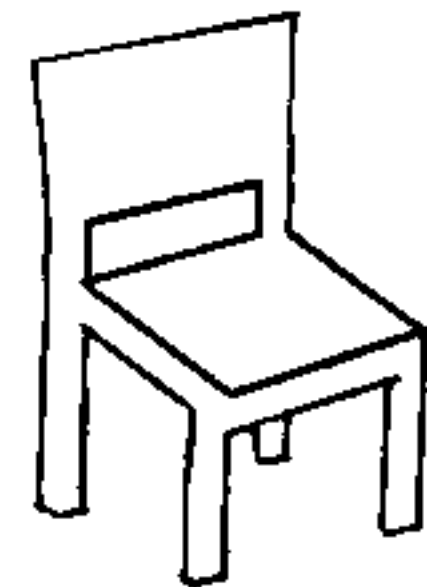

۳. مادرم در بشقاب من ... ریخت.

۲. شتر در بیابان ... می خورد.

۱. آن گاری پر از ... است.

۴. علی مداد و خط کش را روی میز...

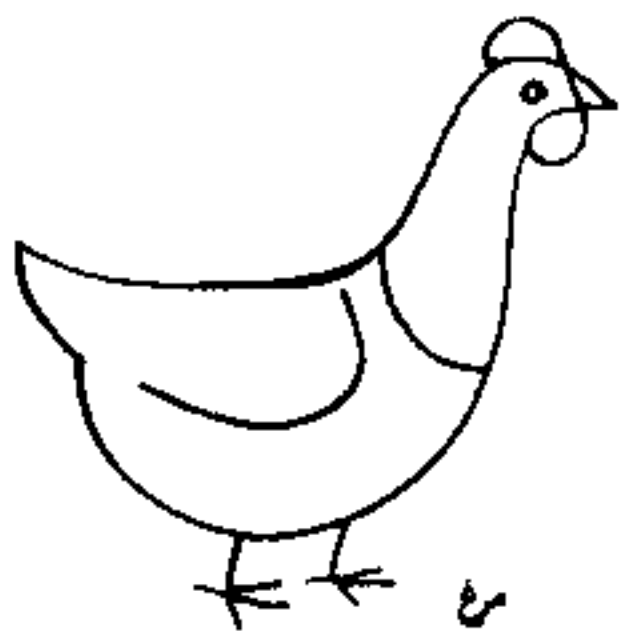

مرغ

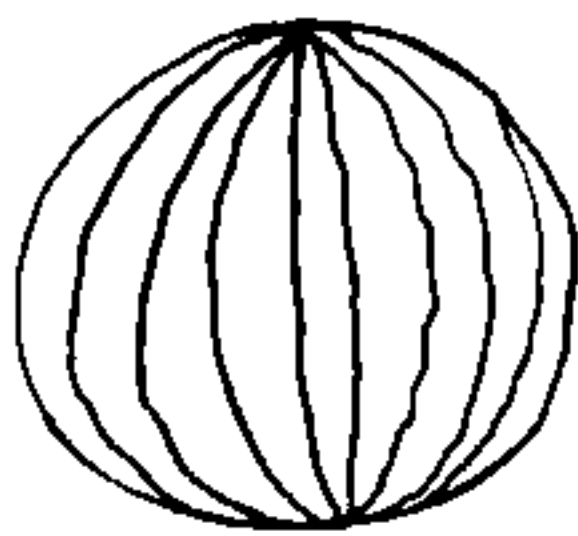

هندوانه



انار



سیب



ساعت

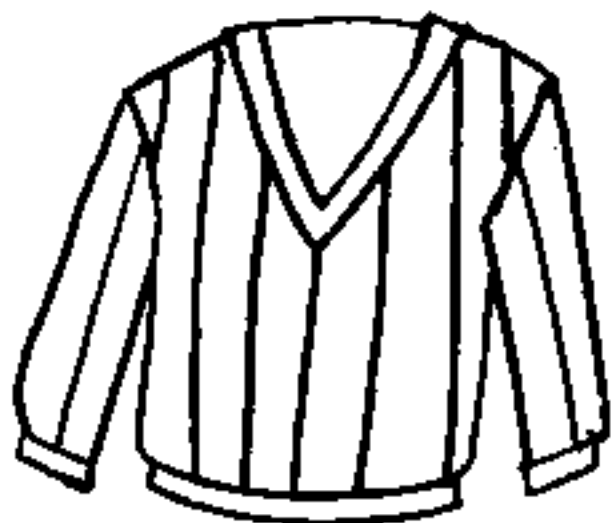

بلوز

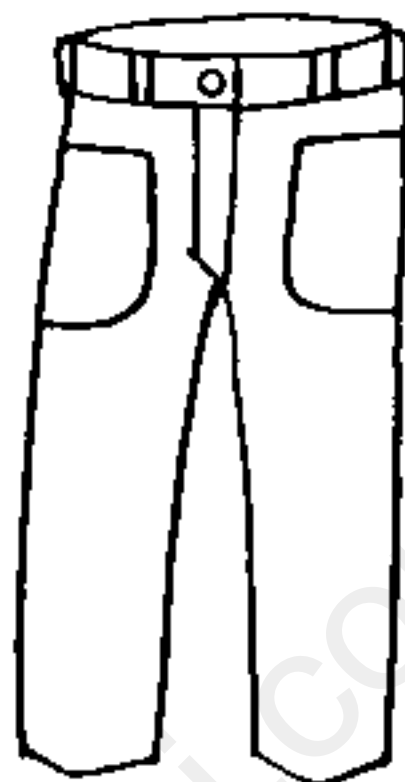

شلوار



پیراهن

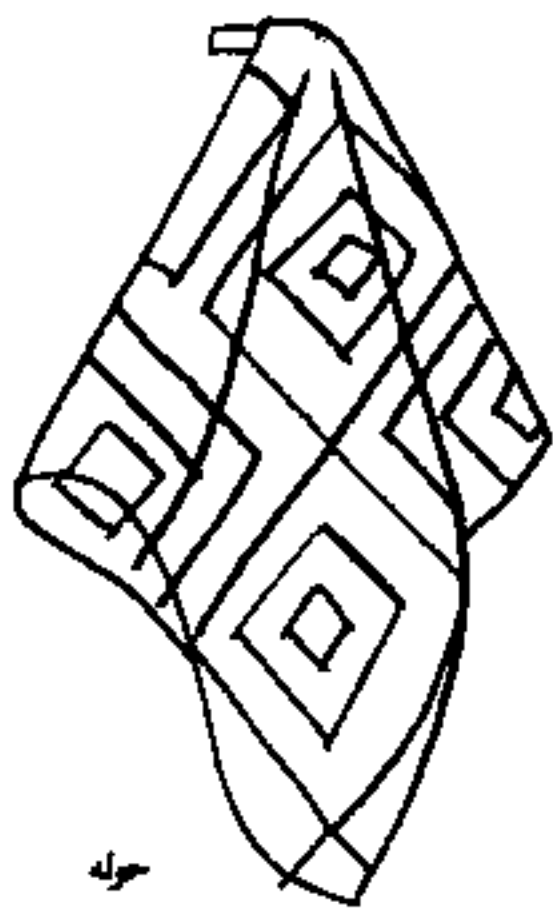

حوله



شانه



توپ

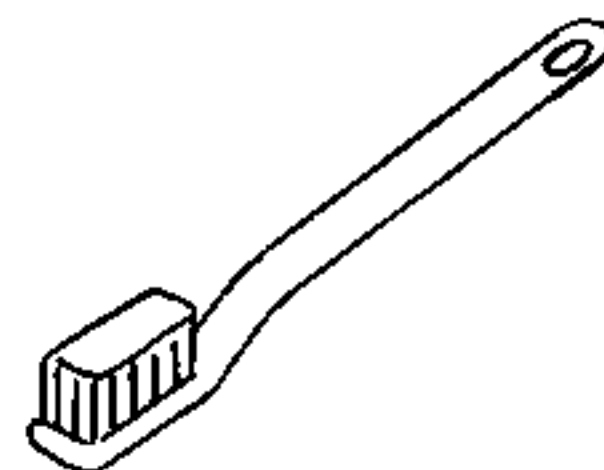

مسواک

کلاه



چکمه



جوراب

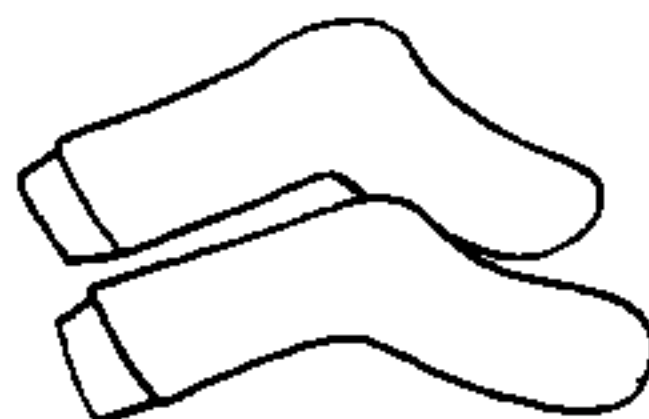

کفش



۳. مادرم موهای مریم را با حوله ... کرد.

۲. من دیروز ساعت پنج به ... رفتم.

۱. آن مرغ چند ... گذاشت.

۴. من دیروز یک جوراب آبی ...

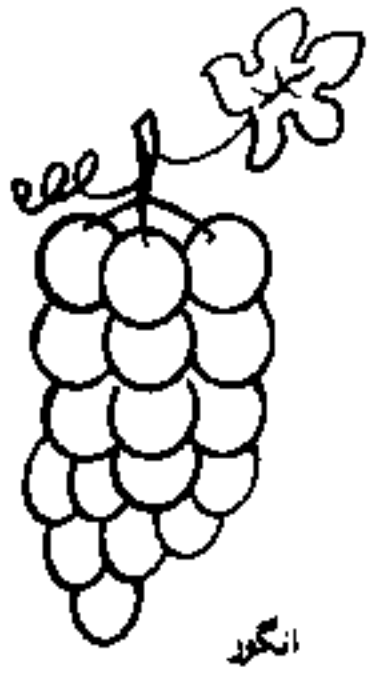

انگور

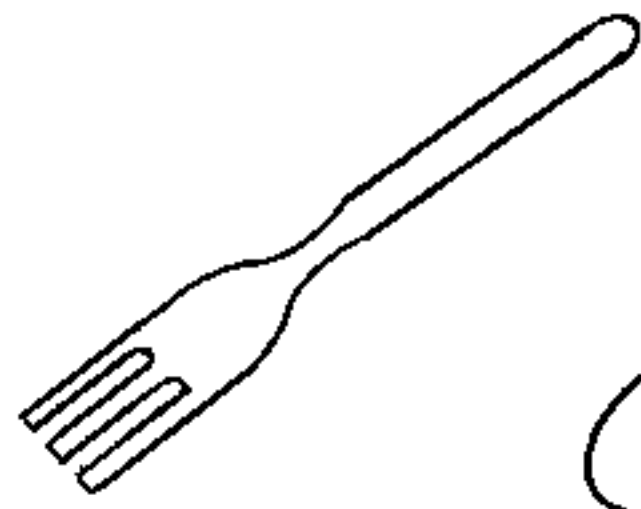

چنگال

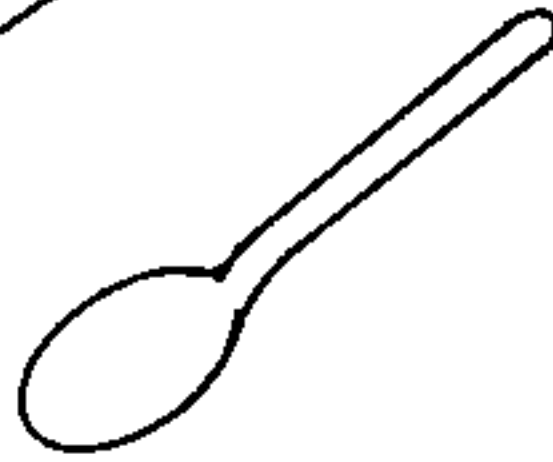

قاشق

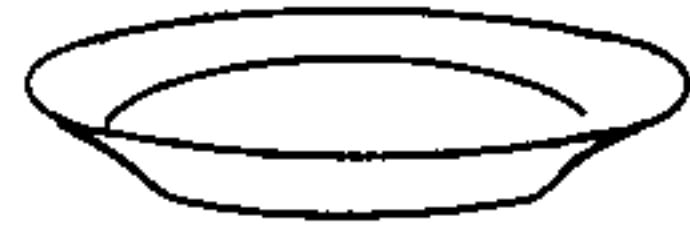

بشقاب

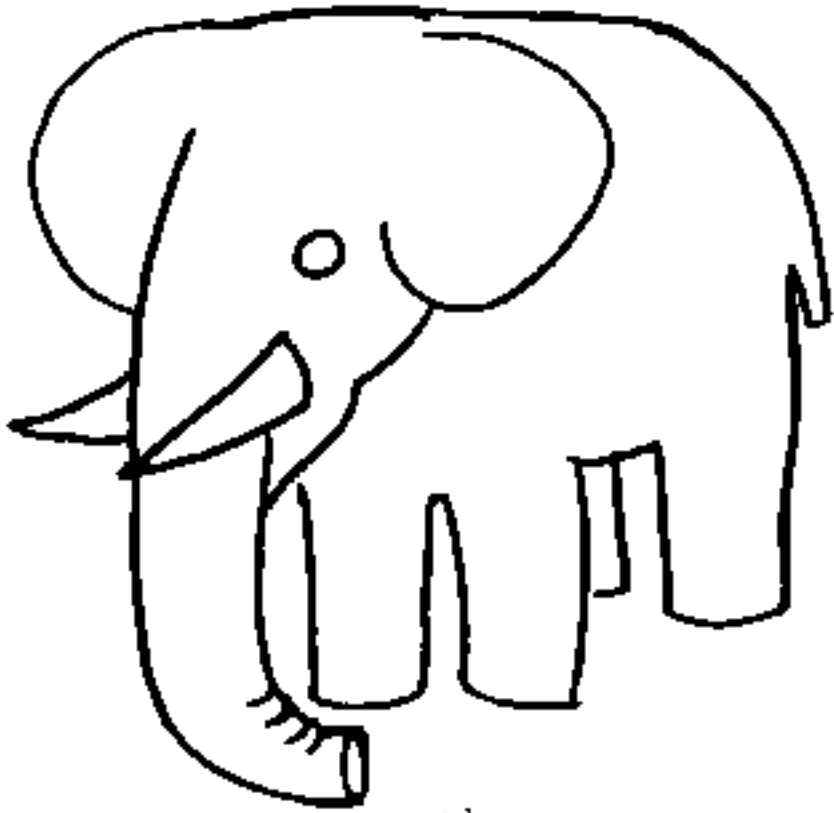

فیل



گنجشک



مگس



پروانه

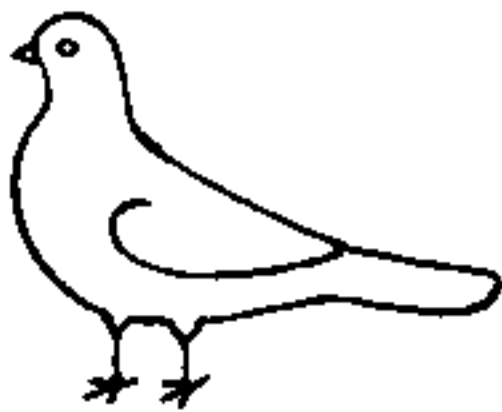

کبوتر



شتر

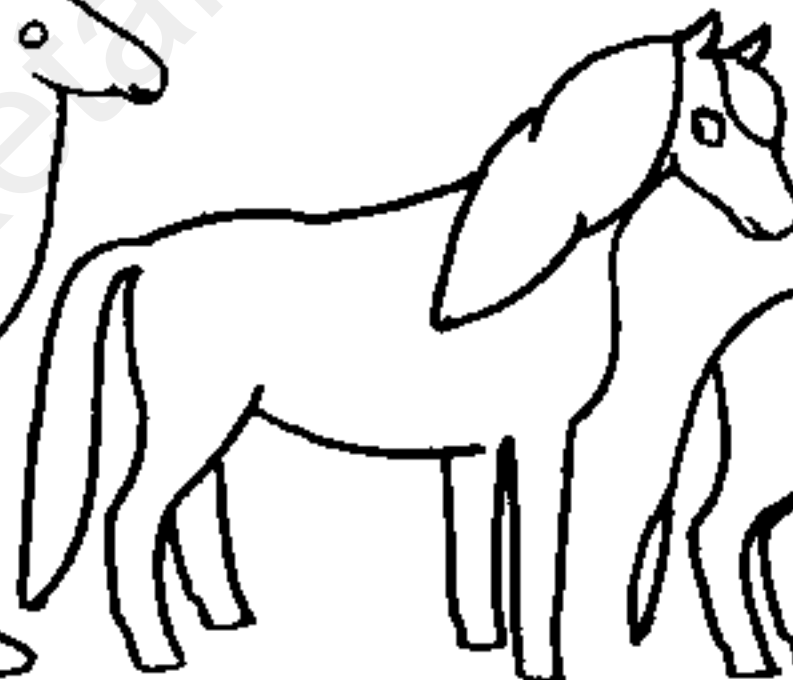

اسب

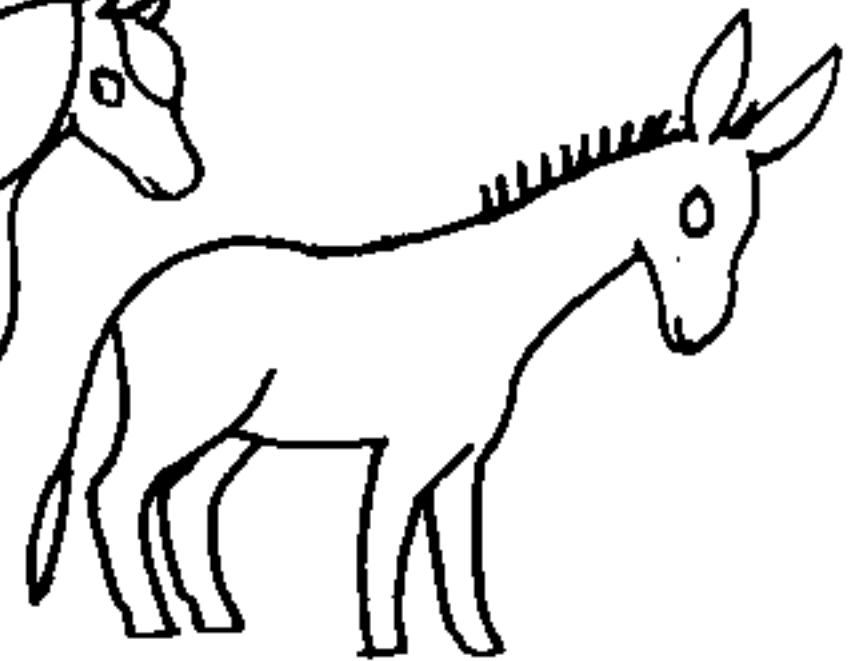

الاغ

کارد

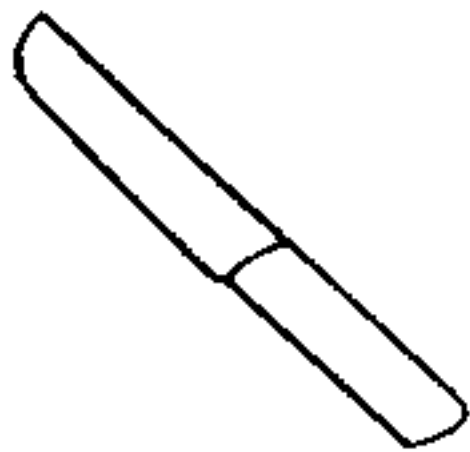

پنیر

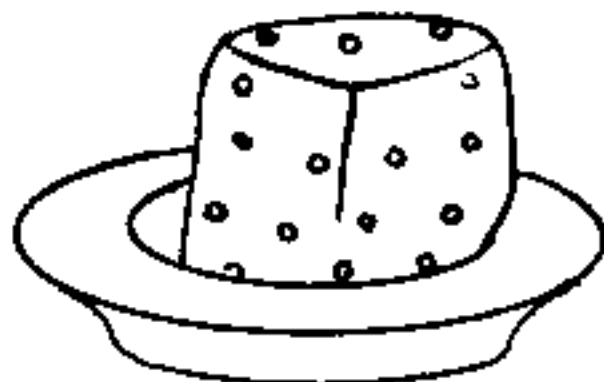

نان

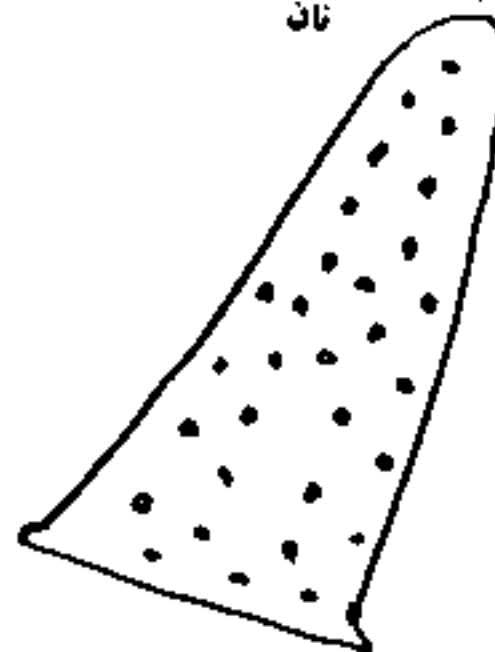

کره



۳. اسب حیوان... است.

۲. پروانه گل را دوست...

۱. بشقاب من پر از... است.

۴. موش پنیر را...

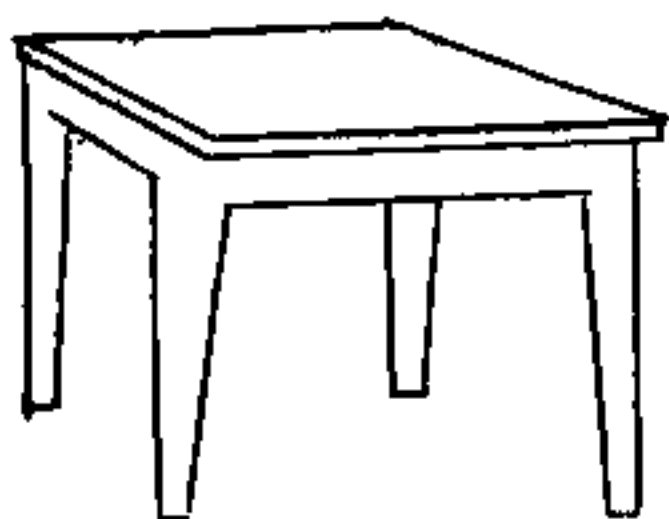

میز

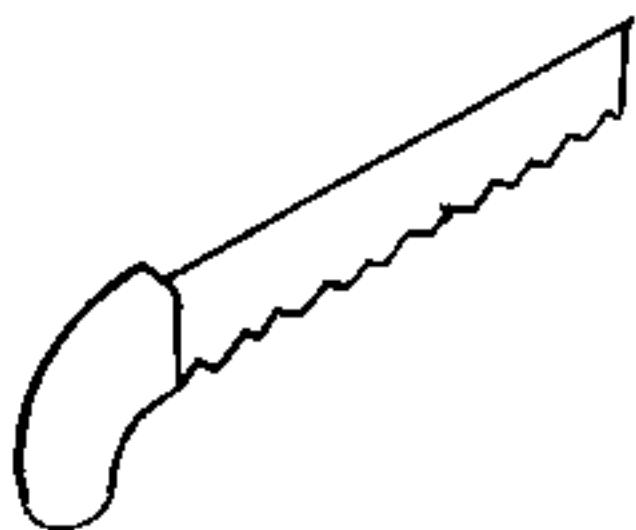

اره

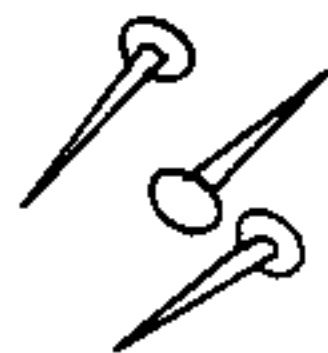

قیچی

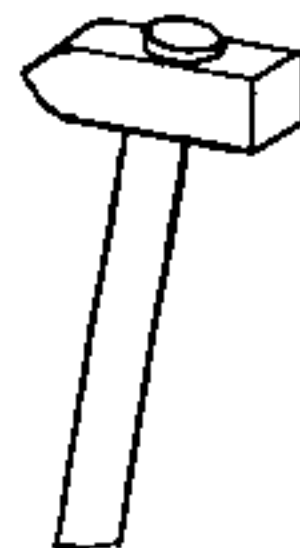

چکش



گنجشک

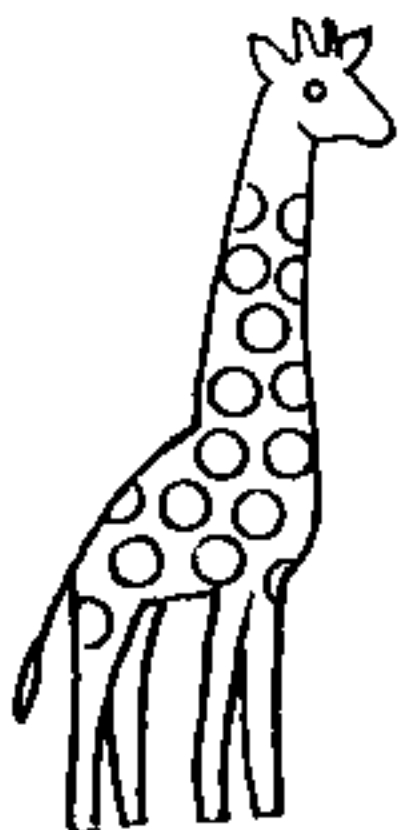

زرافه

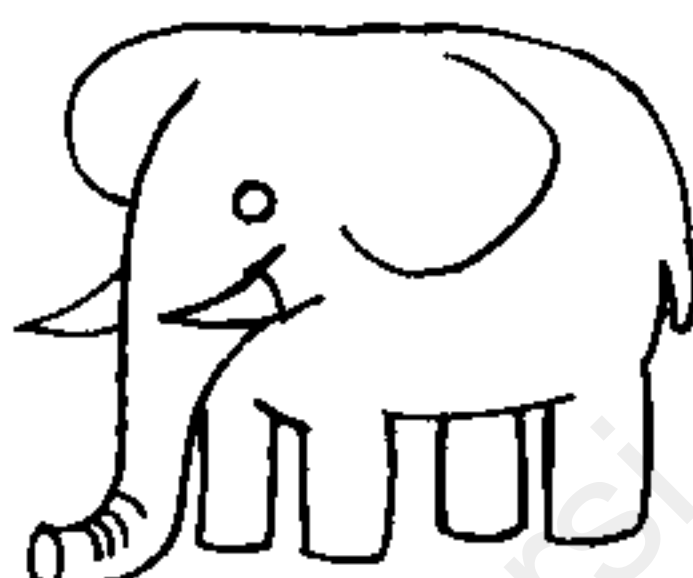

فیل



کرگدن



لک لک

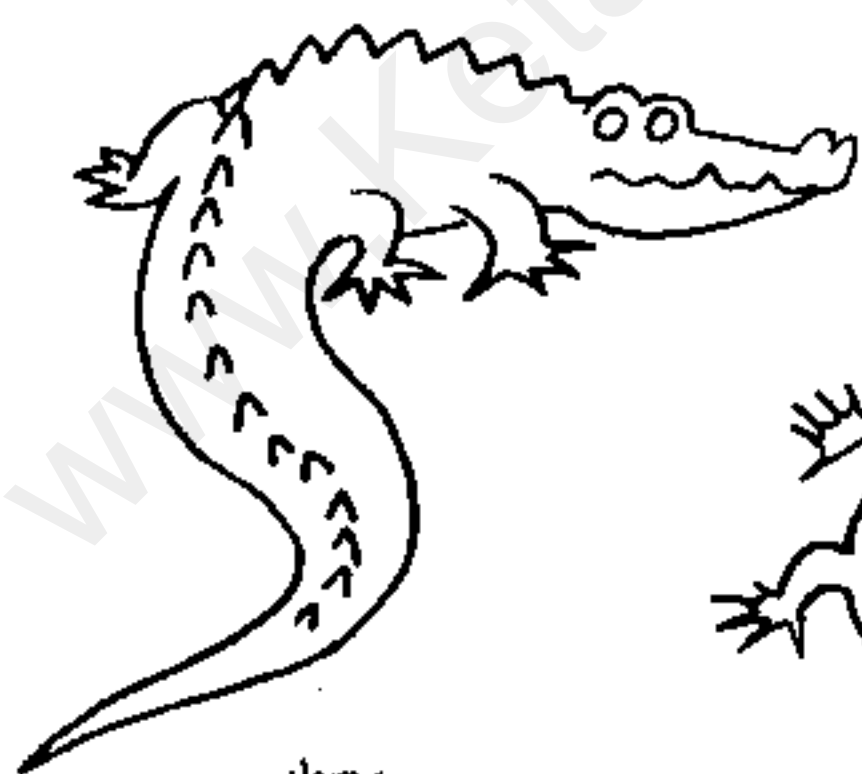

سوسمار



مارمولک

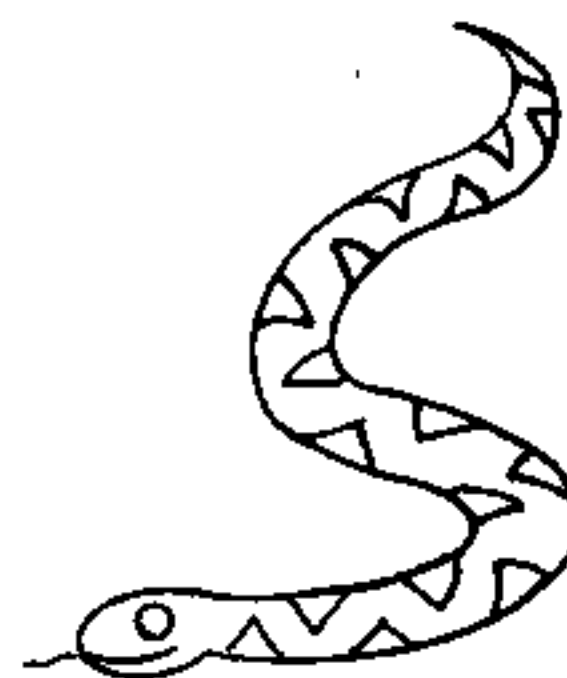

مار

هواپیما



کشتی درآب



مردی در حال شنا

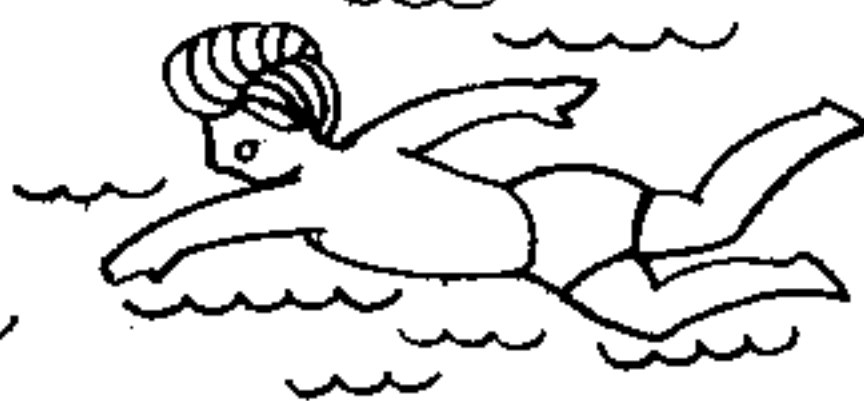

ماهی

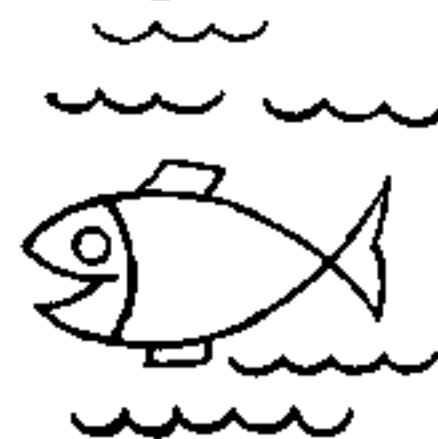

۳. پدرم کتری را به... برد.

۲. من مادرم را... دارم.

۱. هواپیما در... نشست.

۴. فیل حیوان... است.

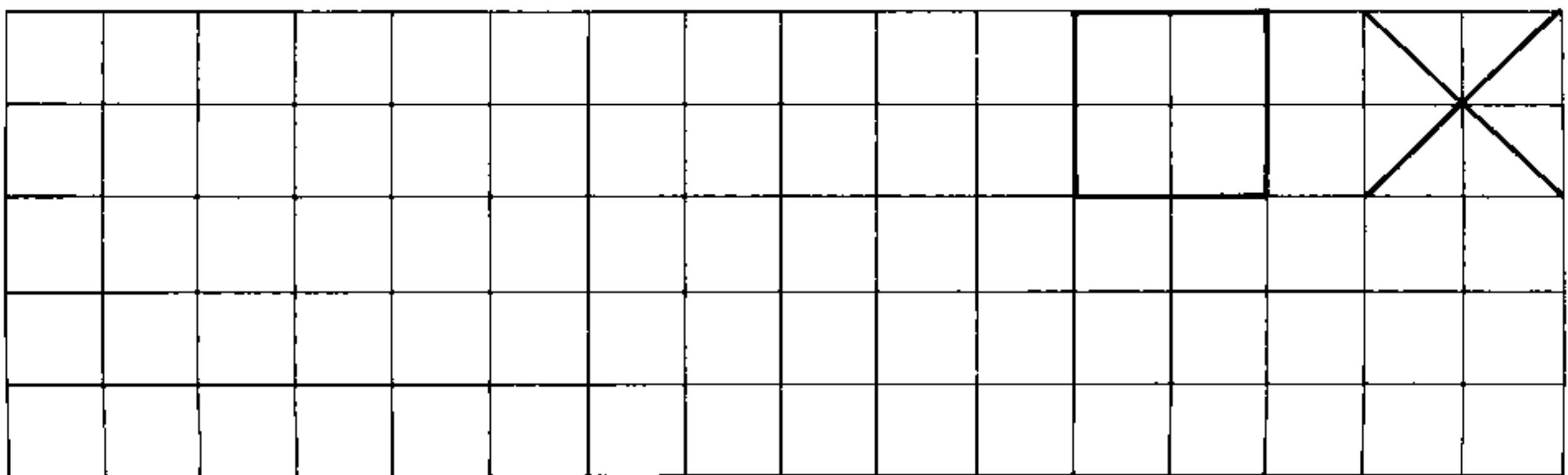
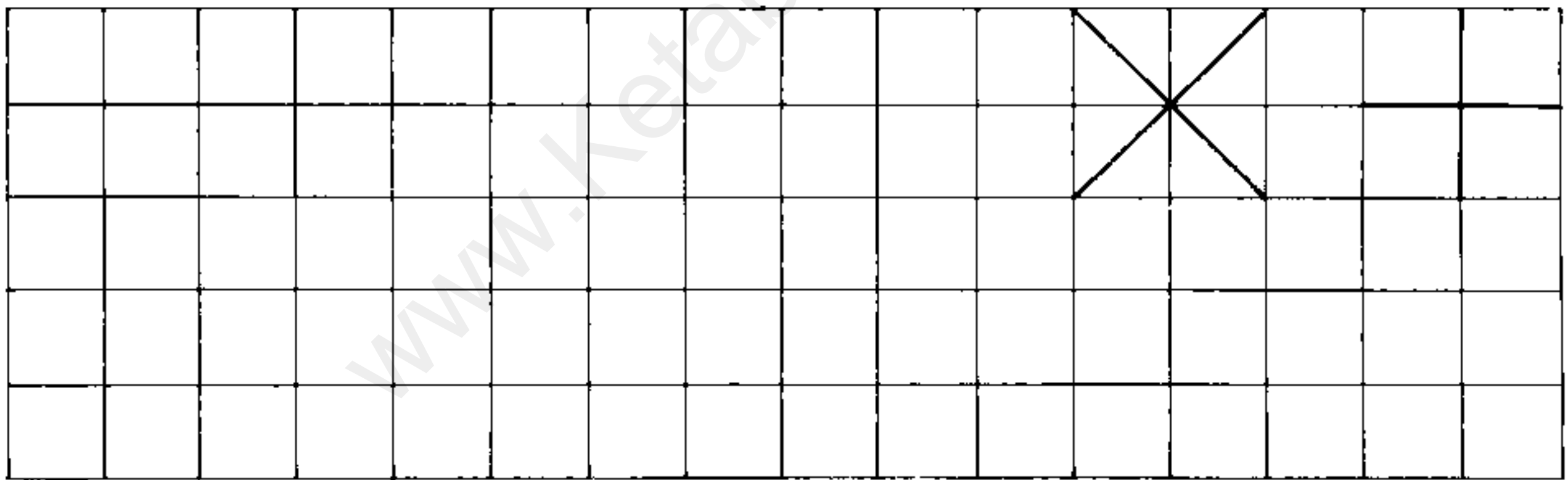
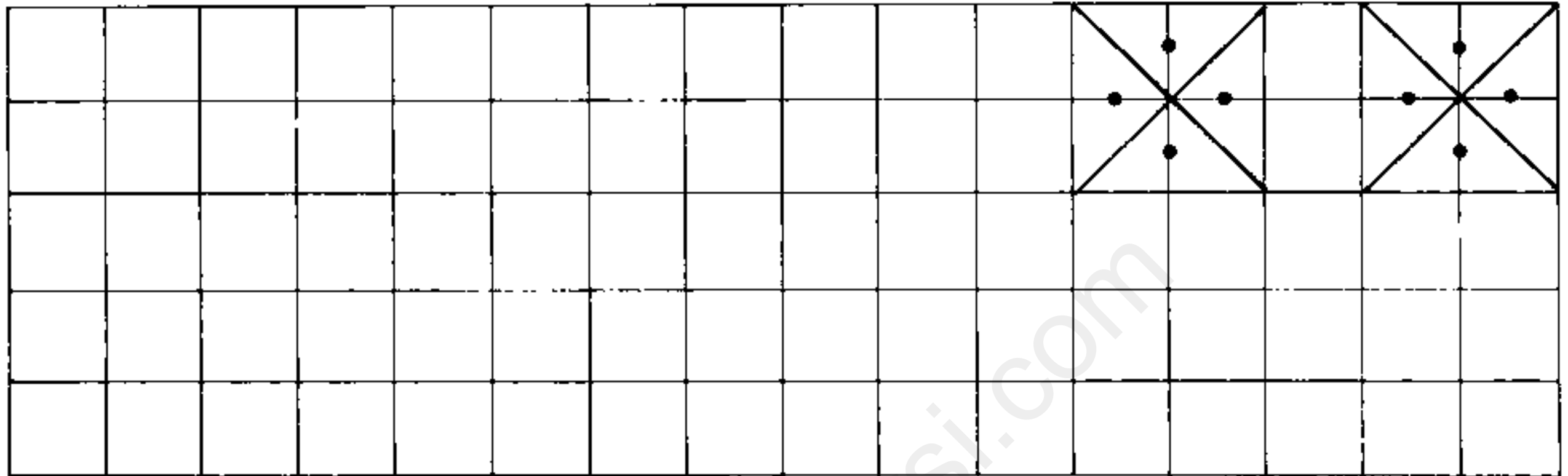
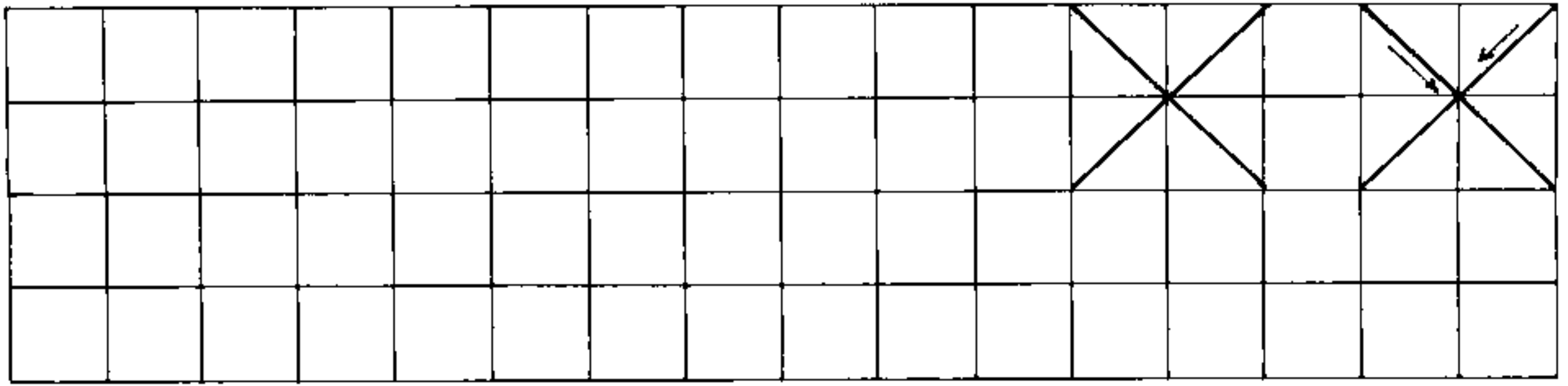

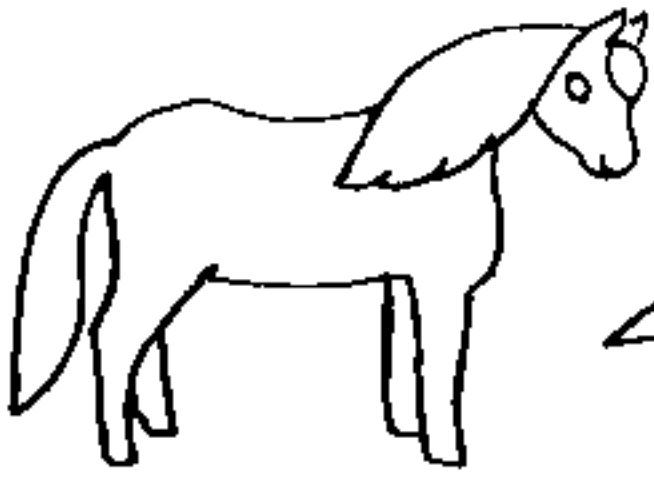

اسب



طوطی

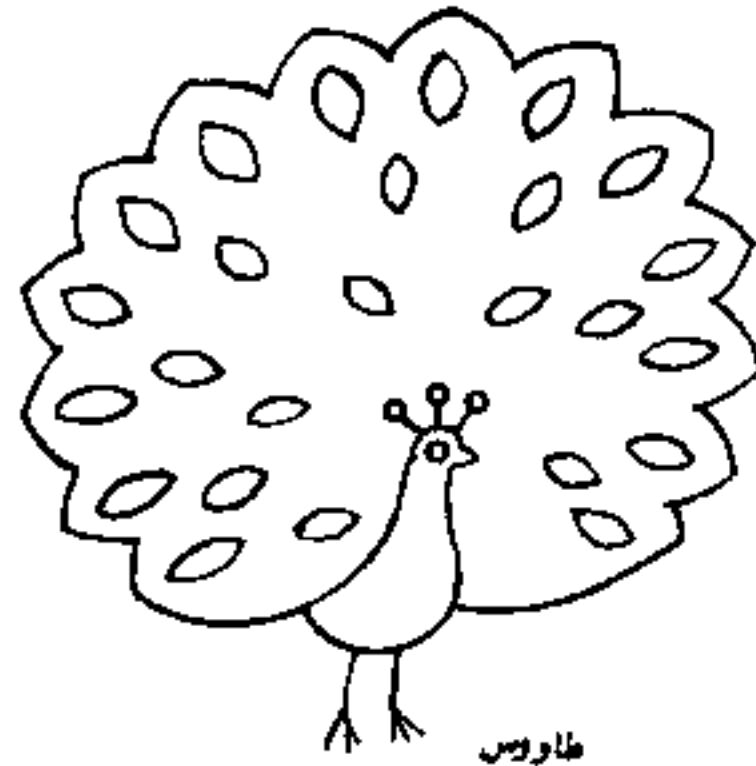

طاووس



تار



انار



دوات

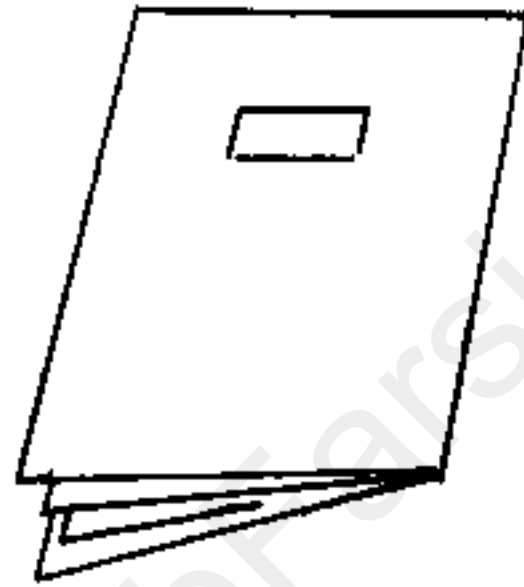

دفتر

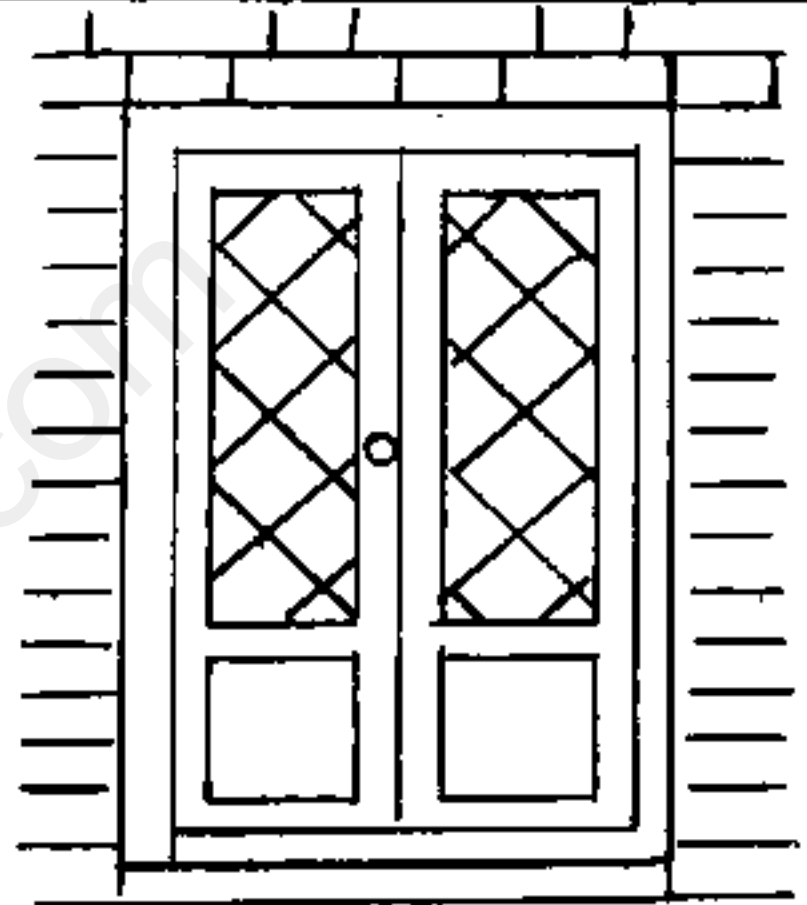

در

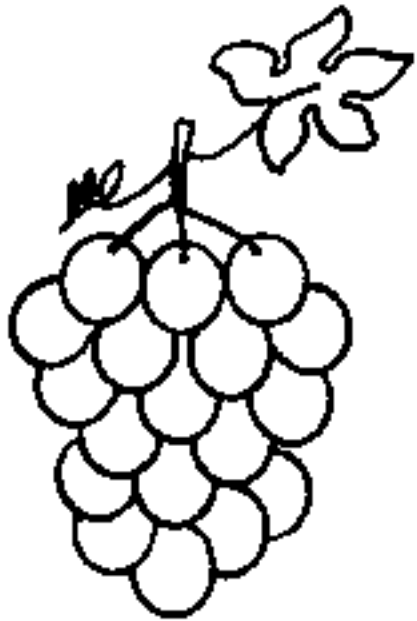

انگور



ز



پیل

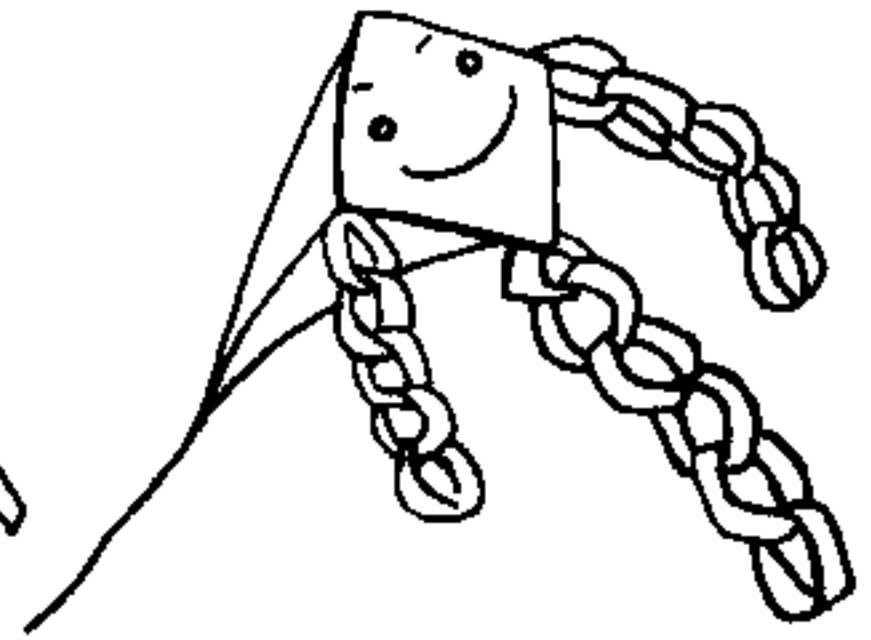

بادبادک



عروسک



کفش

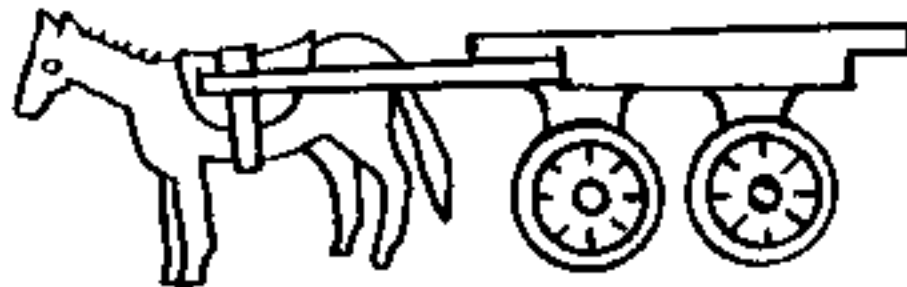

گاری

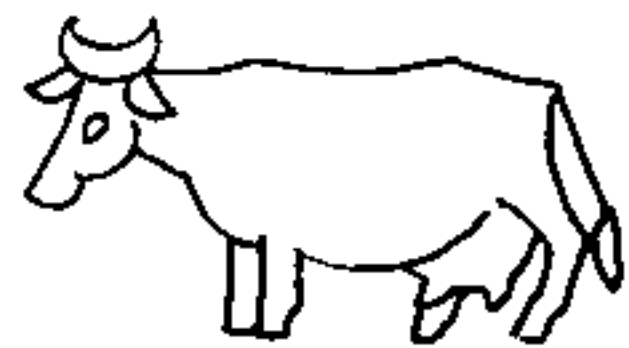

گاو

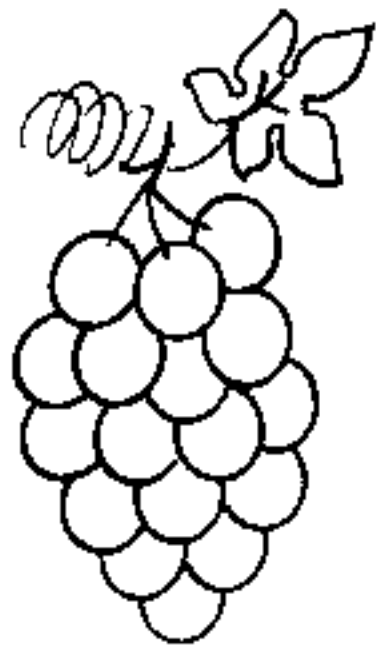

انگور



ترازو



تلویزیون

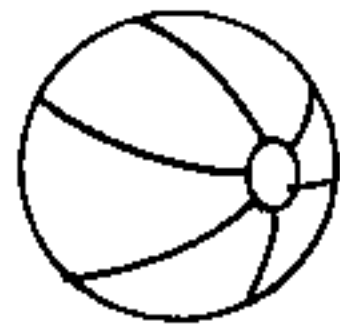

توپ



انجیر

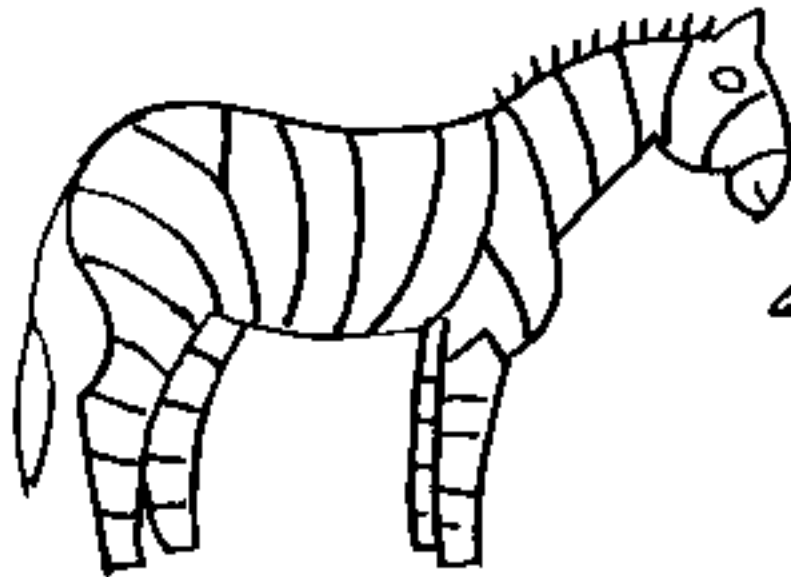

مگوز



گنجشک

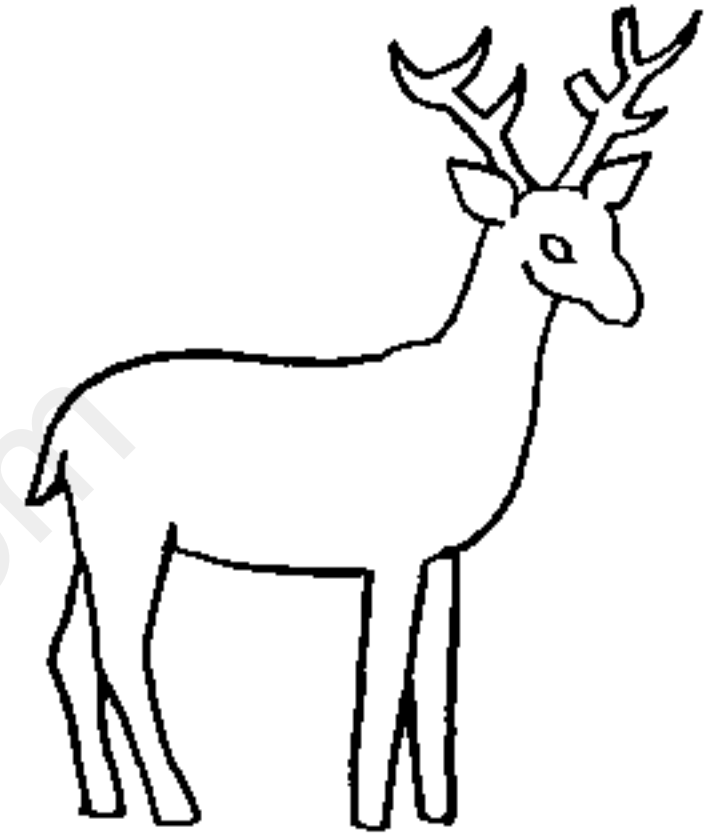

گوزن



انار

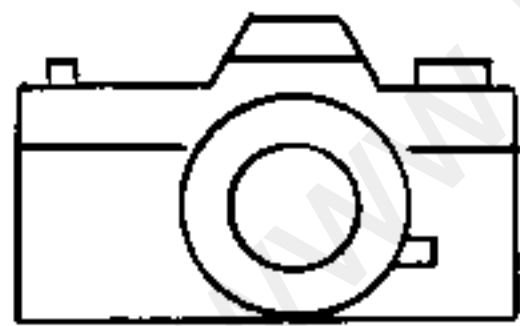

دوربین

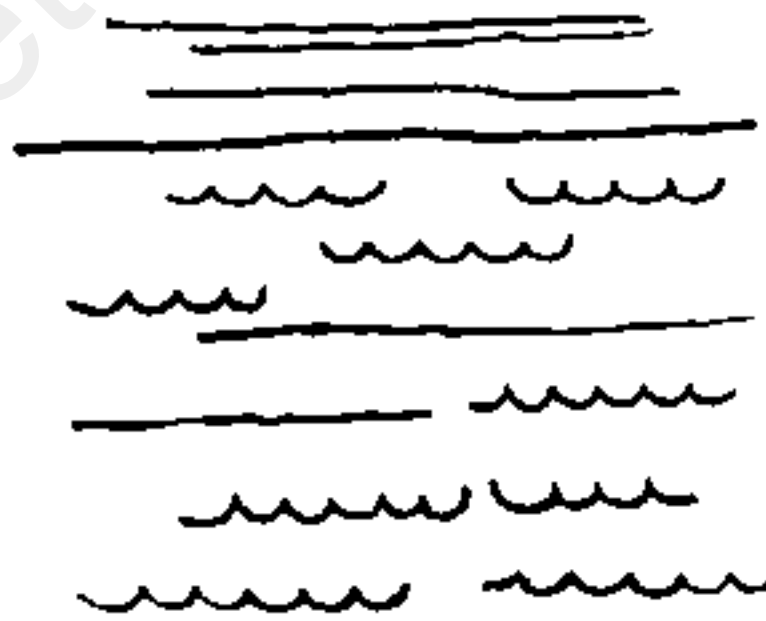

دریا



دوچرخه



ابر

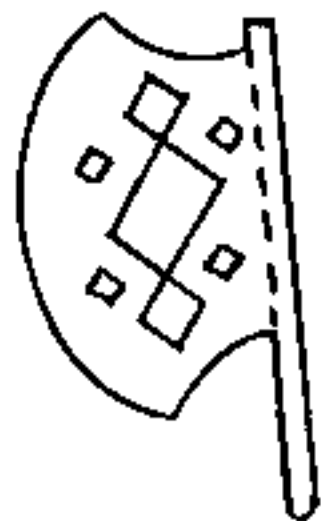

بادزن

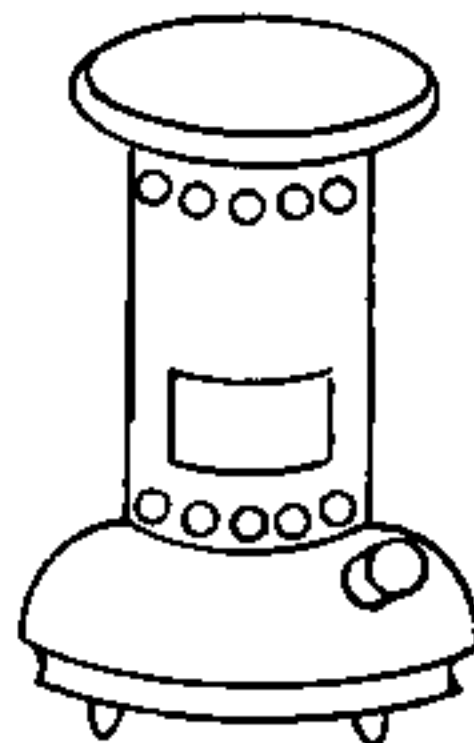

بخاری



بیل



پر

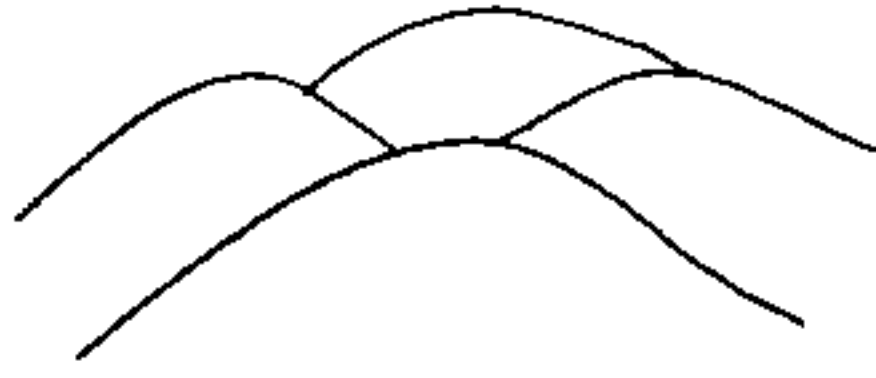

تپه

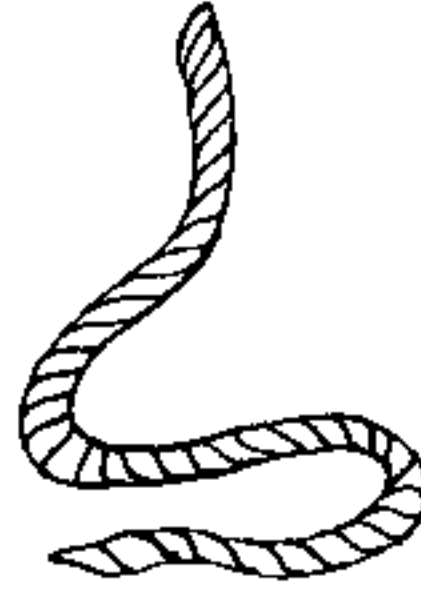

طناب

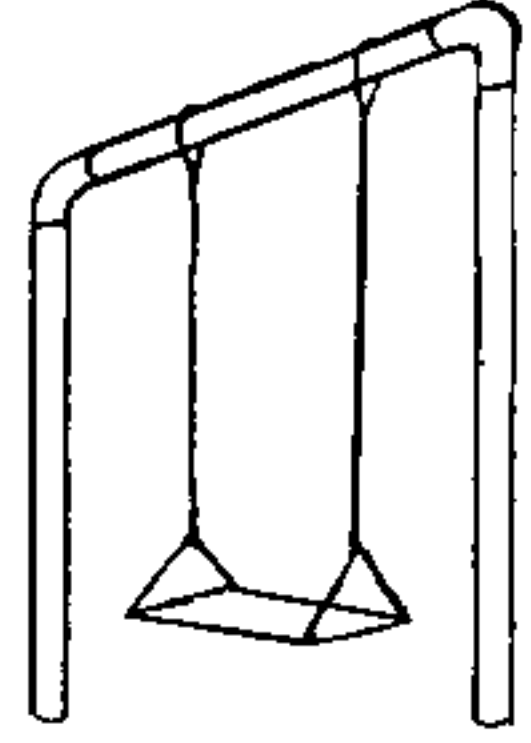

ترازو

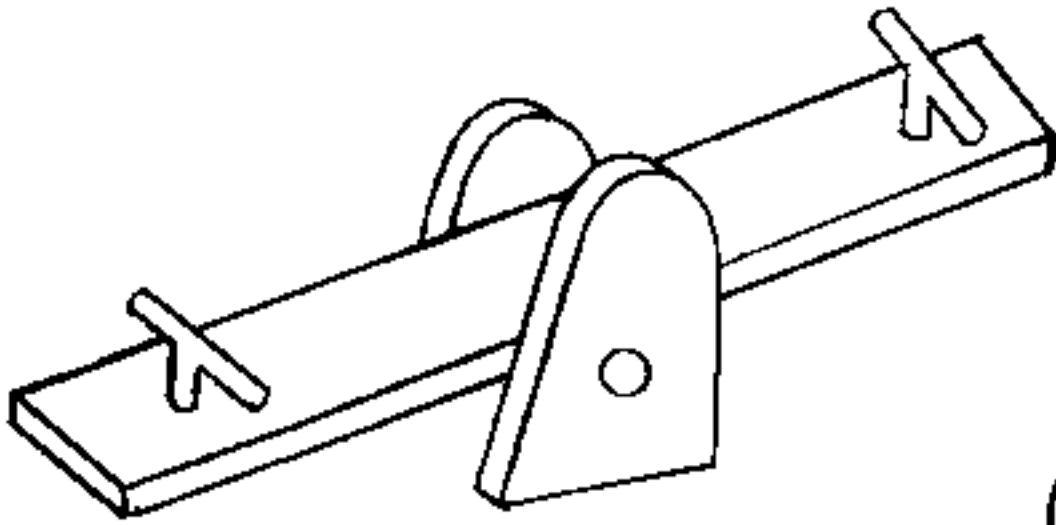

ایکلهنگ



گوجه فرنگی



میلاس



سیلاس

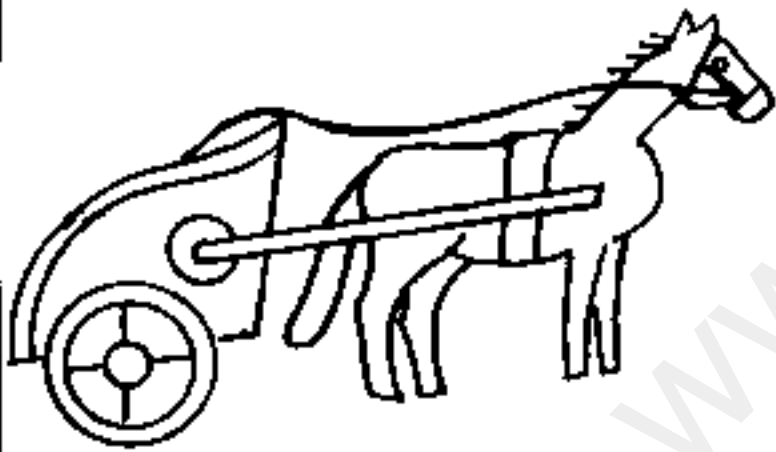

ارابه



دندان



دارکوب

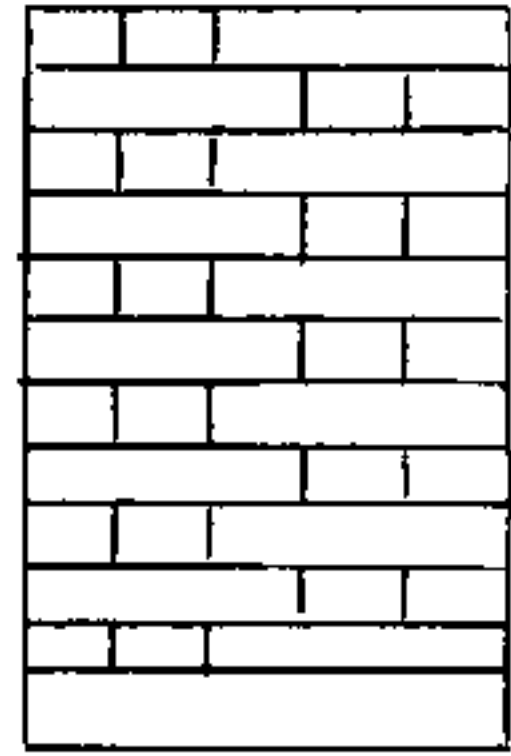

دیوار

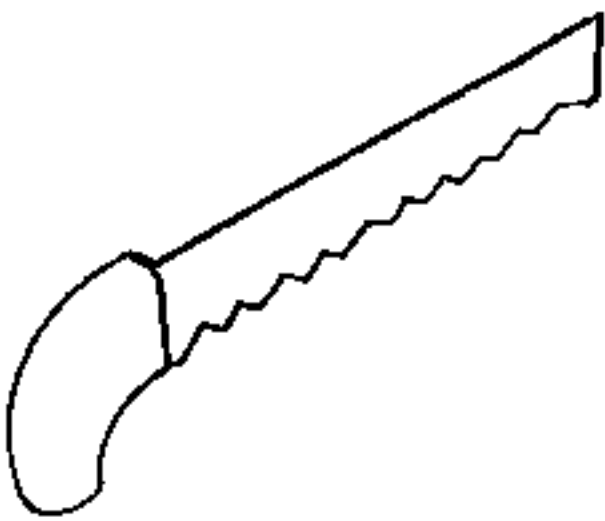

اره



برگ

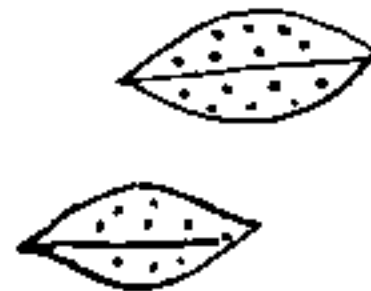

بادام

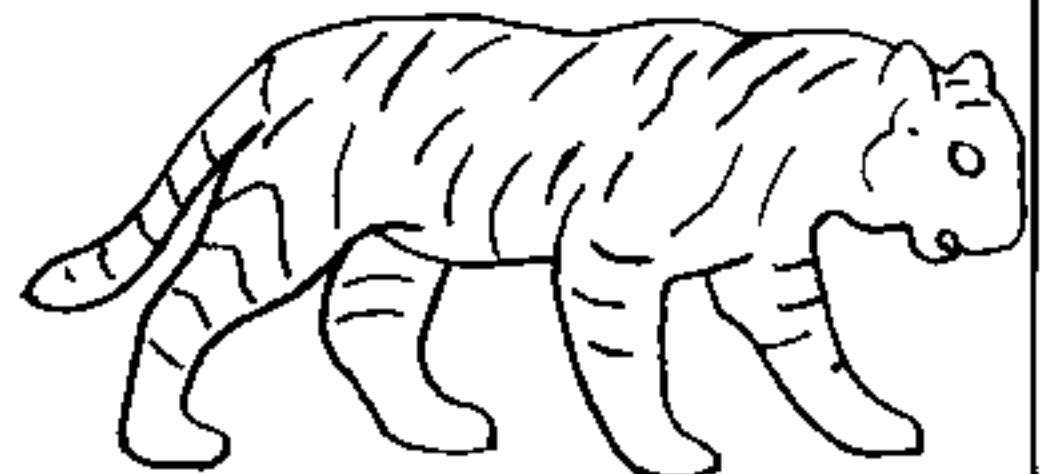

ببر

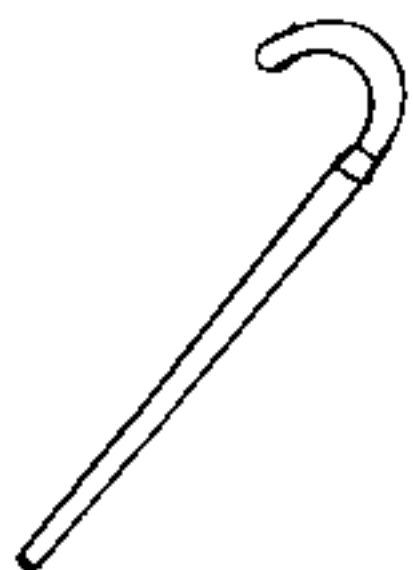

عصا

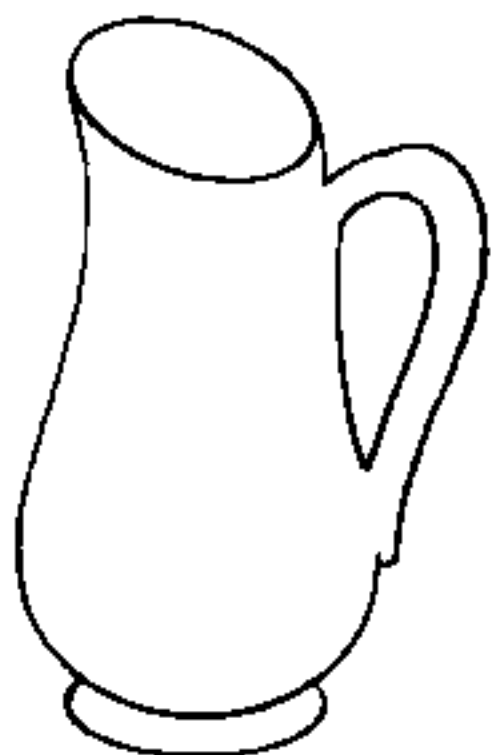

ننگ



نظم مرغ



زریچه

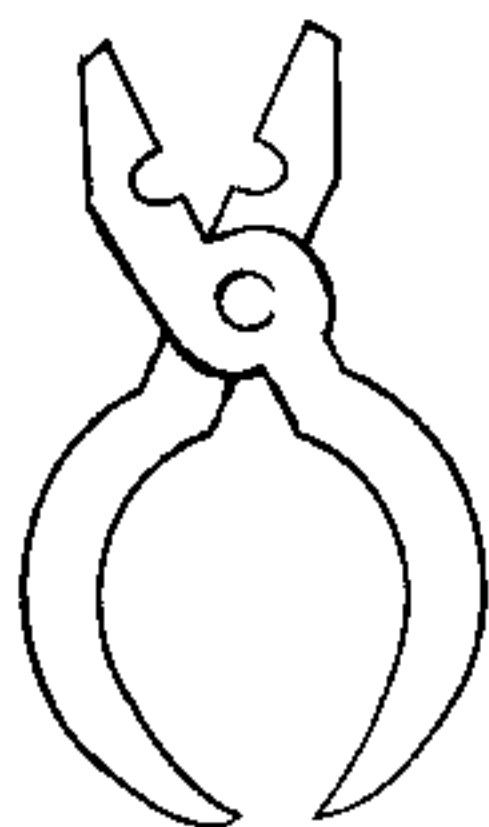

انبردست

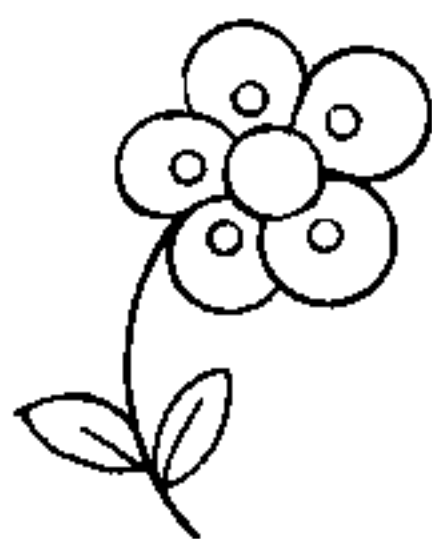

گل

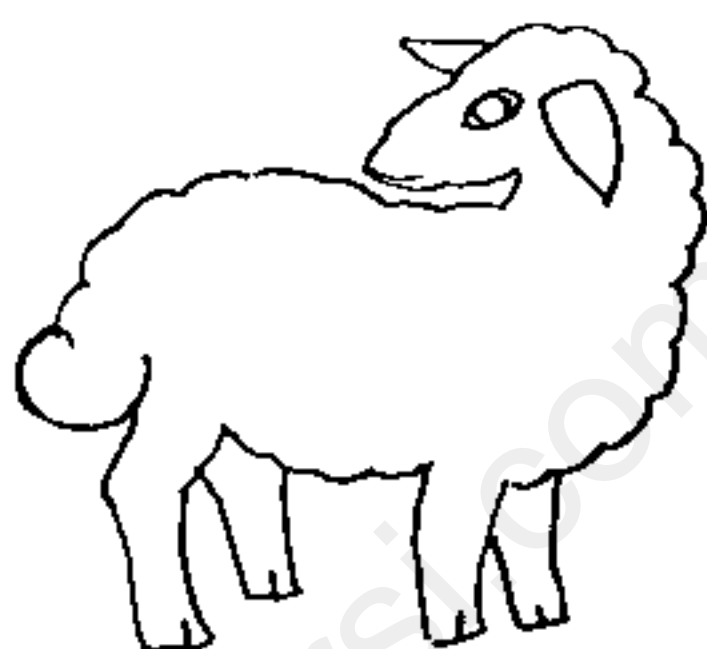

گوسفند



گوش



انگشت

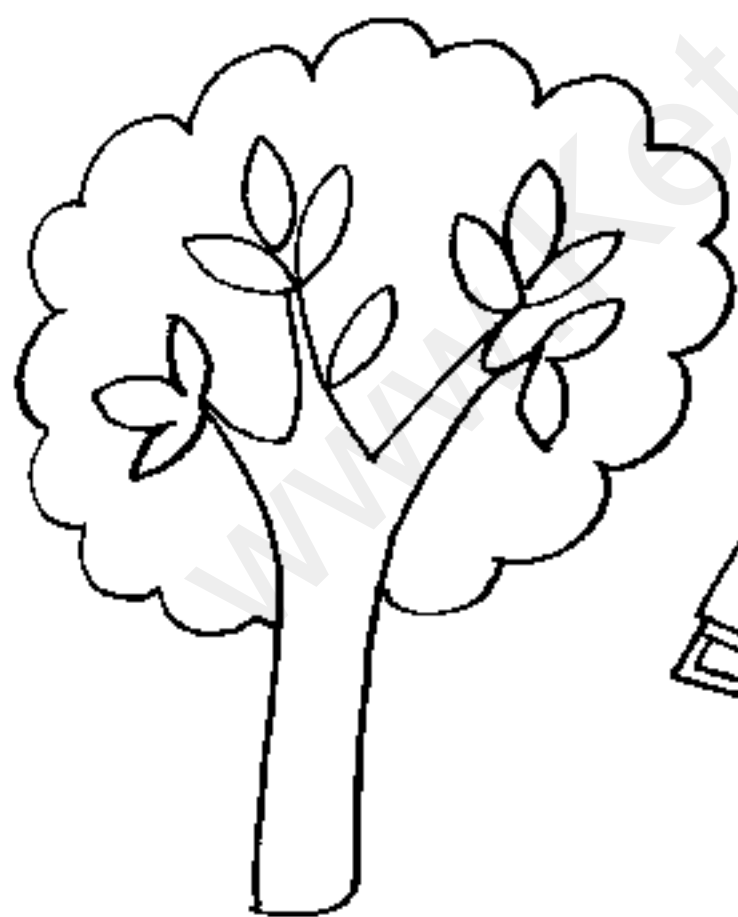

درخت

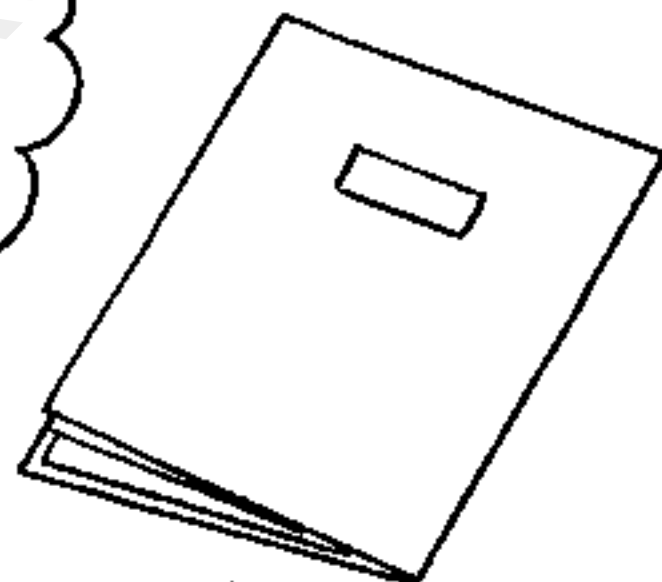

دفتر



دستک



انگشانه

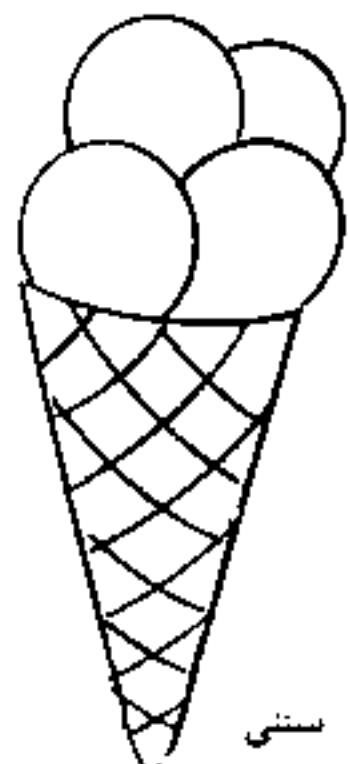

لستی

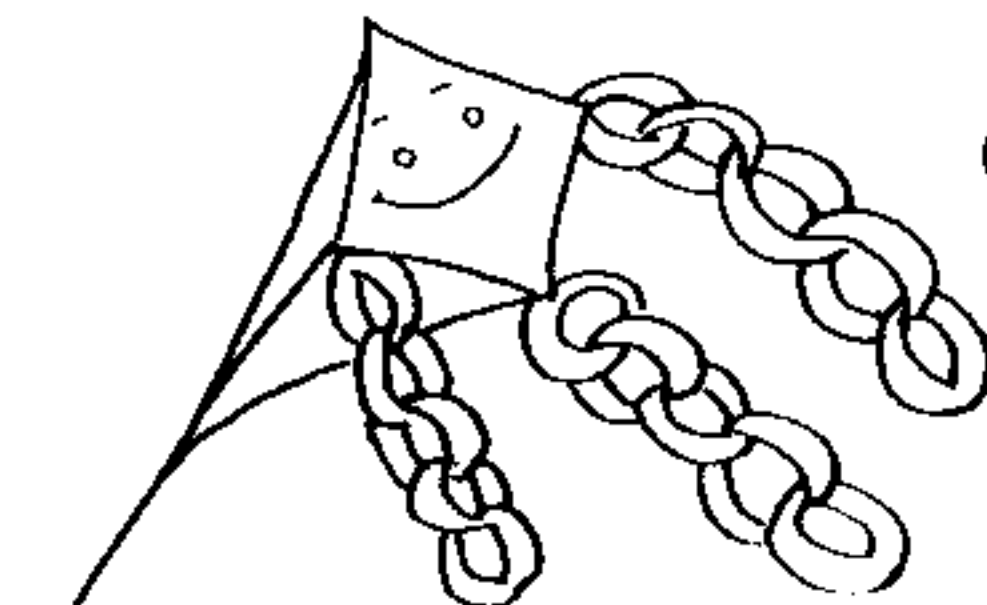

بادبادک



پشقاب

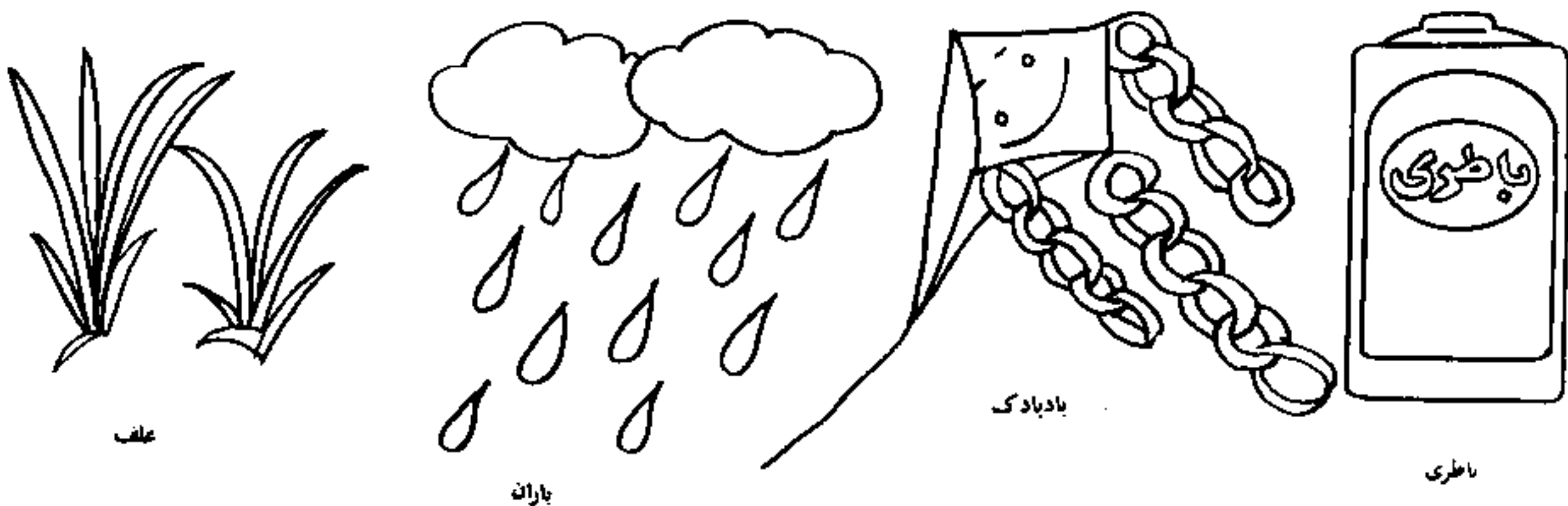
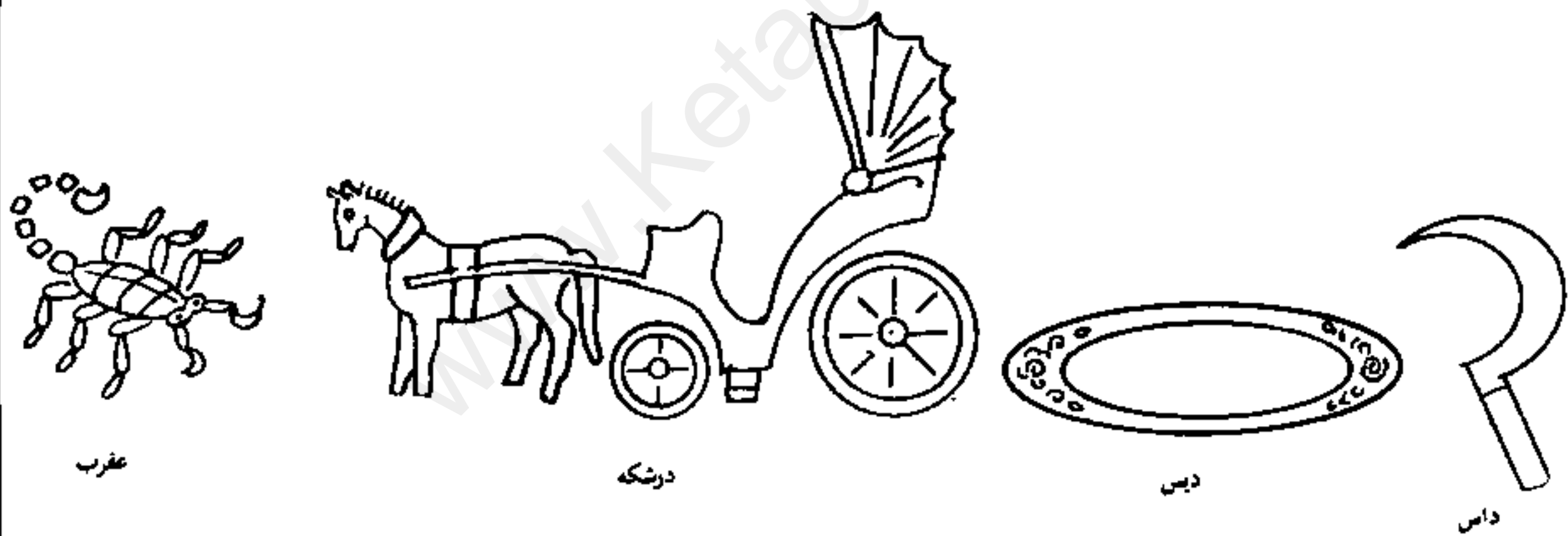
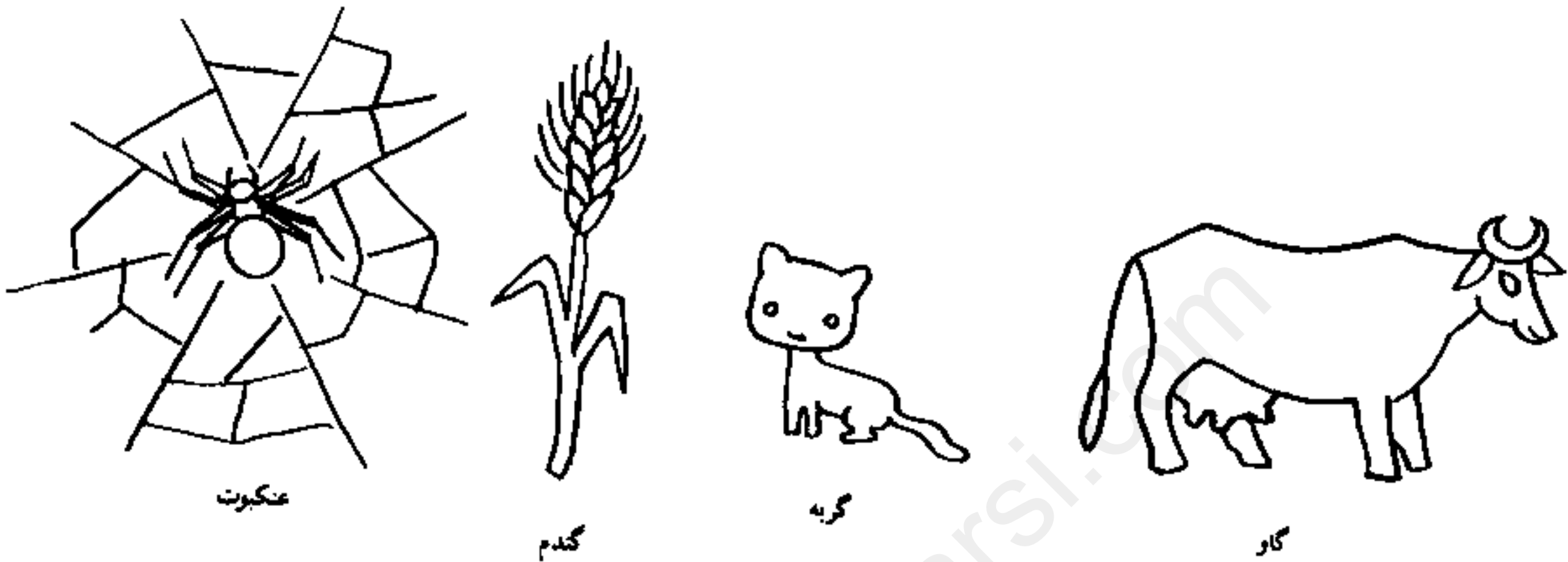
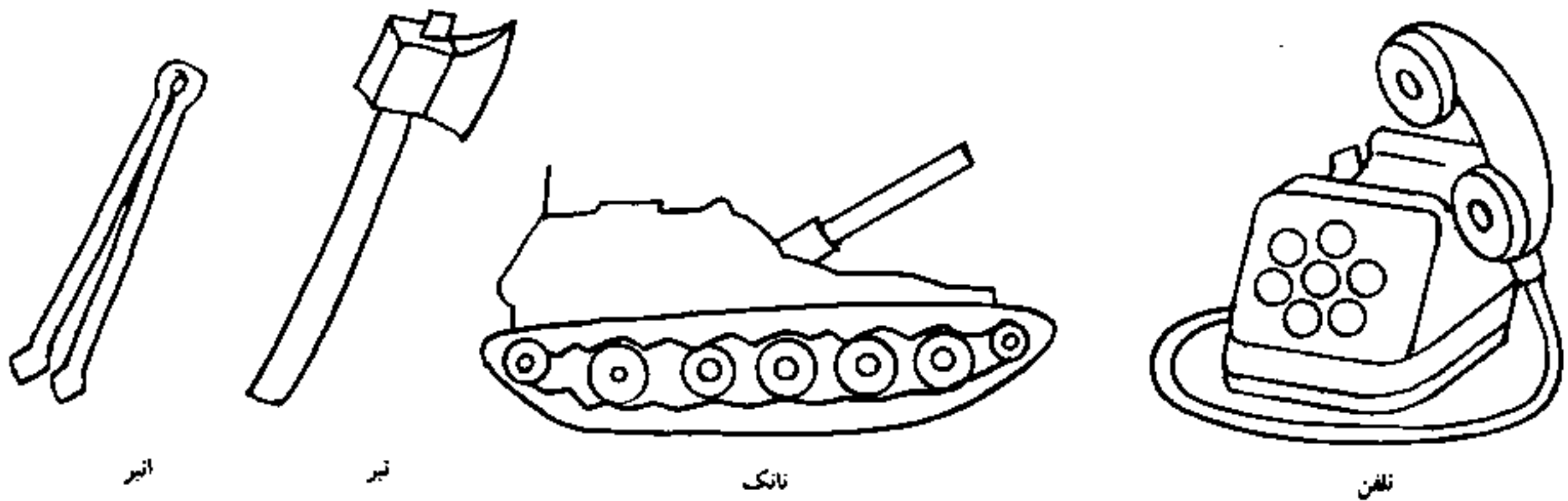

لوحة دوازدهم

هدفهای اصلی: آموزش حرکت صحیح چشم برای تعقیب مطلب،
آموزش علامت تعجب و تأکید (!)؛
هدف فرعی: گفتگو درباره لزوم و فایده همکاری.

روش کار:

- تمرین ۱. لوحه را به کودکان نشان دهید و از آنان بخواهید به ترتیب از راست به چپ به شکلها نگاه کنند و بعد داستان این شش تصویر را بگویند. پس از آنکه چند کودک داستان خود را گفتند، از آنان درباره داستان سؤال کنید. مثلاً بپرسید که پیرمرد و زن و پسرش با دیدن یک ترب به آن بزرگی چه حالی پیدا کردند. کودکان میگویند خوشحال شدند و از دیدن ترب به آن بزرگی تعجب کردند. در این موقع مربی باید برای نشان دادن تعجب پیرمرد و خانواده اش علامت تعجب (!) را به کار ببرد و آن را در سمت چپ آخرین تصویر داستان بگذارد و درباره آن برای کودکان توضیح بدهد.
- تمرین ۲. علامت تعجب و نقطه را با هم مقایسه کنید.
- تمرین ۳. به کار بردن ادات در ساختمان جمله و تشویق کودکان به استفاده از آنها. بعد از پایان تمرینهای مربوط به هر لوحه از کودکان بخواهید که جمله های زیر هر لوحه را کامل کنند.

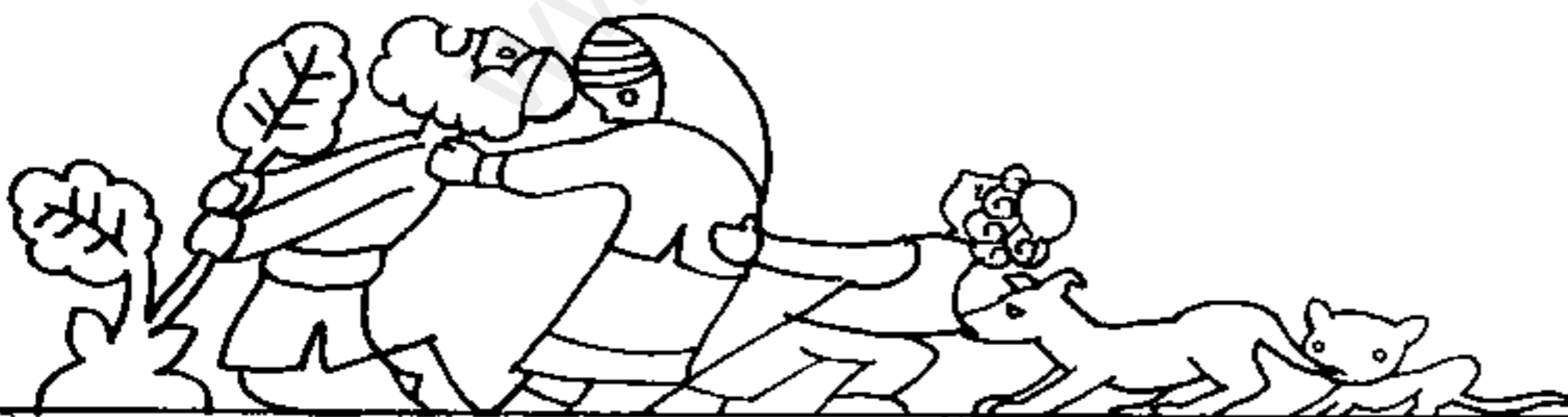
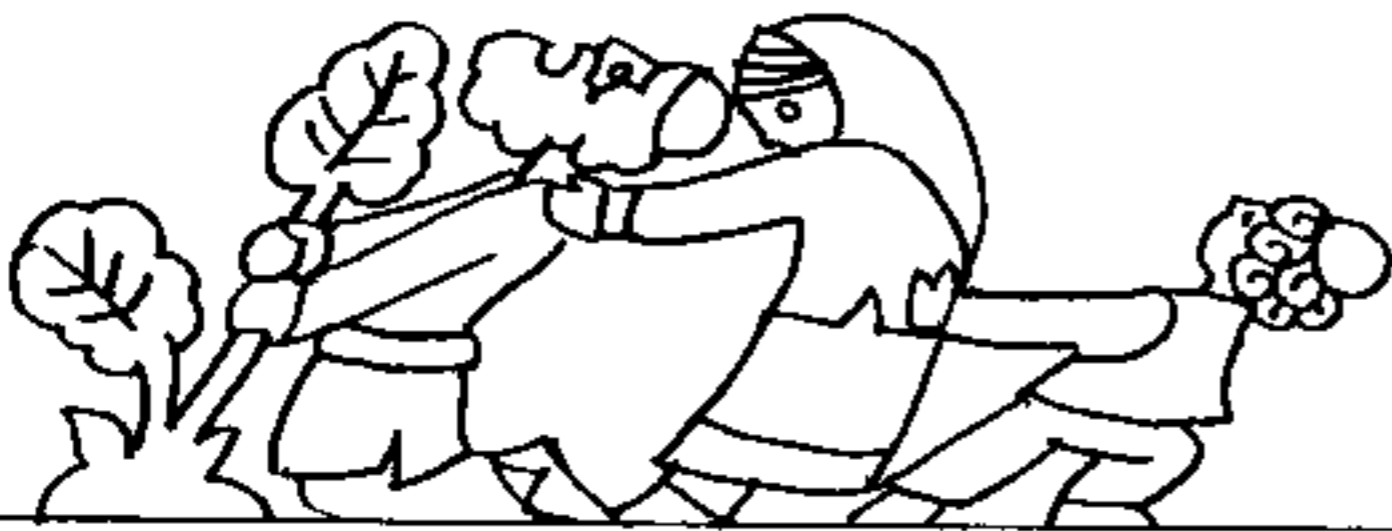

۳. اگر همه به هم کمک نمی‌کردند...

۲. ترب از خاک در نمی‌آید چونکه...

۱. تا پیر مرد تنها بود...

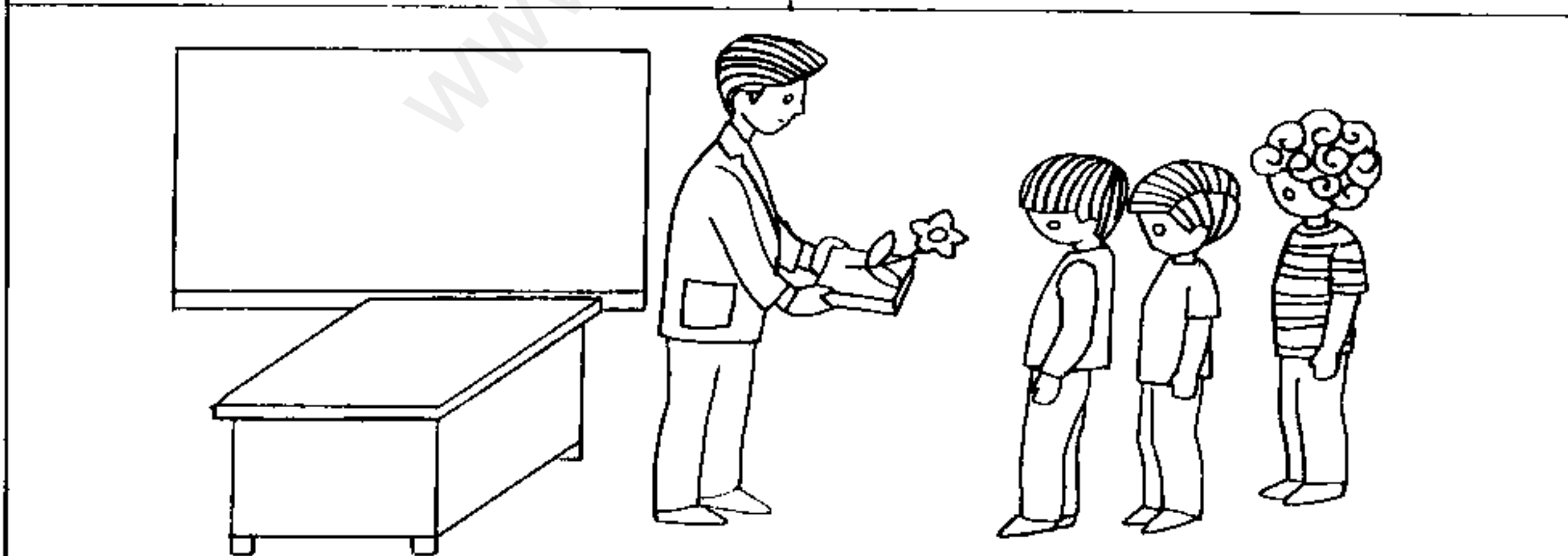
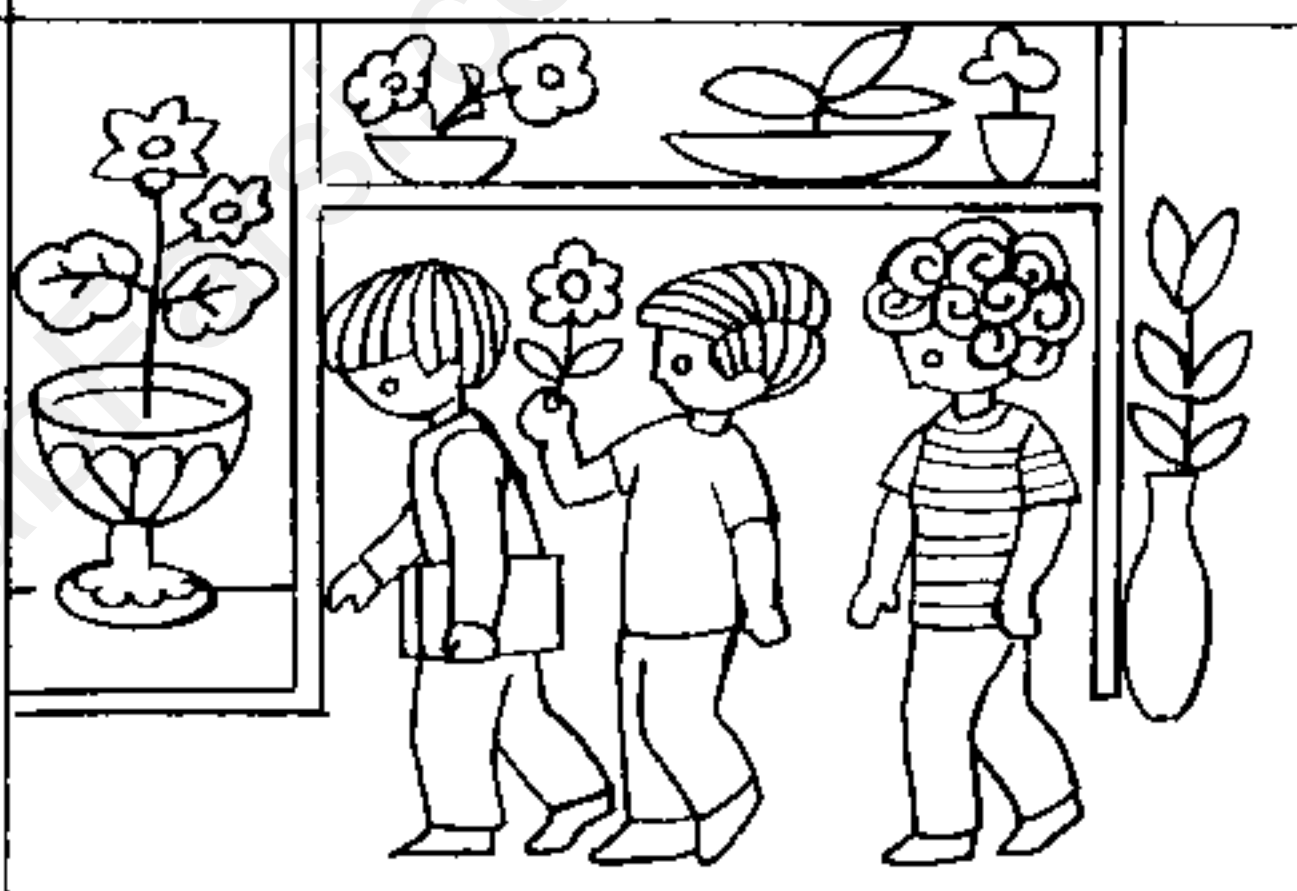
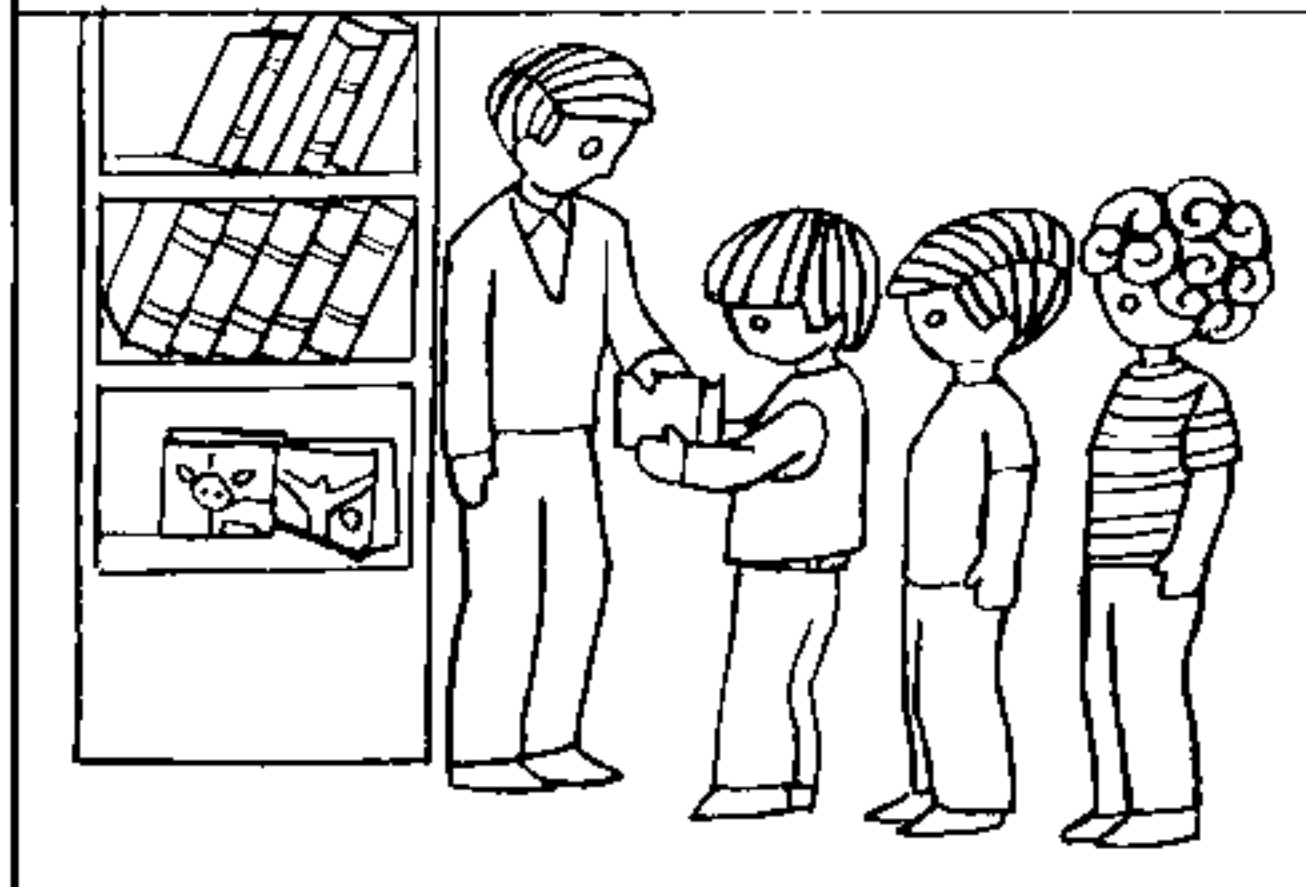
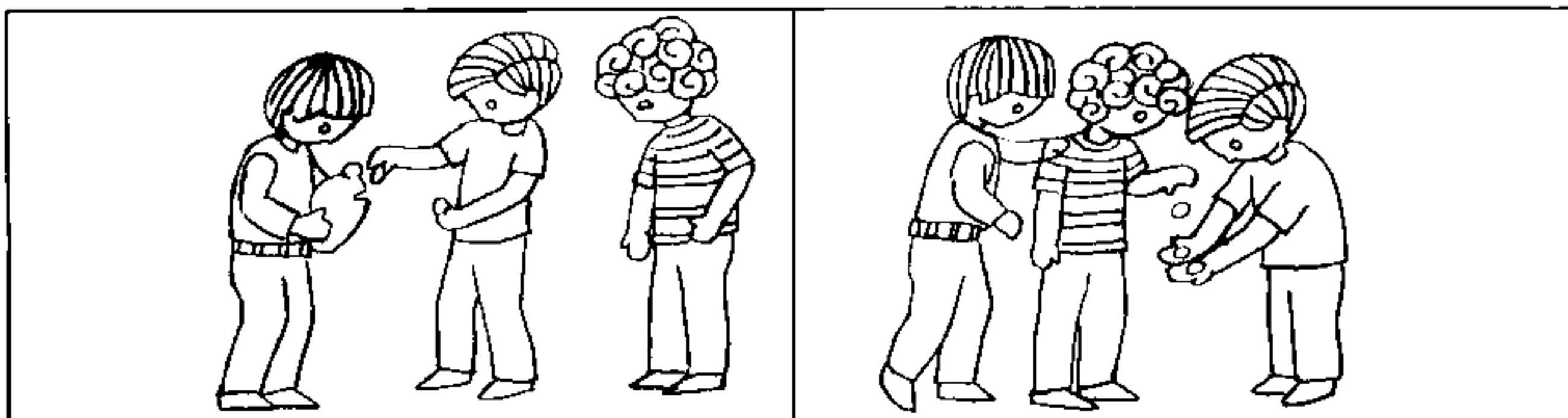

۲. تا معلم هدیه شاگردانش را می بیند...

۱. بچه ها پولهایشان را در قلم می ریزند چونکه...

۳. اگر بچه ها پول جمع نمی کردند...

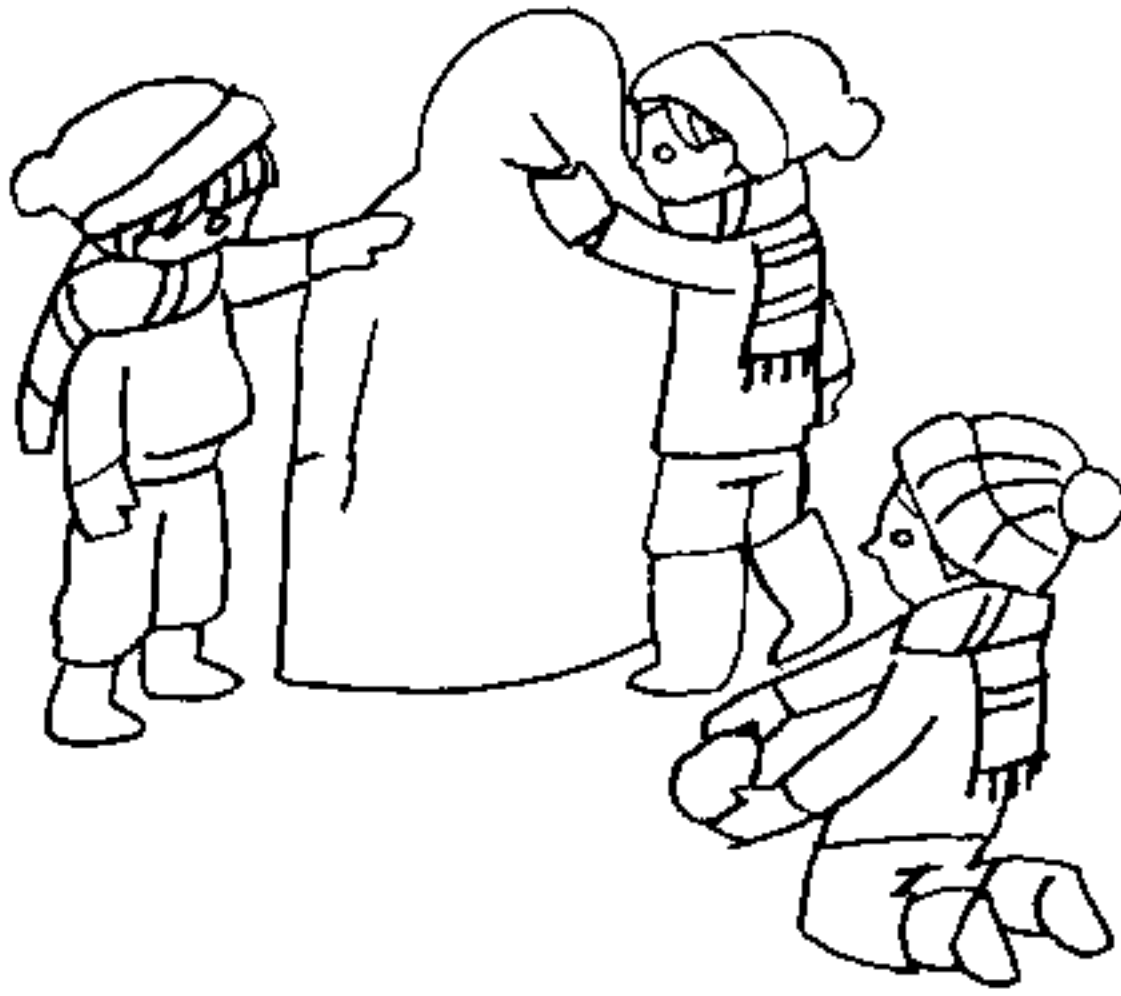

۳. تا بچه‌ها آدم برفی را دیدند...

۲. بچه‌ها سر آدم برفی کلاه گذاشتند چونکه...

۱. تا برف آمد بچه‌ها...

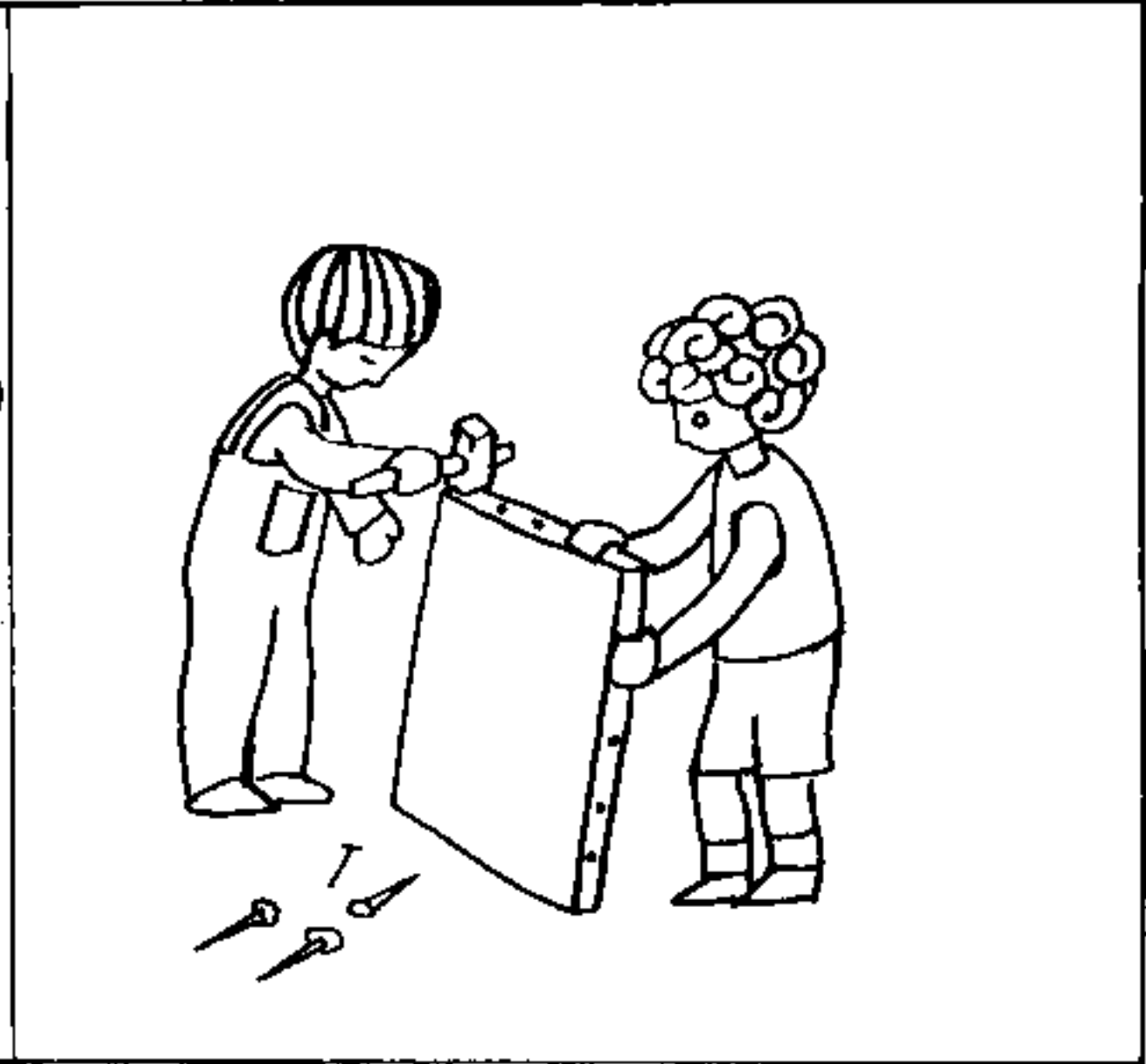
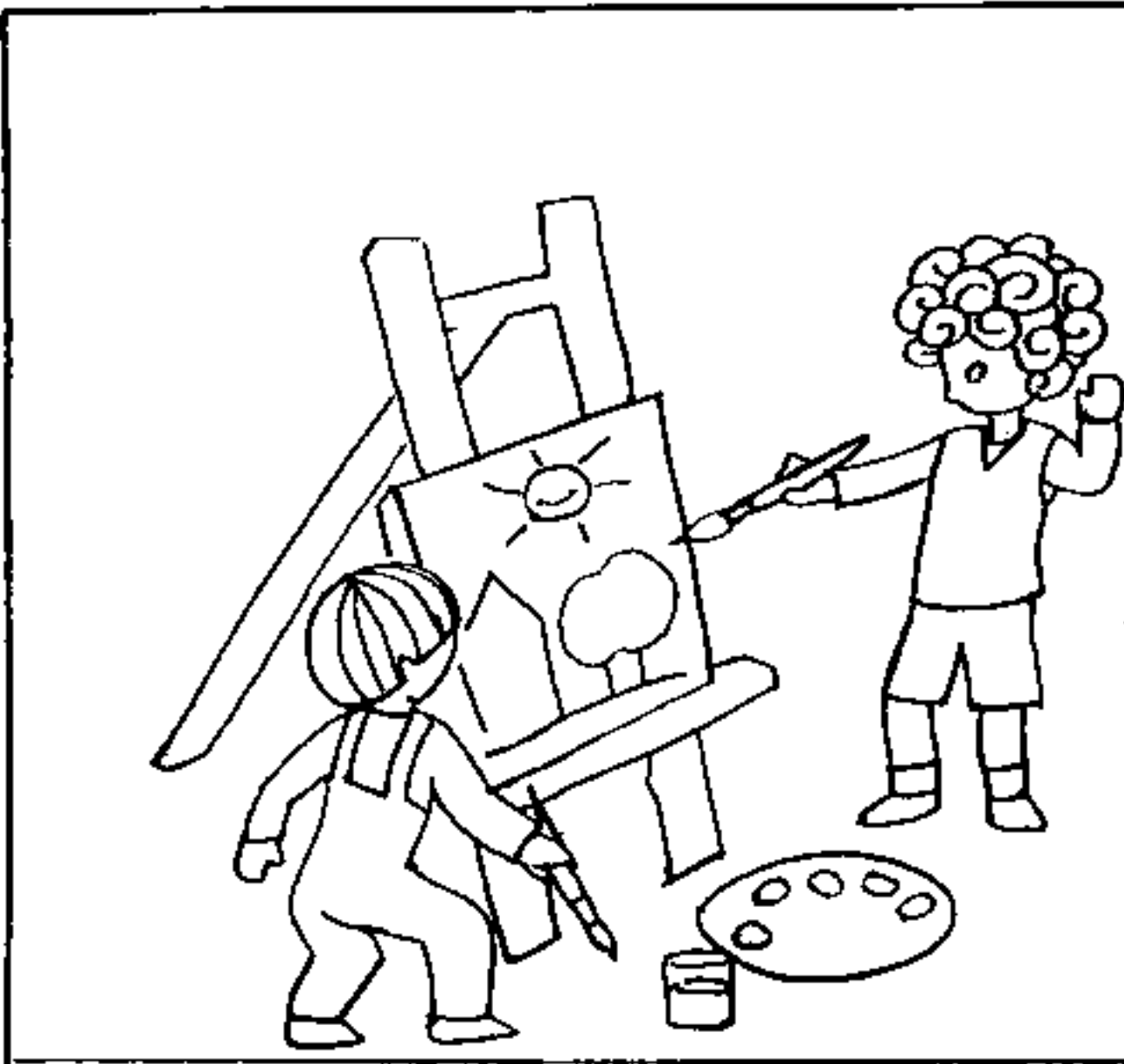

۲. بچه‌ها تابلو را در کاغذ زیبا بستند چونکه...



۱. بچه‌ها به مادرشان هدیه دادند برای اینکه...

۳. تا مادر هدیه فرزندانش را دید...