

گامهای نخستین ۱

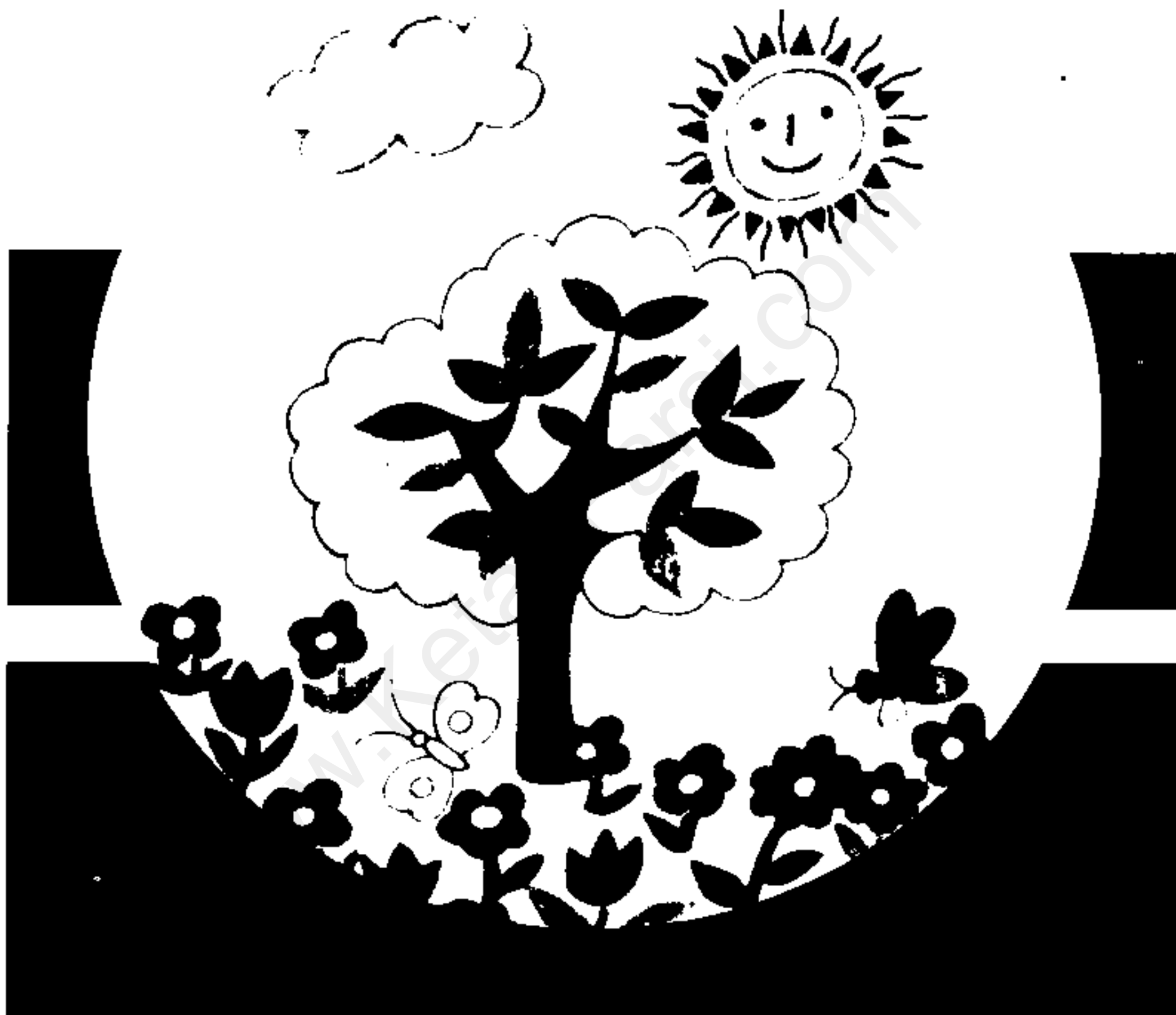

تصویرگر: علی اصغرزاده

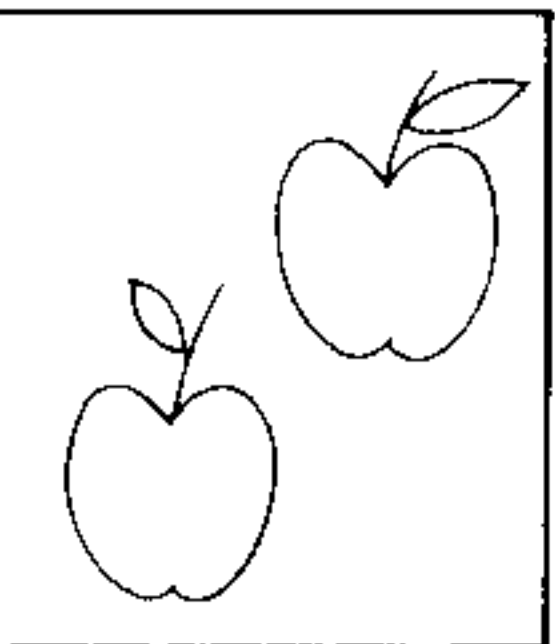
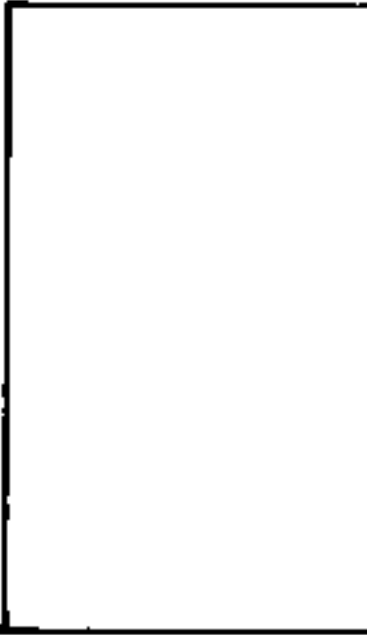
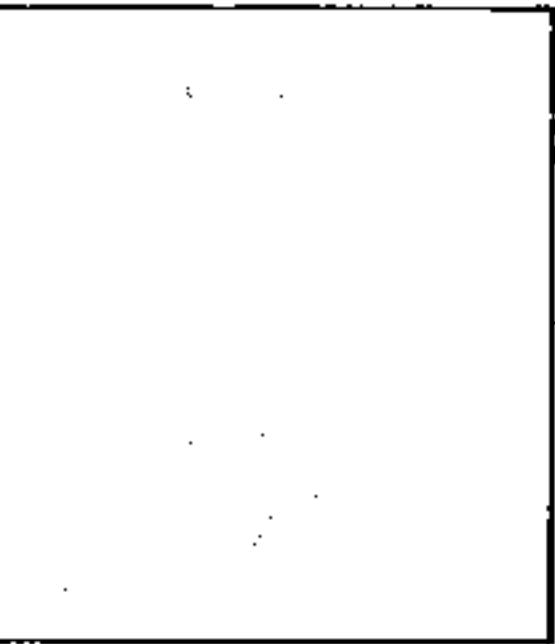

بازنویسه شعله دولت آبادی - سیمین دخت مشکور

براساس نوشته تمینه باغچه بان

www.KetabFarsi.com

گامهای نخستین ۱

بر اساس نوشتهٔ ثمینہ باغچه بان

برای گروه سنی «الف»



باز نوشتهٔ شعله دولت آبادی و سیمین دخت مشکور
تصویرگر: علی اصغرزاده



کانون پرورش فکری کودکان و نوجوانان

گامهای نخستین ۱ (بر اساس نوشتهٔ نمین باعجه‌بان)

زیر نظر امور پژوهش

بازنویسهٔ شمله دولت‌آبادی و سیمین دخت مشکور

تصویرگر: هلی اصغرزاده

چاپ اول، ۱۳۶۹

چاپ هشتم، ۱۳۷۷ - تعداد: ۲۰۰۰۰ نسخه

تعداد چاپهای قبلی: ۲۰۰۰۰۰ نسخه

چاپ: کانونچاپ

© کلیه حقوق محفوظ است.

تهران، خیابان خالد اسلامبولی، شمارهٔ ۲۴.

تلفن ۰۲ - ۸۷۲۱۲۷۰ و ۰۹ - ۸۷۱۵۵۲۵

مرکز پخش: تهران، خیابان فاطمی، خیابان حجاب، جنب هتل لاله

تلفن: ۸۸۵۵۲۹۹ و ۸۸۵۵۳۰۲

شاپک ۰۱ - ۱۰۳ - ۹۶۴-۲۳۲

ISBN 964-432- 103 -0

بِسْمِ اللّٰهِ الرَّحْمٰنِ الرَّحِیْمِ

اولیاء و مربیان گرامی

وسایل و برنامه های درست آموزشی – پرورشی با دنیای کلمه ها، جمله ها، و اعداد آشنا کرد.

یکی از شیوه های متداول آموزشی در کلاسهای آمادگی استفاده از لوحه هایی است که برای آموزش مفاهیم مختلف به کودکان تنظیم شده است. در این لوحه ها مفاهیم مختلف با استفاده از تصویر آموزش داده می شود. در ایران هم از این روش در کلاسهای آمادگی استفاده می شود. اولیاء نیز مانند مربیان می توانند روش استفاده از این لوحه ها را بیاموزند و شخصاً به کودکان خود آموزش دهند.

لوحه های این کتاب براساس کتاب روش تدریس آمادگی خانم ثمینه باغچه بان تنظیم شده است، با این تفاوت که هر لوحه کتاب مزبور را به چندین لوحه گسترش داده ایم. کتاب روش تدریس آمادگی خانم باغچه بان طی سالهای متعددی در بسیاری از کلاسهای آمادگی و اول دبستان مورد استفاده قرار گرفته است و نتایج آن شریک شده است.

شعرهای این کتاب را آقایان دکتر قدمعلی سرامی و اسدالله شعبانی سروده اند که از آنان قدردانی می شود.

سالهای اولیه زندگی کودک حساسترین دوره رشد ذهنی اوست و در این سالهاست که شوق یاد گرفتن در او زنده می شود. روبه رو شدن کودک با موقعیتهای جدید که فعالیت های مختلفی را می طلبد، قوه تخیل و کنجکاوی او را از لحاظ کیفی و کمی رشد می دهد. بنابراین باید محرکهای لازم را در اختیار کودکان قرار داد تا آنان بتوانند با بهره گیری از این محرکها دنیای پیرامون خود را کشف کنند و آن را بشناسند.

آمادگی کودکان برای آموزشهای منظم در سن پنج تا شش سالگی بسیار زیاد است و آنان کاملاً آماده پذیرفتن مفاهیم اندکی پیچیده و نظم و انضباط هستند. به همین دلیل برای کودکان در این سن دوره های آمادگی تدارک دیده می شود. بدیهی است که برخی از کودکان به دلیل برخورداری از محیط مناسب و شرایط مطلوب می توانند این آمادگی را به طور نسبی در محیط خانواده به دست آورند، ولی نباید فراموش کرد که تعداد این کودکان نسبت به انبوه کودکانی که از چنین شرایطی برخوردار نیستند بسیار ناچیز است. برای رفع موانع و مشکلاتی که در راه آموزش این دسته از کودکان وجود دارد باید آنان را به کمک

هدفهای آمادگی و روش استفاده از لوحه‌ها

هدفهای آمادگی

۱. تربیت حواس پنجگانه کودک؛
۲. ایجاد میل و شوق به یادگیری در کودکان؛
۳. پیدا کردن نقایص پنهان حواس پنجگانه کودکان، مانند ضعف بینایی و شنوایی؛
۴. ایجاد میل همکاری و مشارکت اجتماعی در آنان؛
۵. تربیت سخنگویی و رفع معایب و موانع آن، مانند خجالتی بودن؛
۶. آماده کردن کودکان برای آموزشهای بعدی در کلاس اول دبستان، مانند بخش کردن کلمه‌ها و ممتد گفتن صداها. این هدفها با آموزش دادن مفاهیم ابتدایی علمی و اجتماعی از طریق تمرین عملی دنبال می‌شود.

روش استفاده از لوحه‌ها

ترتیب تمام کودکان در مسابقه ممتد گفتن صدای حروف الفبا شرکت می‌کنند. برای این‌گونه مسابقه‌ها از تمام حروفی که صدای آنها امتدادپذیر است (آ، ا، او، ای، ی، ز، ژ، ع، ل، ه، ن، و، ی، خ، س، ش، ف) بسایند استفاده شود.

برای مسابقه دادن در مورد حروف تنفسی (پ، ت، ج، ک) که صدای آنها را نمی‌توان امتداد داد، ابتدا دو گلوله کوچک پنبه را روی میز قرار دهید. آن‌گاه کودکان را دوبه دو کنار میز بیاورید و از آنان بخواهید که با شنیدن شماره سه، هر دو باهم، حرفی را که معین کرده‌اید، با نهایت قوت تلفظ کنند. در اثر ضربه نفس کودک گلوله پنبه به جلورانده می‌شود. کودکی که گلوله پنبه را تا مسافت بیشتری به جلو براند، برنده است. توجه کنید که در این تمرین حروف به طور مستقل و بدون صدای کسره ادا شوند.

هر هفته از یک لوحه اصلی و چند لوحه فرعی وابسته به آن استفاده کنید. این لوحه‌ها دارای هدفهای آموزشی مشترک هستند و روش استفاده از آنها در ابتدای لوحه اصلی آورده شده است.

در مورد روش ممتد گفتن صداها، بخش کردن کلمه‌ها و علامت گذاری این کارها باید انجام گردد.

ممتد گفتن صداها. کودکان را دوبه دو روی هم قرار دهید و از آنان بخواهید که پس از شنیدن شماره سه هر دو باهم شروع به ممتد گفتن صدای «م» کنند. آنان باید این کار را یک نفس و بدون مکث انجام دهند و کسی که زمان طولانیتری این کار را انجام دهد، برنده است. پس از آن کودک دیگری با کودک برنده مسابقه می‌دهد و به این

بخش کردن کلمه‌ها. بخش کردن کلمه یعنی تقسیم هر کلمه به هجاهای آن، مثلاً کلمه «آب» یک بخش، کلمه «بابا» (با-با) دو بخش، کلمه «سماور» (س-ما-ور) سه بخش و کلمه «دبیرستان» (د-ب-ی-ر-س-ت-ان) چهار بخش است.

به کودکان بیاموزید که با هر حرکت دست خود یک بخش از کلمه را بگویند و به این ترتیب تعداد بخشهای یک کلمه را معین کنند. مثلاً وقتی کودک کلمه آب را بخش می‌کند، باید به هنگام گفتن کلمه آب یک بار دست راست خود را به تندی از بالا به پایین حرکت دهد. سپس از آنان تعداد بخشهای هر کلمه را بپرسید و بخواهید تا برای پاسخ خود دلیل بیاورند. به این ترتیب:

سؤال: آب چند بخش است؟

جواب: یک بخش.

سؤال: چرا یک بخش است؟

جواب: به این دلیل دست ما یک بار حرکت کرد. از این روش در بخش کردن کلمه‌های دیگر هم می‌توانید استفاده کنید.

علامت گذاری. در دوره آمادگی باید کودکان را با سه علامت نقطه (.)، سؤال (?) و تعجب (!) آشنا کرد. برای این منظور یک کلمه را با لحنهای مختلف ادا کنید و علامت مناسب با هر لحن را با کشیدن شکل آن به کودک آموزش دهید. مثلاً عکس یک گل را روی کاغذ یا تخته نقاشی کنید و بعد نام آن را با لحنهای ستوالی، تعجب، و خبری بخوانید و علامت هر لحن را جلوی گل بگذارید.

مثال:

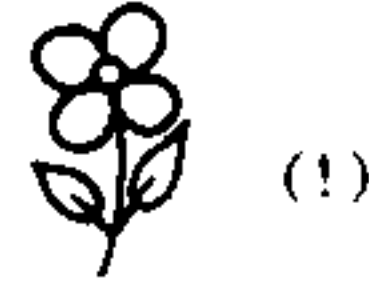

هدف اصلی: تشویق کودکان به سخن گفتن؛
هدف فرعی: آشنا کردن کودکان با فضای روستا و شهر.



روش کار: با در نظر گرفتن هدفهای فوق لوحه را به کودکان نشان دهید و از آنان بخواهید که با دقت به تصویرها نگاه کنند و به پرسشهای زیر پاسخ دهند.

- سؤال ۱. زن به چه کاری مشغول است؟
- سؤال ۲. ظرف شیر باید چگونه باشد؟
- سؤال ۳. از شیر چه چیزهایی درست می‌کنیم؟
- سؤال ۴. ماشیر چه حیواناتی را می‌خوریم؟
- سؤال ۵. چرا شیر می‌خوریم؟

www.KetabFarsi.com



- سؤال ۱. مردان و زنان به چه کاری مشغول هستند؟
- سؤال ۲. ساقه های گندم را با چه چیز می برند؟
- سؤال ۳. با گندم چه چیز درست می کنند؟
- سؤال ۴. چه محصولهای دیگری در روستا وجود دارد؟
- سؤال ۵. از این محصولها چه استفاده هایی می شود؟

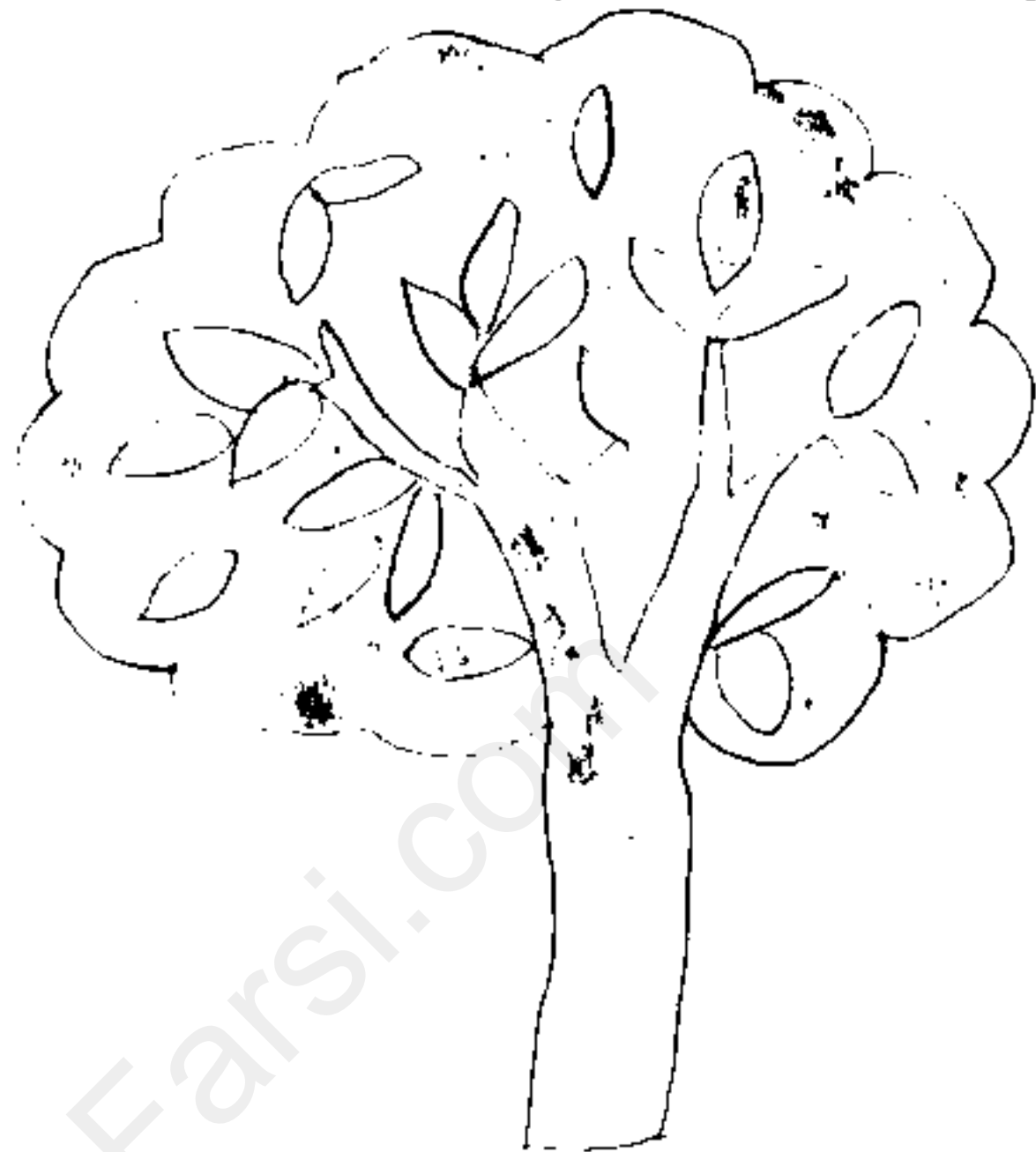

کشاورز



وقتی که نوبهار میشه
موقع کشت و کار میشه
پرندها پر می کشن
به هر کجا بر می
پیدا میشن همیشه
صبح میشه پراز صفا
مرد کشاورز شاد شاه
چینه اش بیرون میار
تجا میره اونجا میره
یه راست سوی صحرا میره
شخم می زنه زمینهارو
بعله می کاره گندم و جو
زحمت بسیار می کشه
تاموقع درو میشه
آن موقع با یه داس تیز
کار می کنه خیلی تمیز
می چینه از گندم و جو
می کنه اونهارو درو

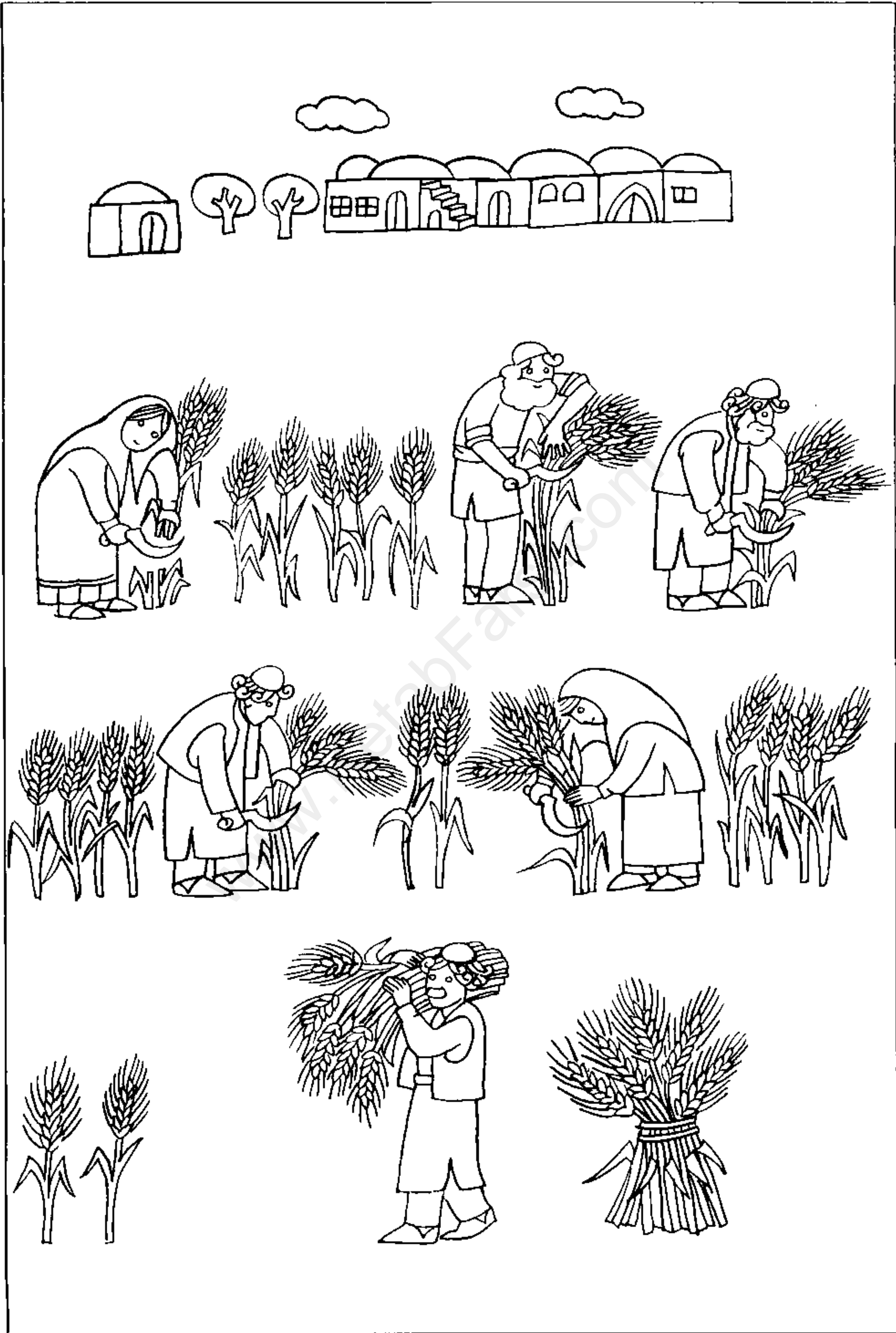

- سؤال ۱. در تصویر چه می بینید؟
- سؤال ۲. به کسی که گوسفندان را به چرا می برد چه می گوئیم؟
- سؤال ۳. گوسفندان چه می خورند؟
- سؤال ۴. از گوسفندان چه استفاده هایی می کنیم؟
- سؤال ۵. گوسفندان چه وقت از چرا به ده بر می گردند؟

آیا تا کنون مزرعه ای را دیده اید؟ تصویر آن را در اینجا بکشید؟

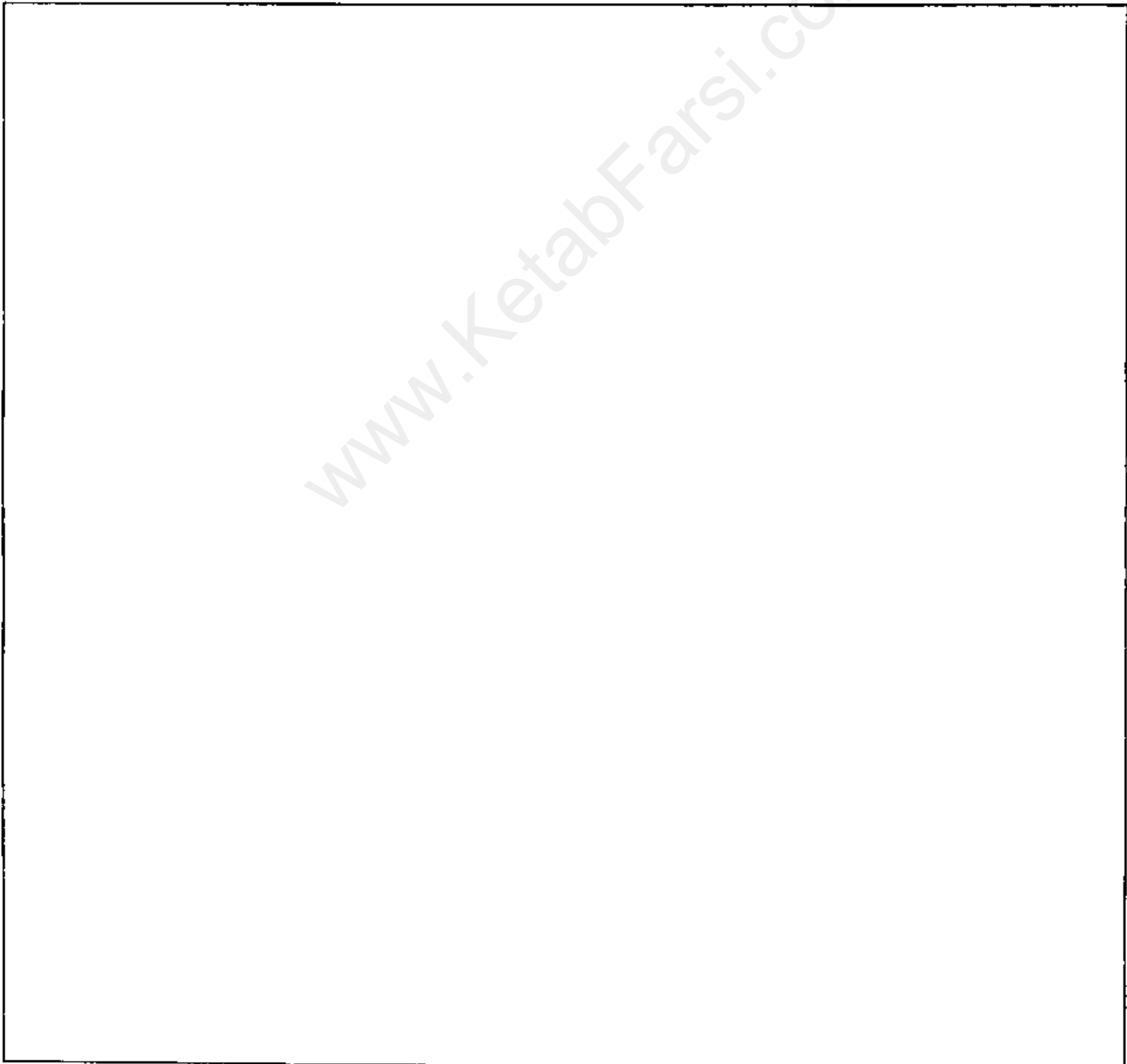

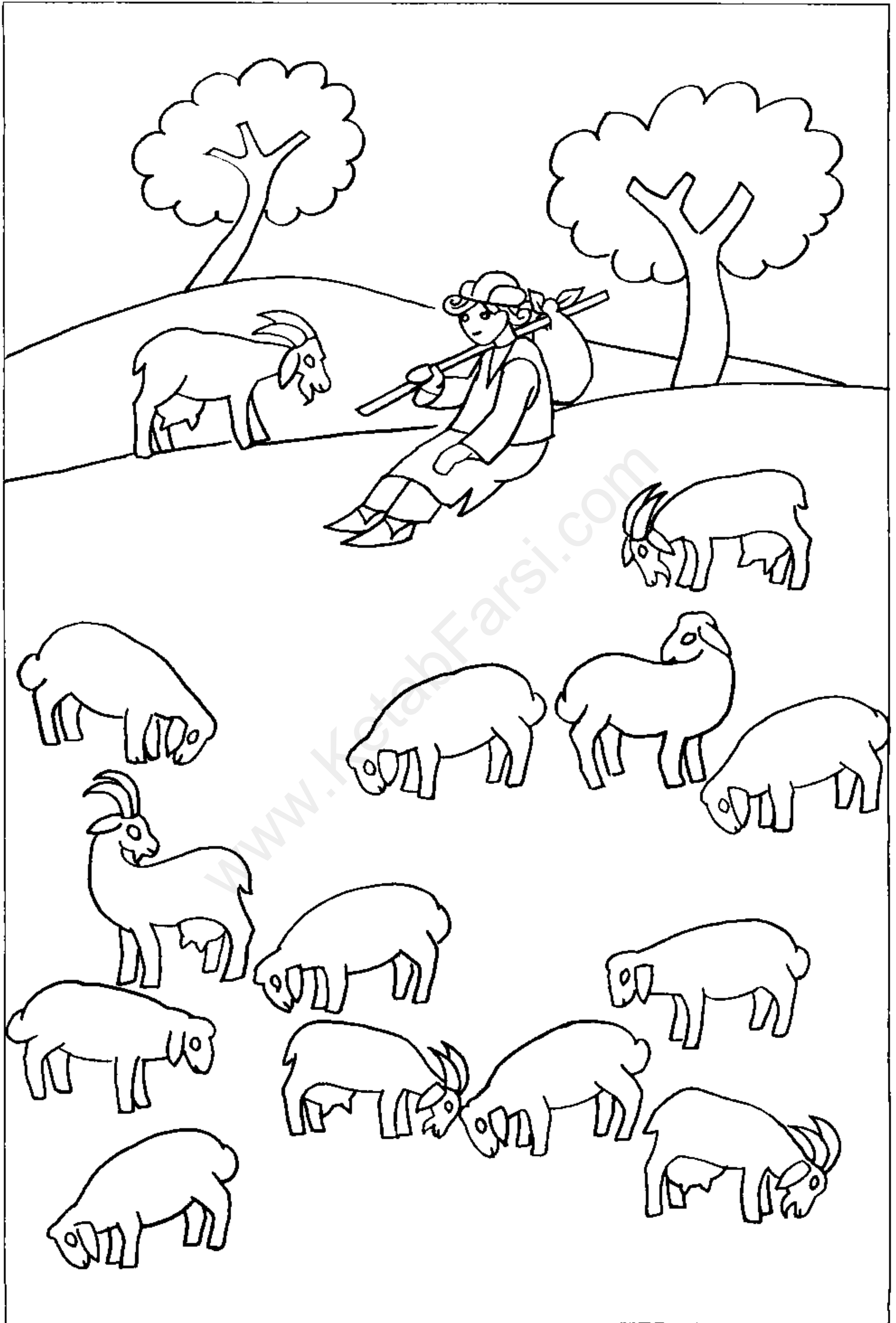

- سؤال ۱. کارگران مشغول چه کاری هستند؟
- سؤال ۲. کارگران روی چه چیزی ایستاده‌اند؟
- سؤال ۳. ساختمانها را در شهر با چه چیزهایی می‌سازند؟
- سؤال ۴. این ساختمان چندطبقه دارد؟
- سؤال ۵. منزل شما در طبقه چندم ساختمان است؟

بتا

بتای ما اوسا مراد
 کار می‌کنه خیلی زیاد
 خونه می‌سازه خیلی خوب
 با گِل و سنگ و خشت و چوب
 او می‌پوشه لباس کار
 بعد میره بالای دیوار
 کمی برایش گِل میارن
 کنار دستش میذارن
 داد می‌زنه اوسا مراد:
 «آجر بدین خیلی زیاد»
 برایش آجر میارن
 کنار دستش میذارن
 آجرهارو قطار قطار
 می‌چینه بر روی دیوار
 همینجوری اوسا مراد
 کار می‌کنه خیلی زیاد
 می‌رسه تا سقف و ستون
 طاق می‌زنه به روی اون
 خونه رو آباد می‌کنه
 صاحبشو شاد می‌کنه
 با زحمت اوسا مراد
 خرابه‌ها همیشه آباد

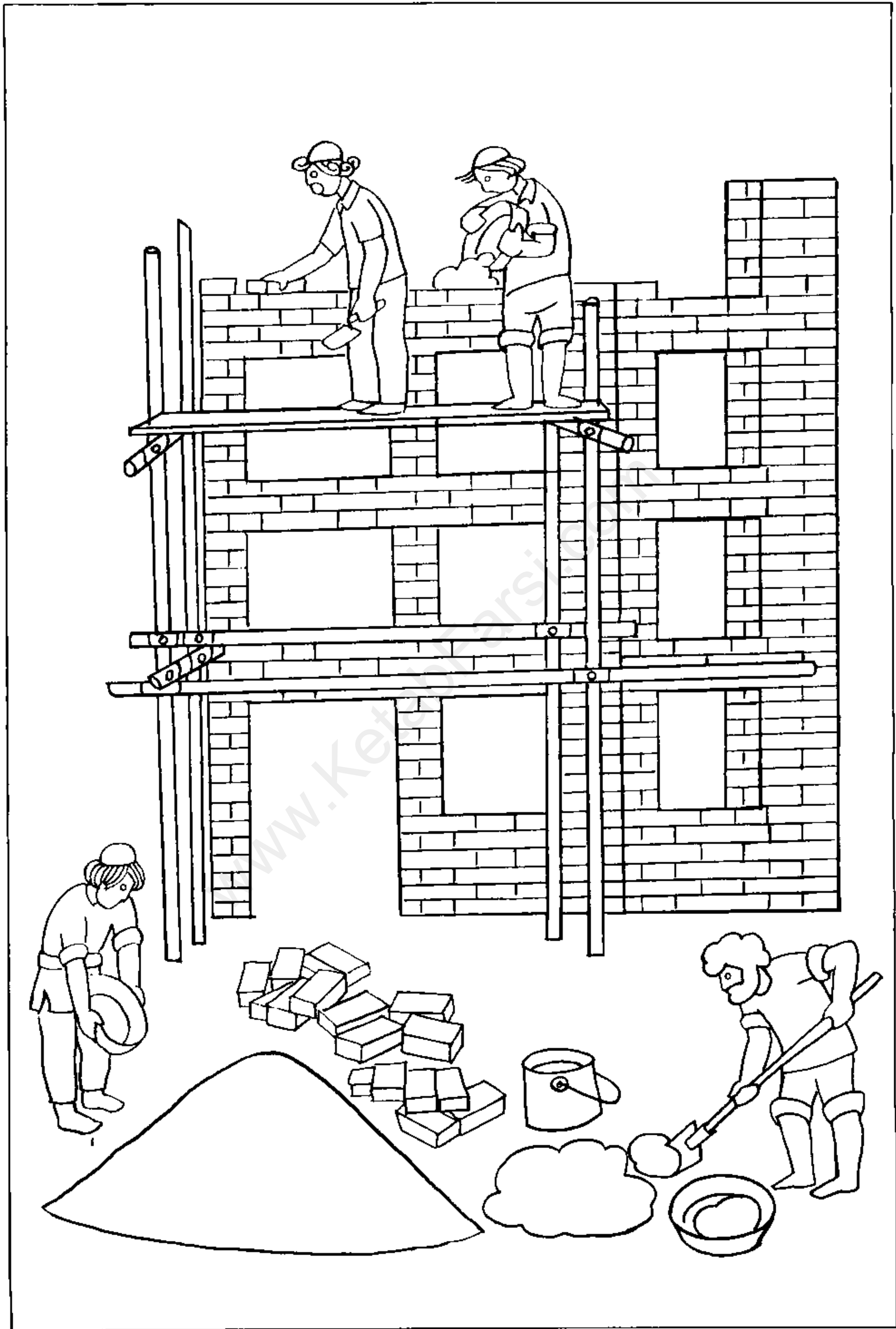

- سؤال ۱. این تصویر کجا را نشان می دهد؟
- سؤال ۲. مردی که وسط چهارراه ایستاده است، کیست؟
- سؤال ۳. او در حال انجام چه کاری است؟
- سؤال ۴. نام چراغی که سرچهارراه قرار دارد چیست و چه رنگهایی دارد؟
- سؤال ۵. رنگ قرمز در چراغ راهنمایی علامت چیست؟
- سؤال ۶. رنگ سبز علامت چیست؟

در اینجا تصویر خیابان یا کوچه ای را که خانه شما در آن قرار دارد بکشید.

www.KetabFarsi.com

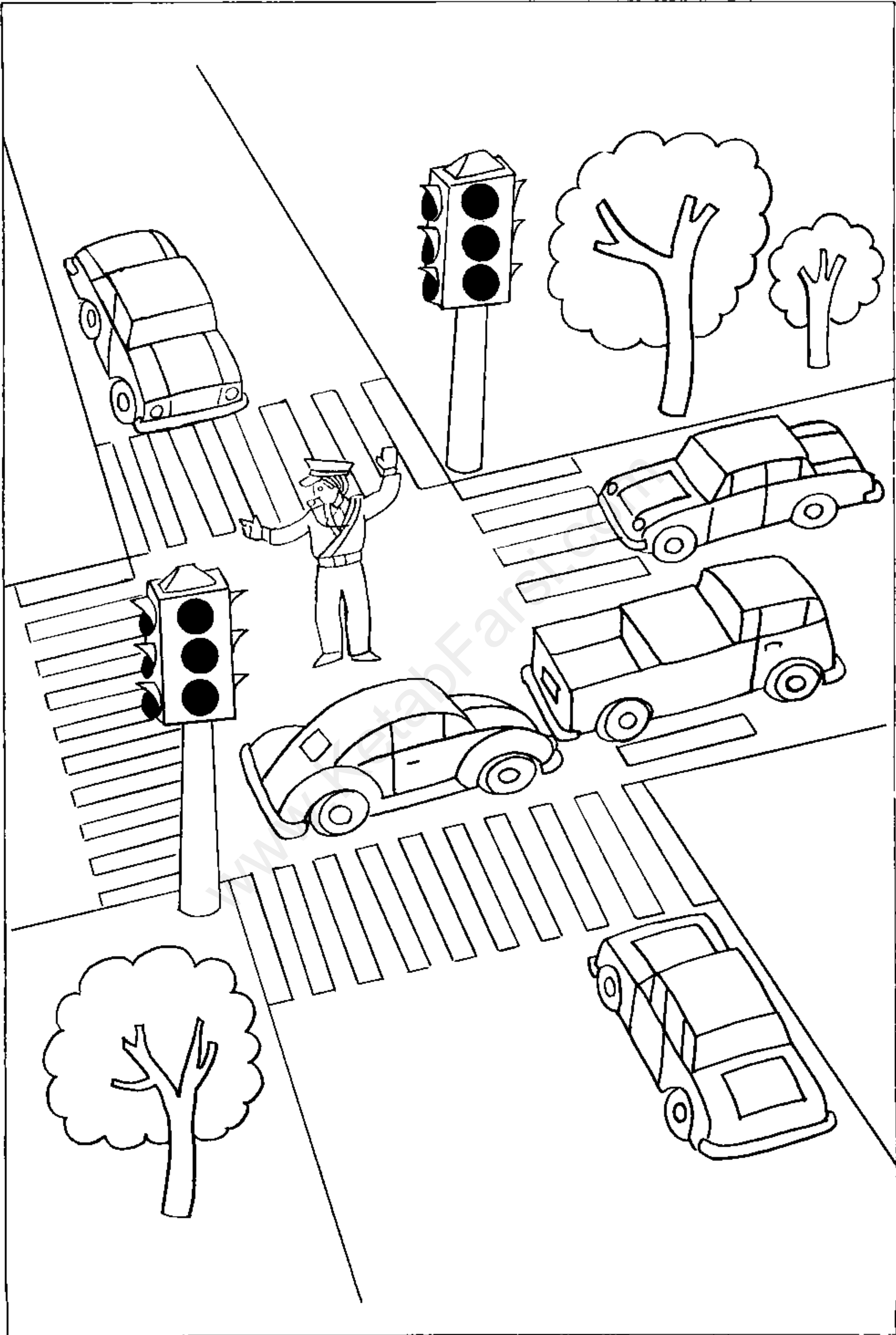



هدفهای اصلی: تربیت قوه بینایی با روش پی بردن به تفاوت شکلهای، توجه به قوت یا ضعف بینایی و میزان دقت کودکان، تمرین حرکت چشم از راست به چپ برای آماده شدن جهت خواندن متن فارسی؛

هدف فرعی: تشویق کودکان به بیان تفاوتهای تصاویرها و اصلاح اشکالات تلفظی آنان.

روش کار: لوحه را به کودکان نشان دهید و توجه آنان را به لوحه جلب کنید. سپس با یک ورقه کاغذ تصاویرها را بپوشانید و فقط ردیف اول را بازگذارید و از بچه ها بخواهید تا شکل متفاوت را پیدا کنند. در مورد ردیفهای دیگر هم به همین ترتیب عمل کنید.

تمرینهای مدادی: بعد از انجام تمرینهای مربوط به هر لوحه از کودکان بخواهید تا طرحهای زیر را در دفتر چهارخانه خود بکشند.

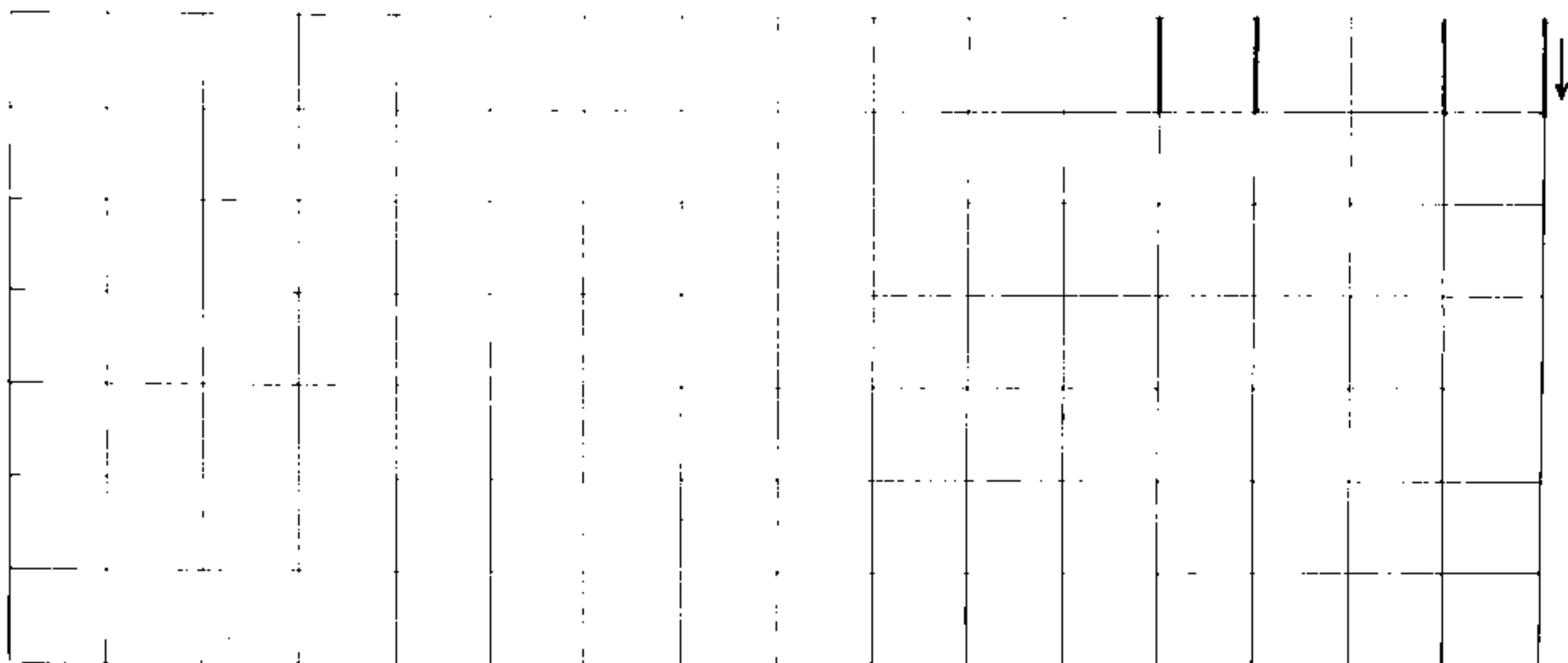
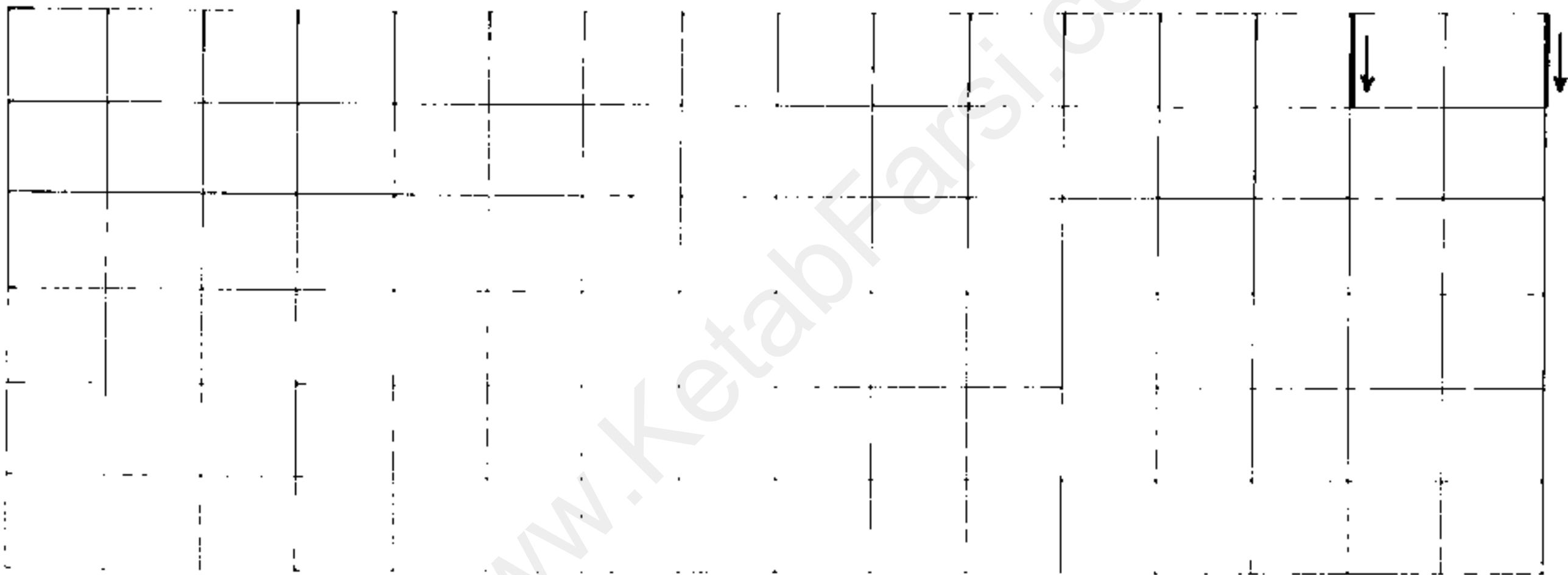

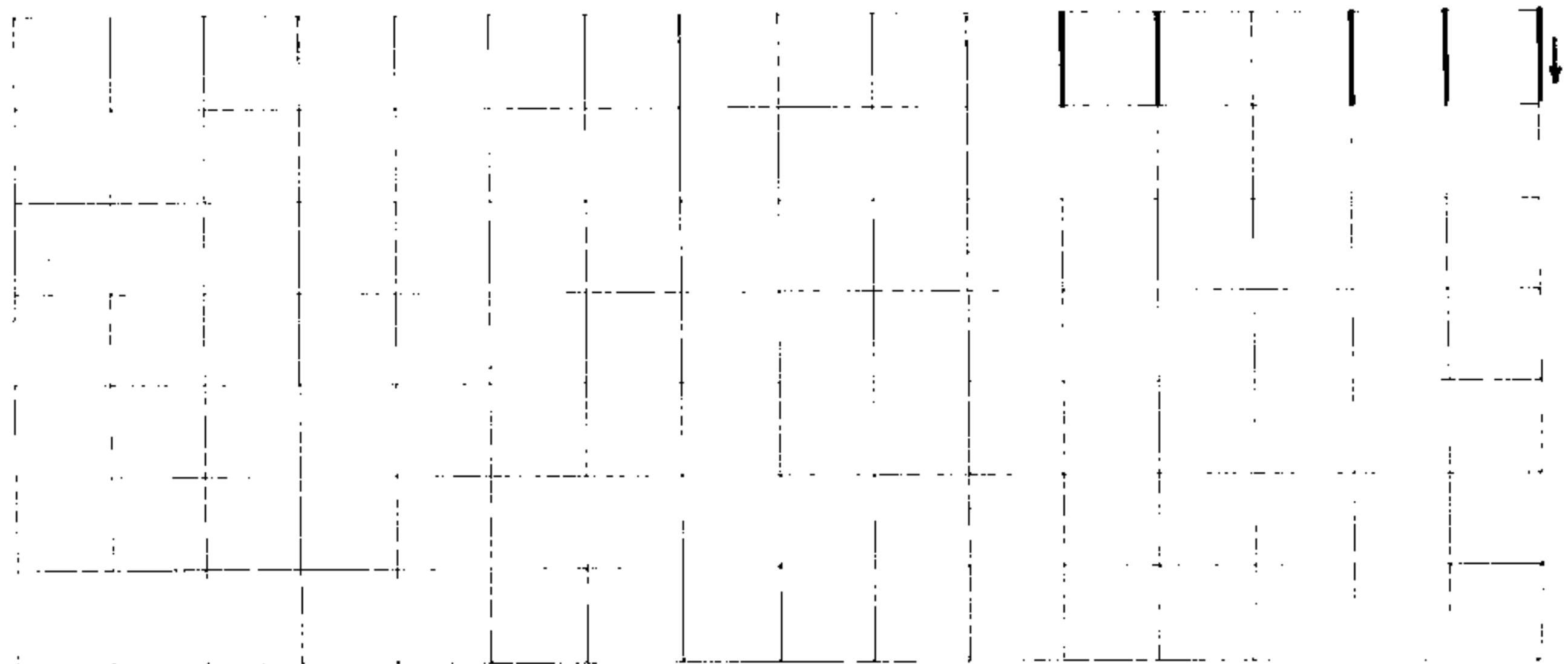
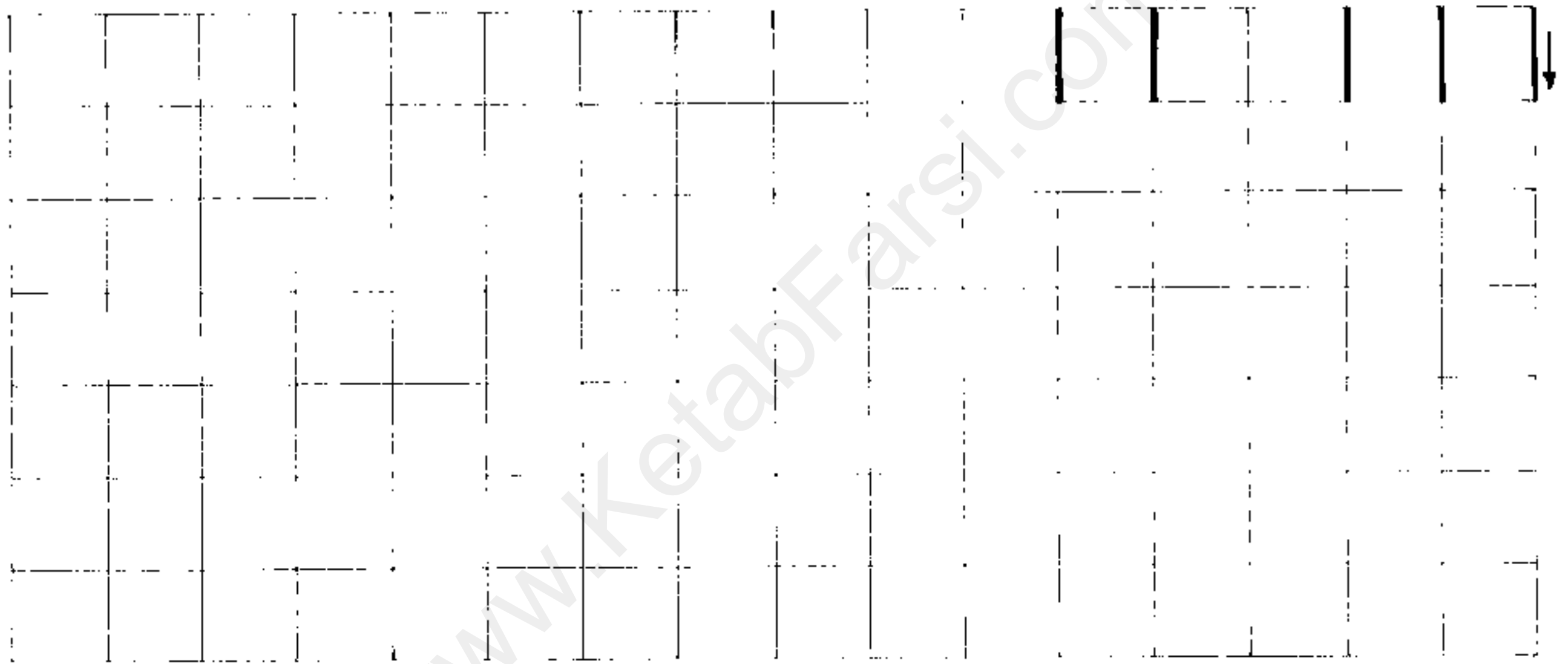
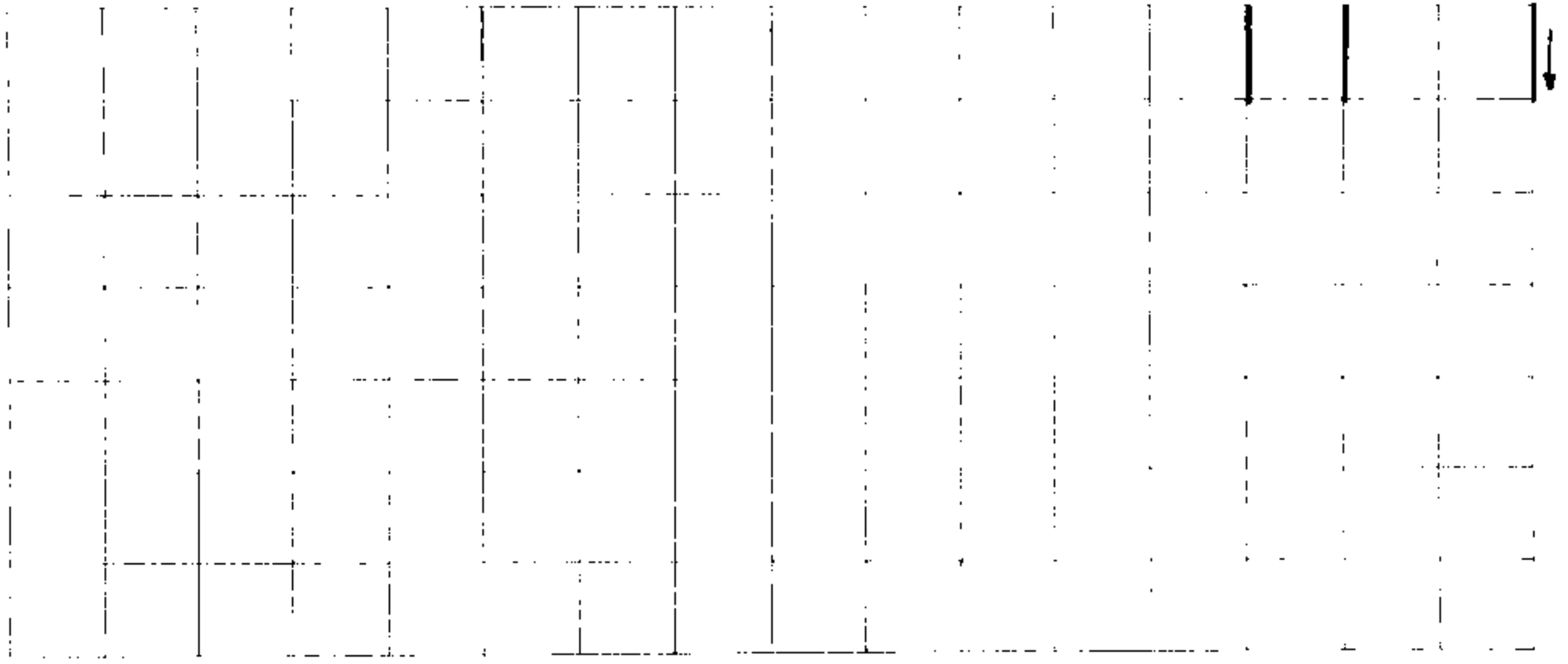

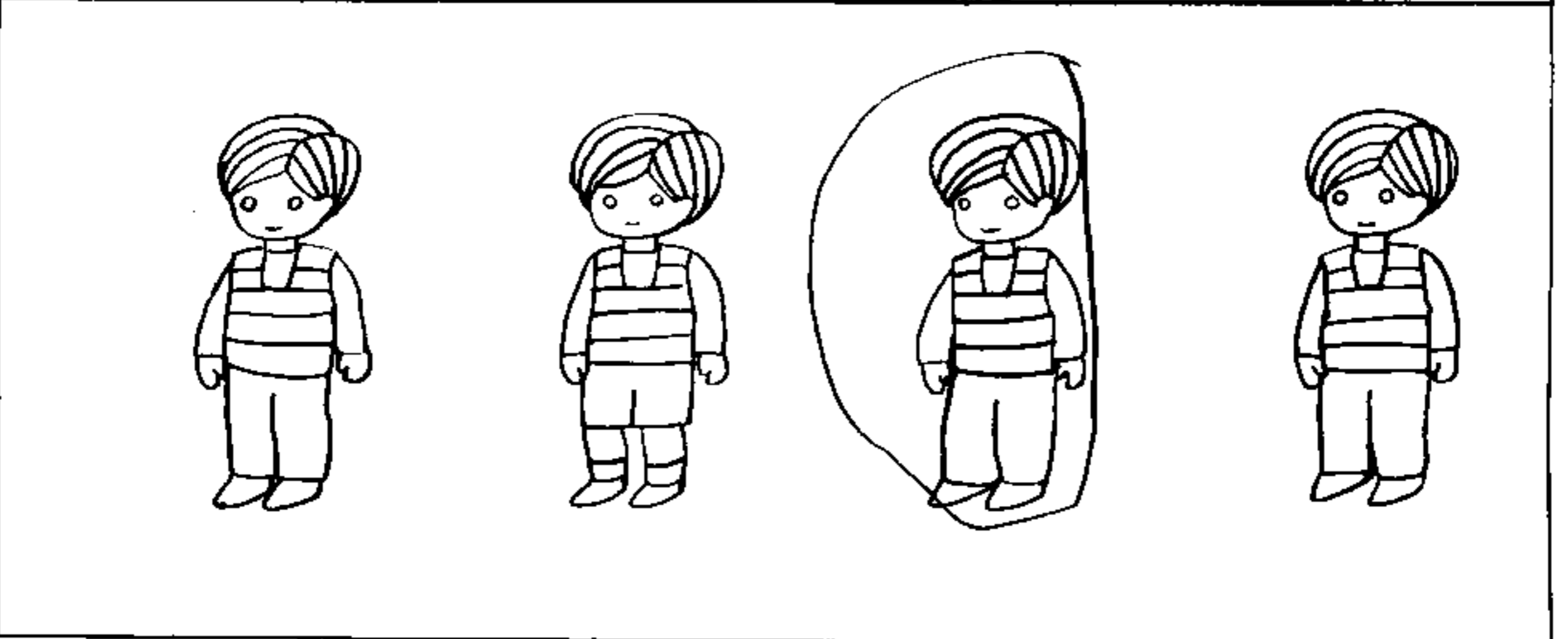
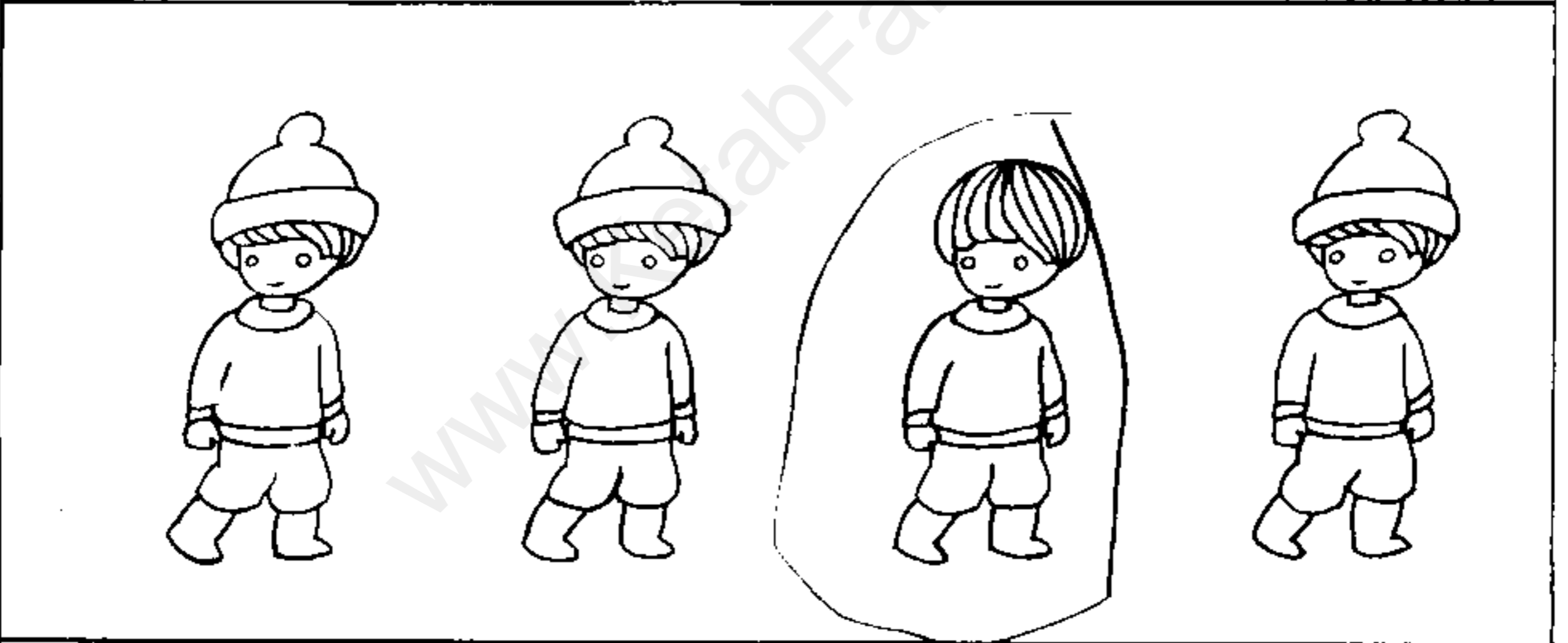
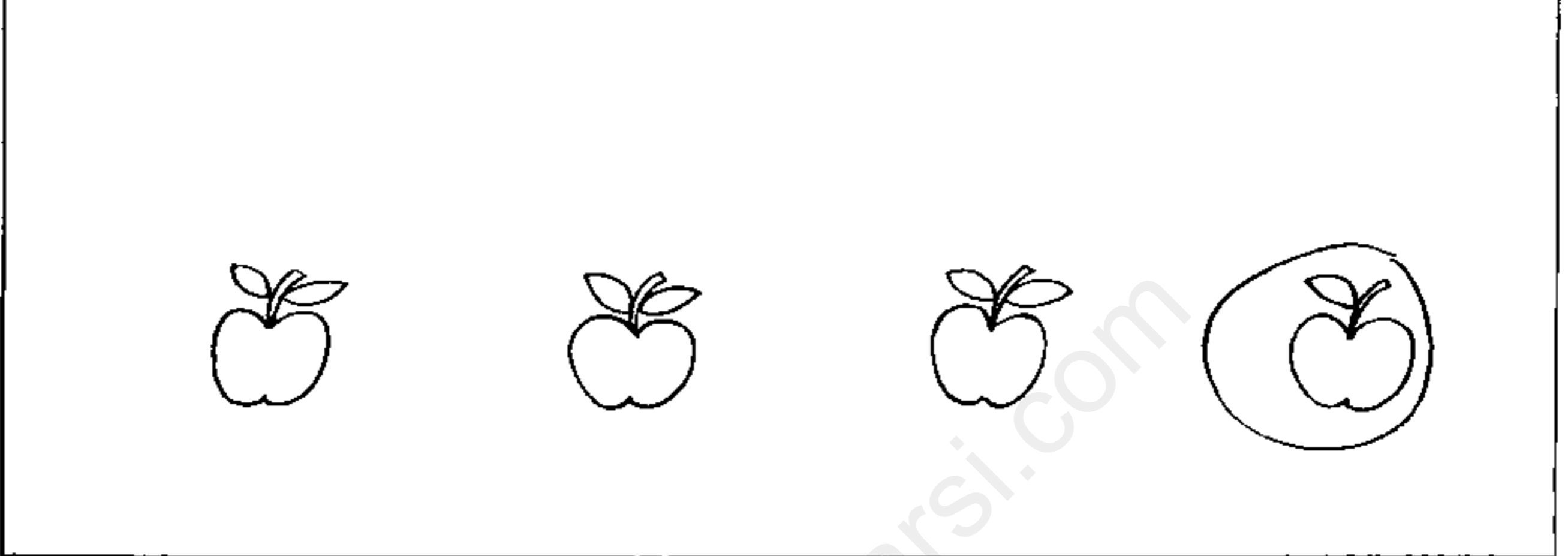
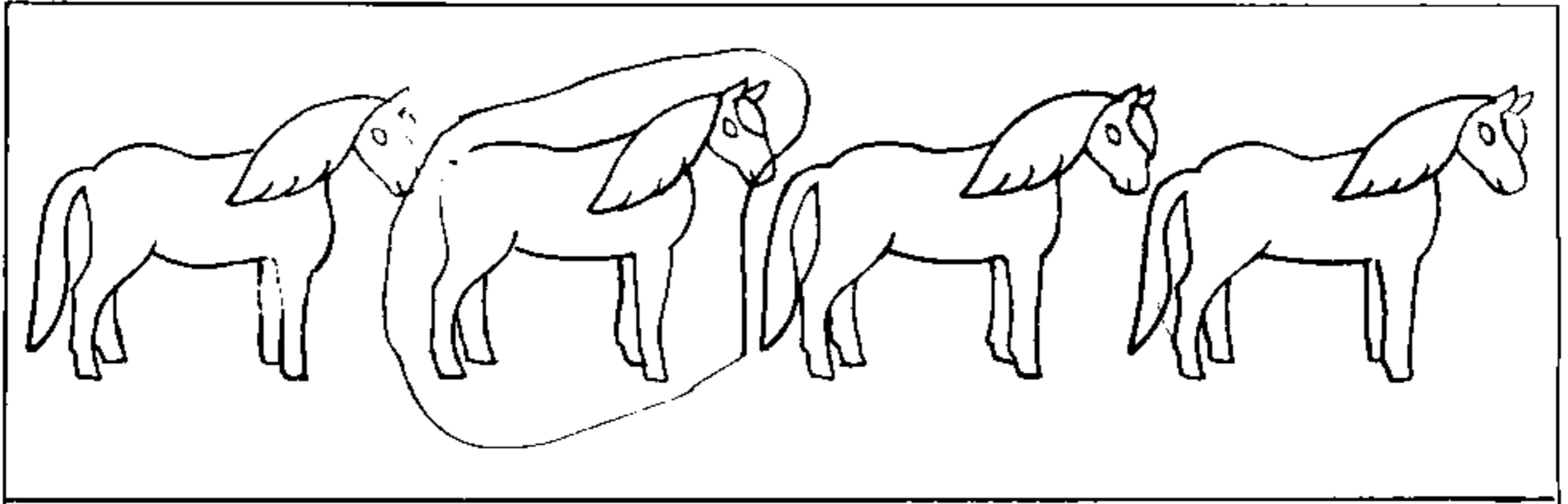

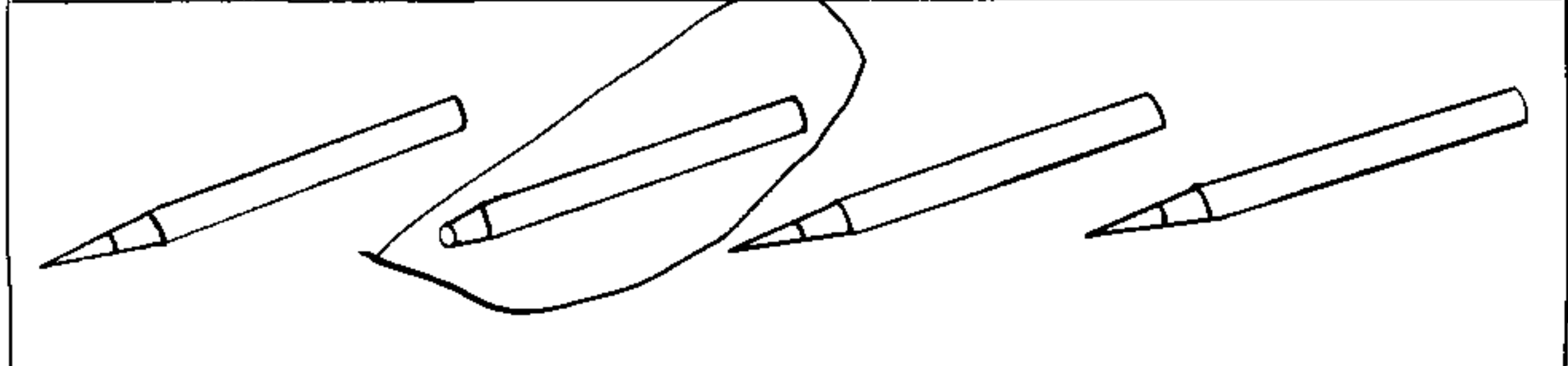
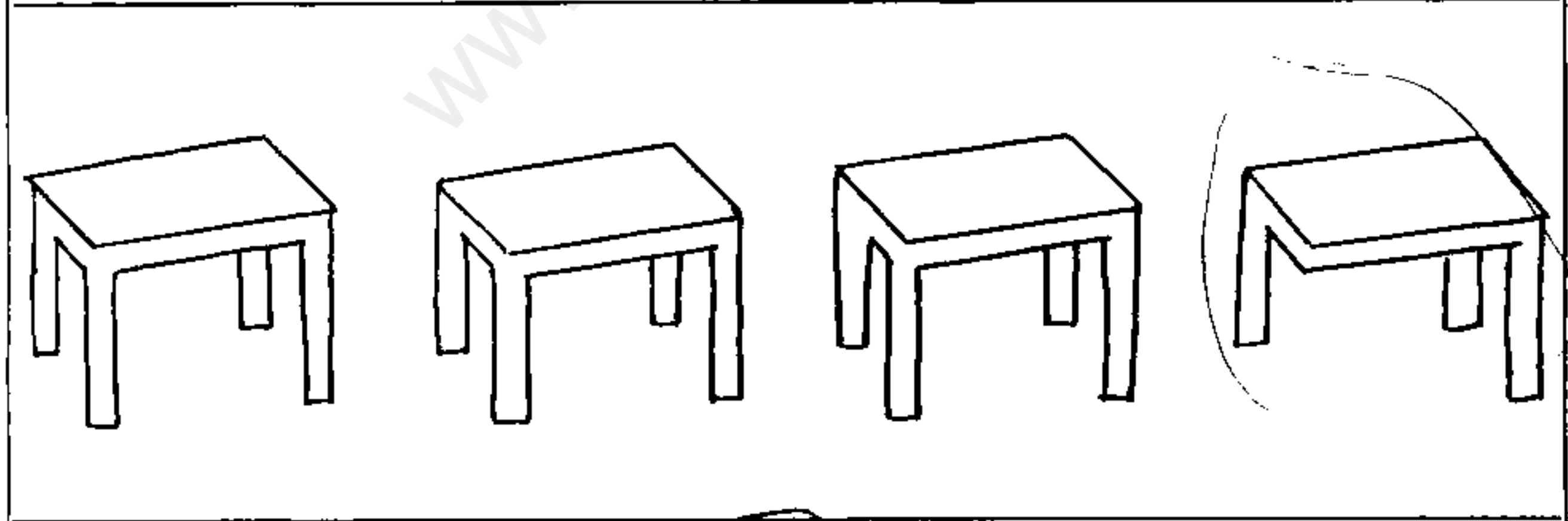
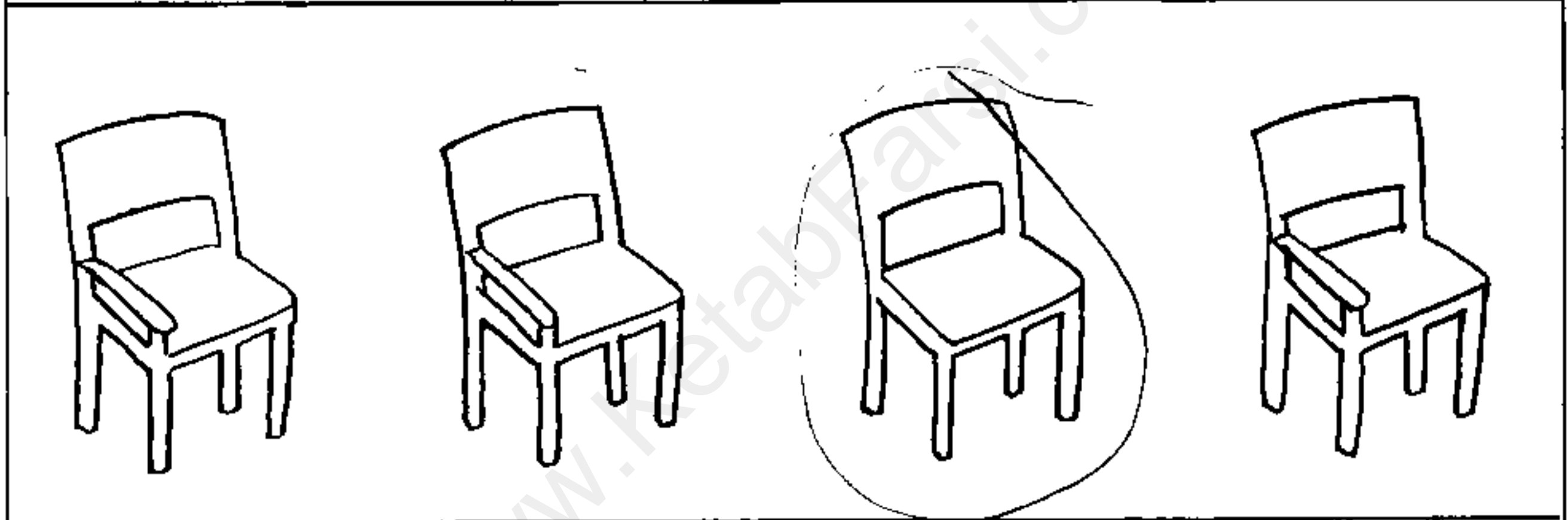
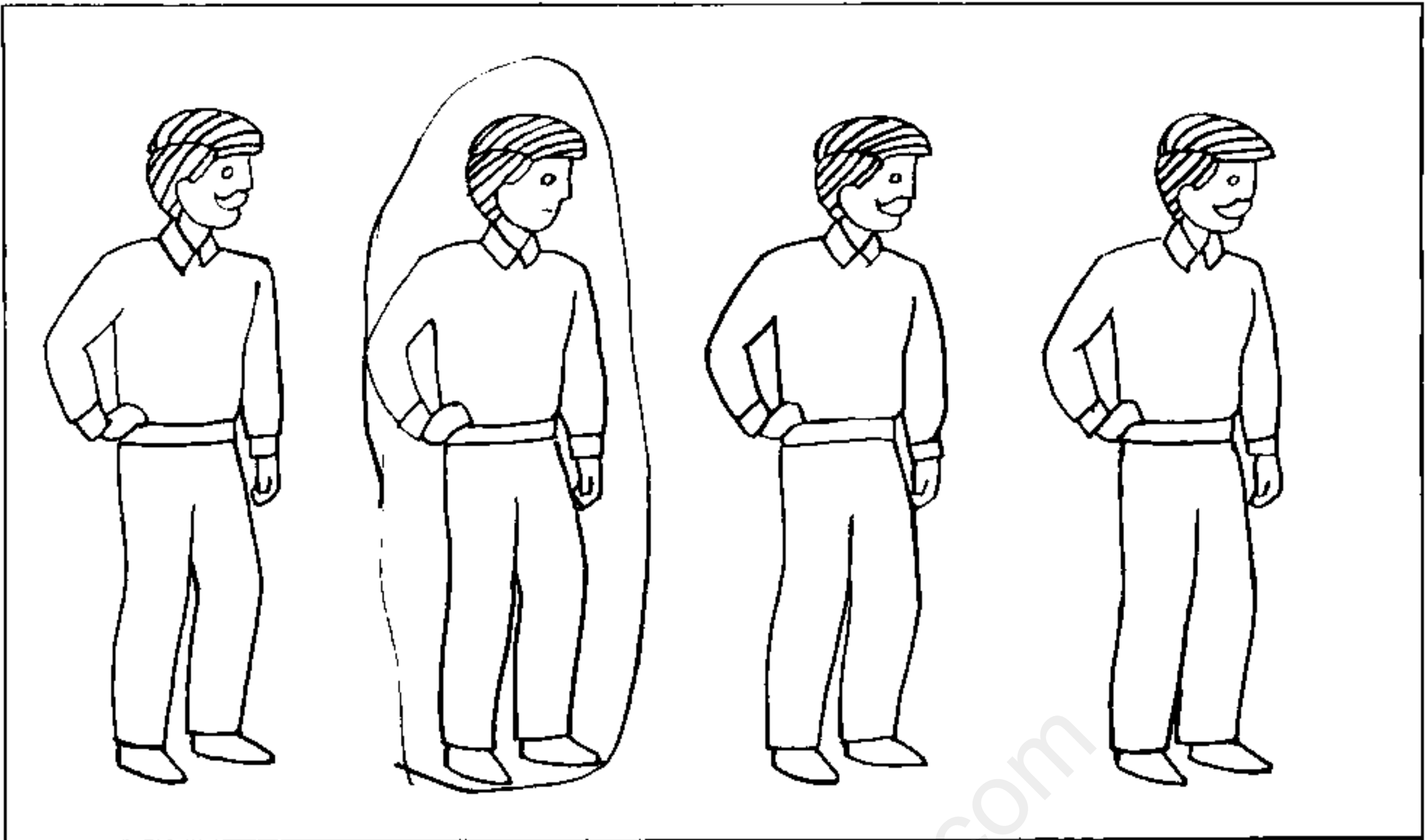

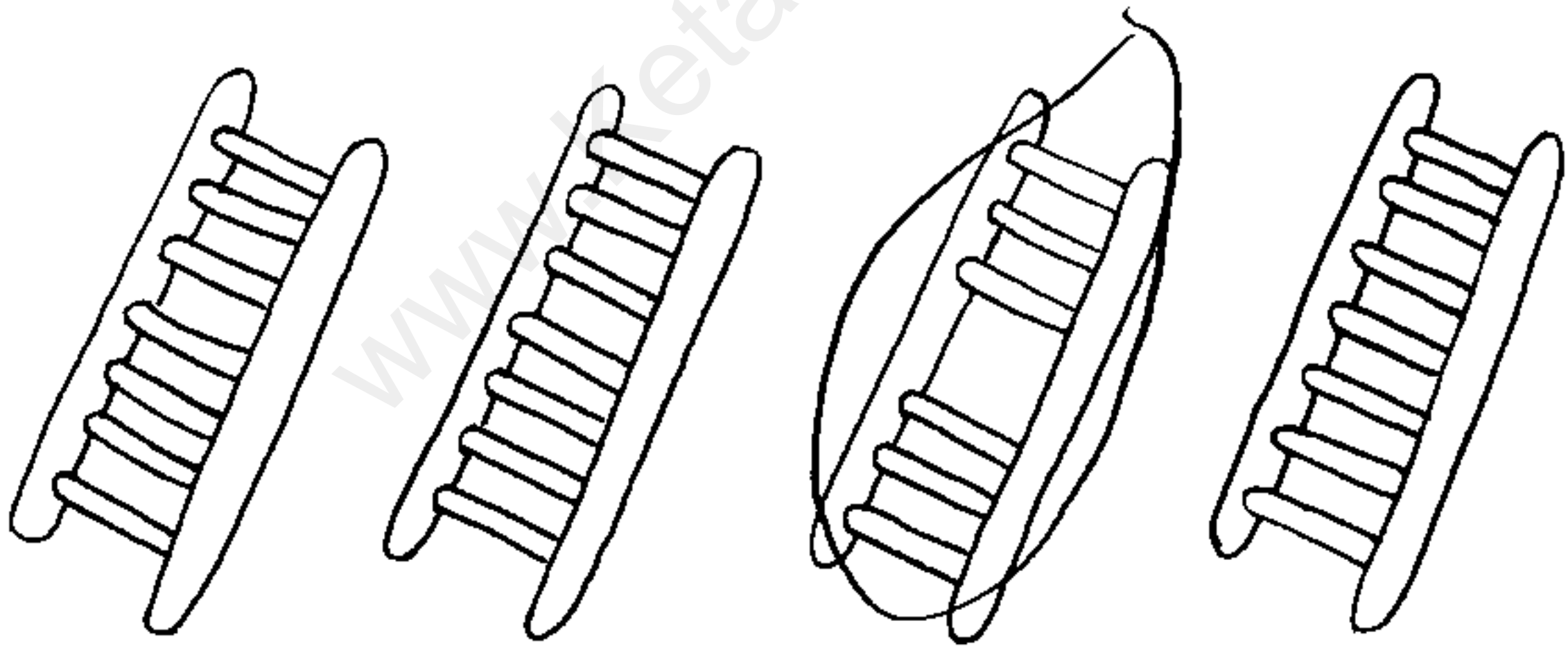
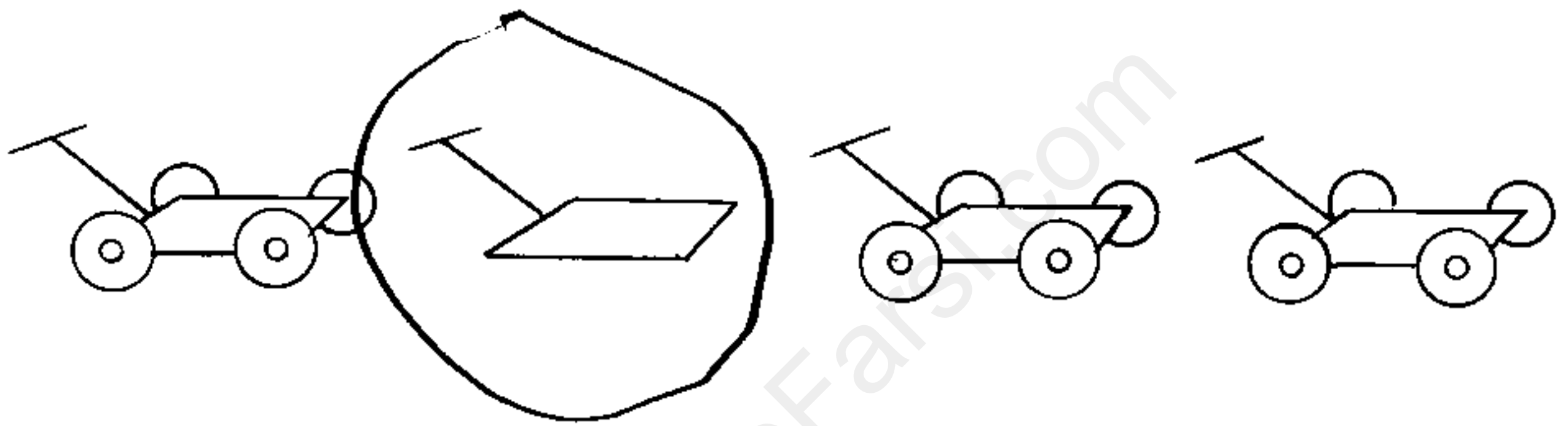
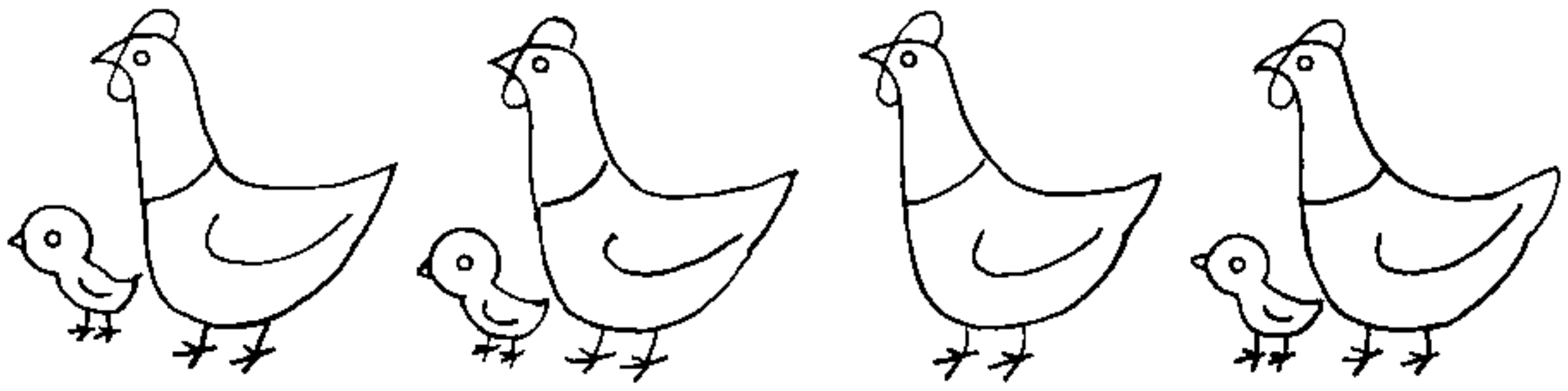

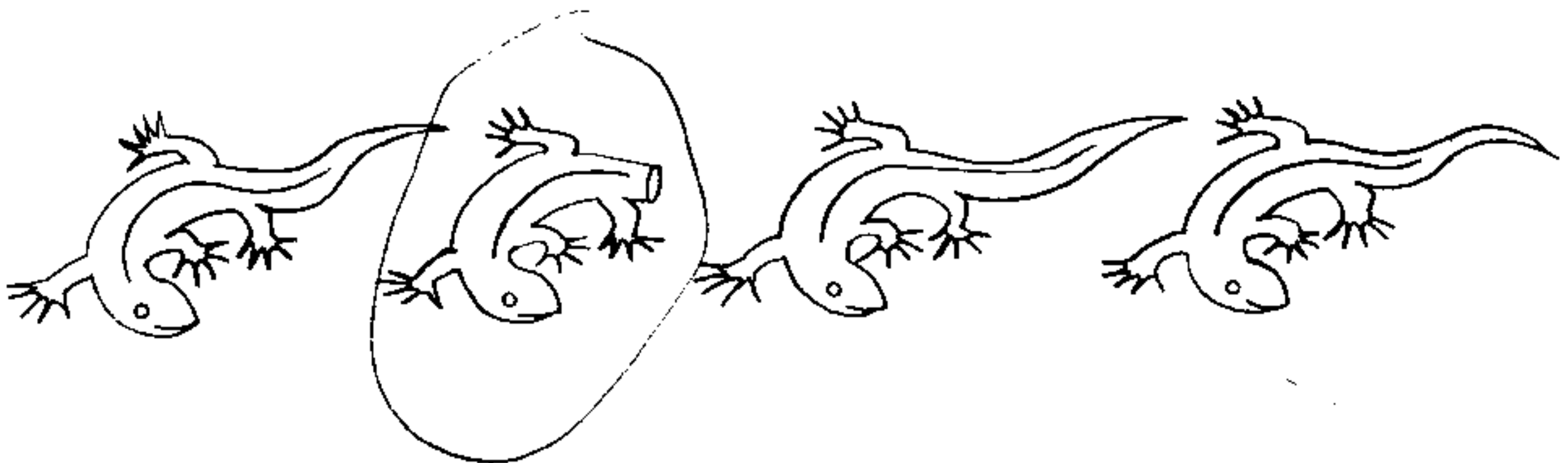
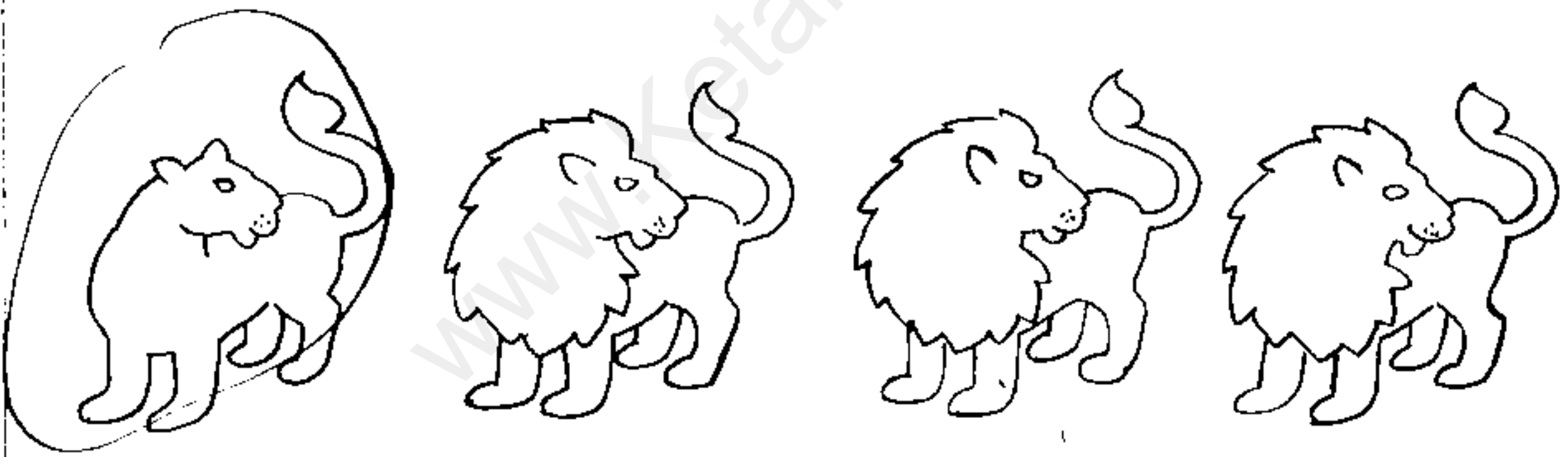
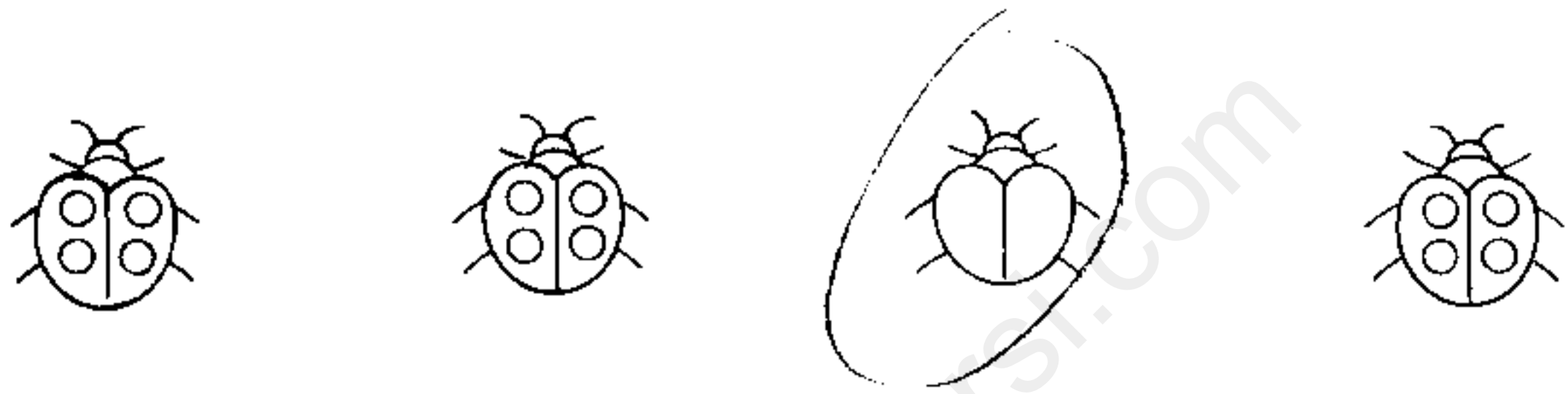
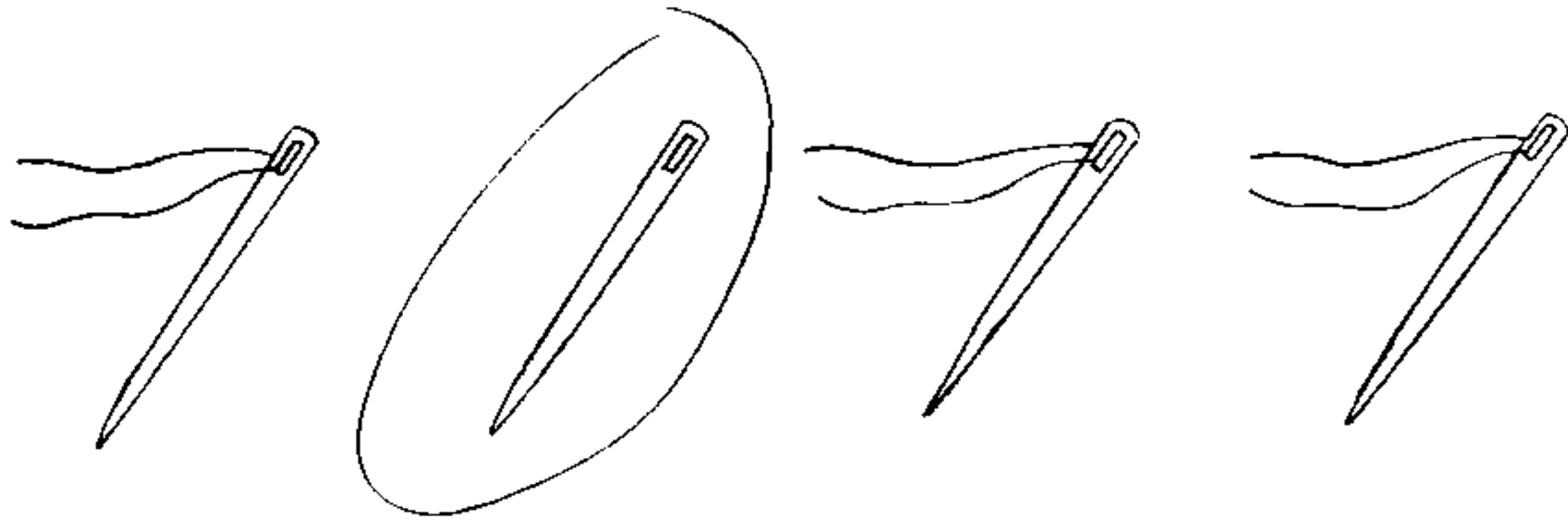



هدف اصلی: شناساندن جهت‌های بالا و پایین، و زیر و رو به کودکان؛

هدفهای فرعی: تشویق کودکان به حرف زدن، اصلاح جمله‌ها و رفع اشکالهای تلفظی آنان.

روش کار: از کودکان بخواهید که با دقت به تصویرهای لوحه نگاه کنند. بعد روی تمام تصویرها را، به جز دو تصویر مربوط به هم، بپوشانید و از کودکان بخواهید که درباره تصویرها حرف بزنند و تفاوت آنها را از لحاظ جهت‌های مختلف بالا و پایین، و زیر و رو بیان کنند.

تمرینهای مدادی: بعد از انجام تمرینهای مربوط به هر لوحه از کودکان بخواهید تا طرحهای زیر را در دفتر چهارخانه خود بکشند.

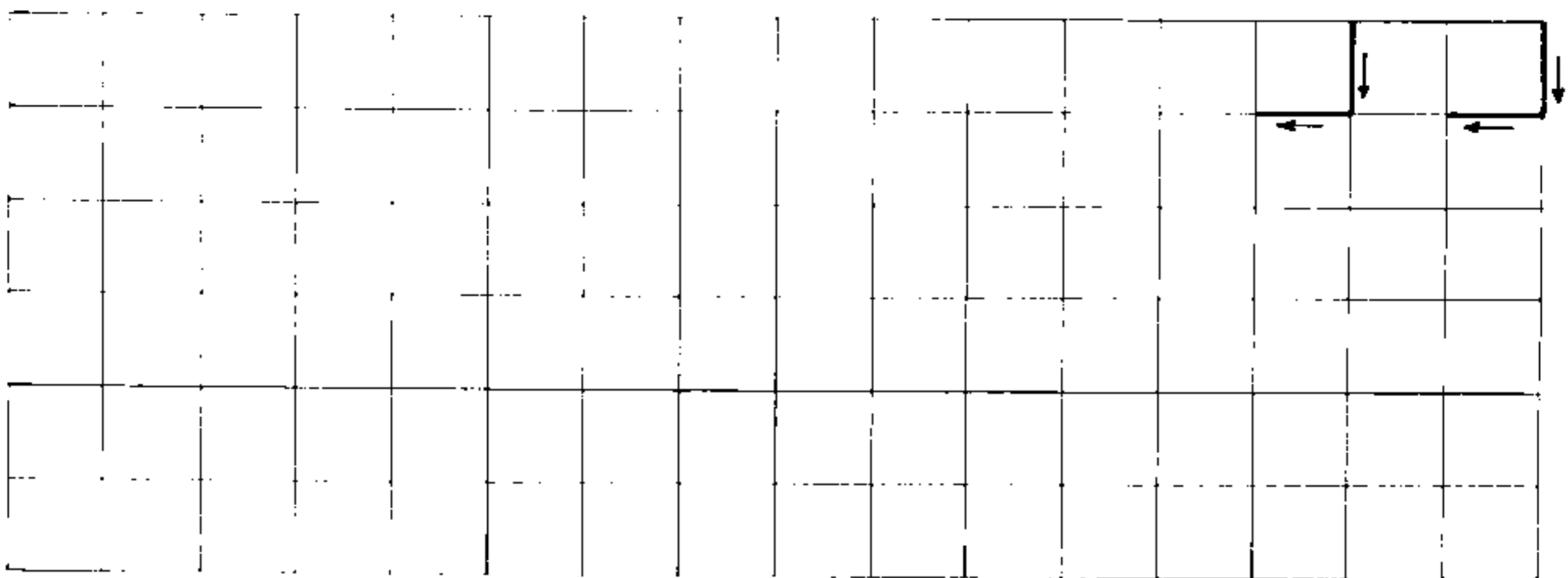
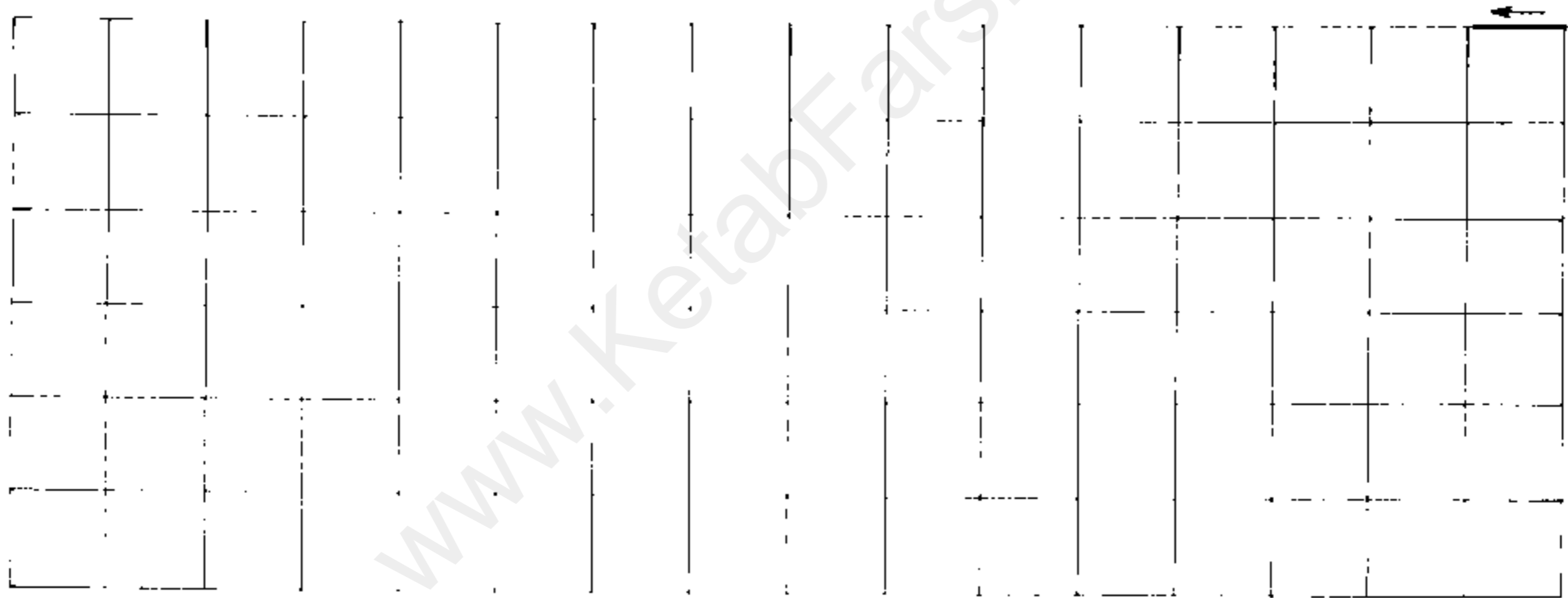

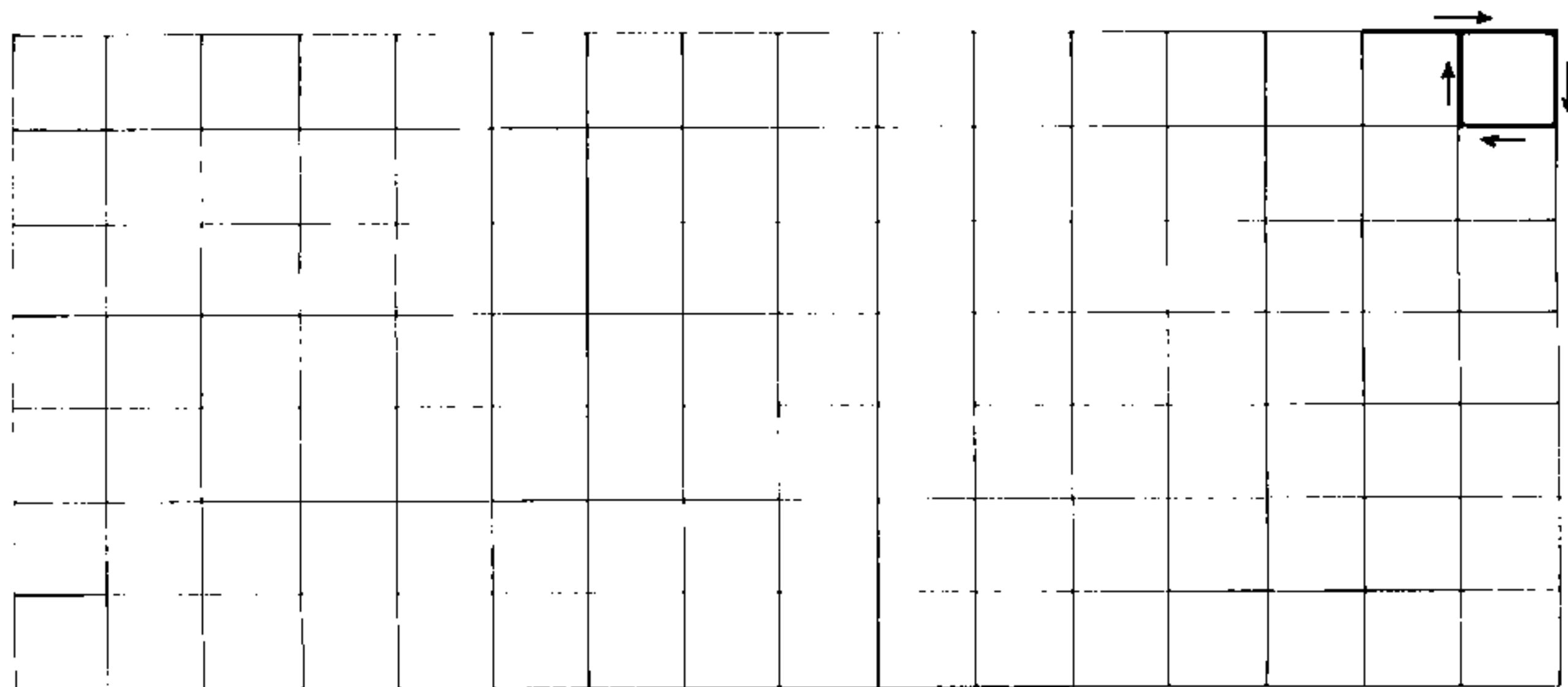
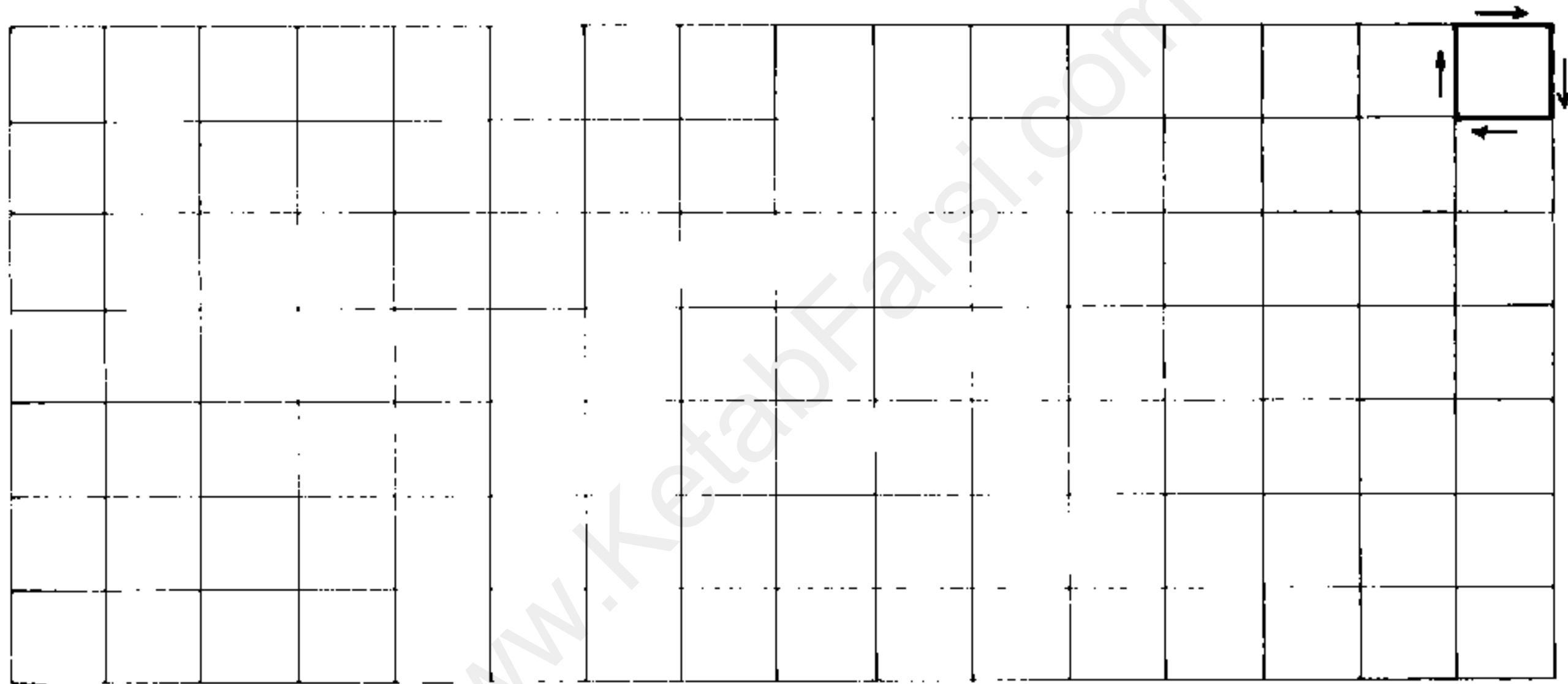
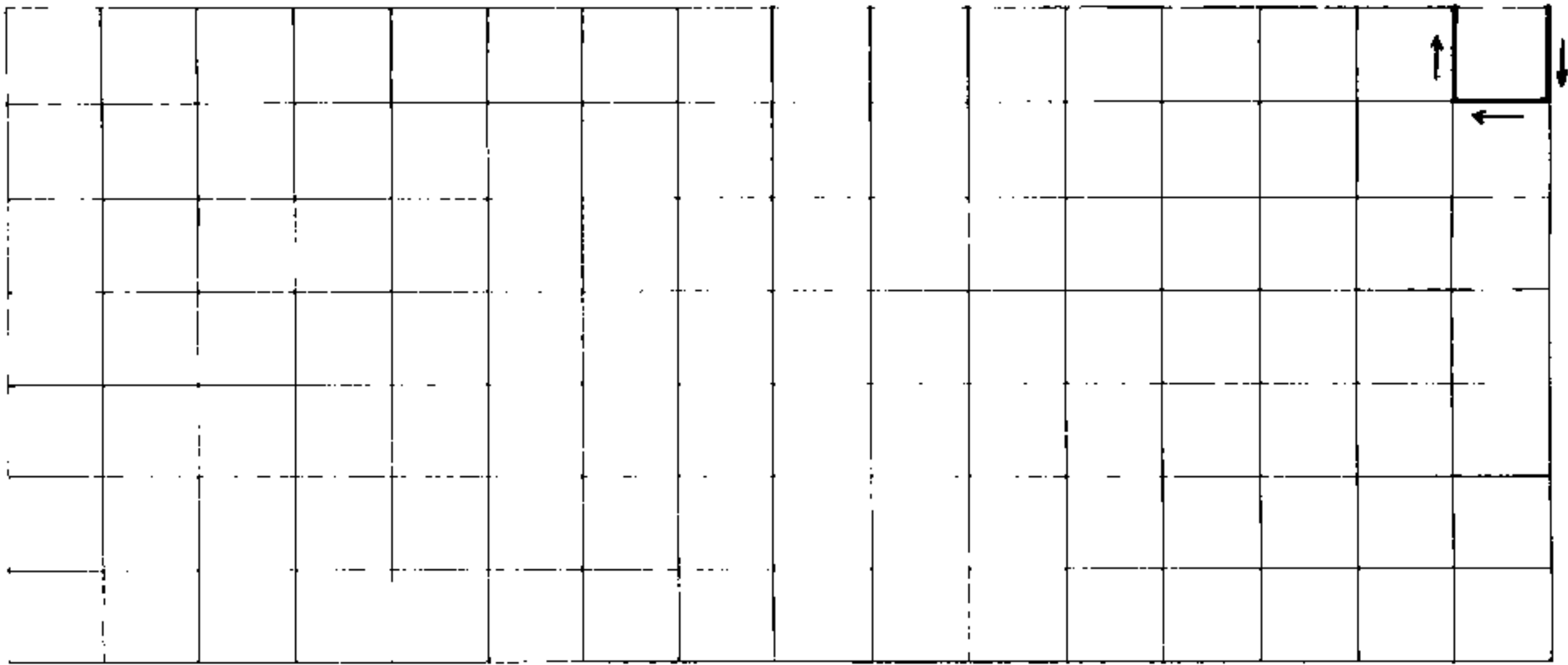

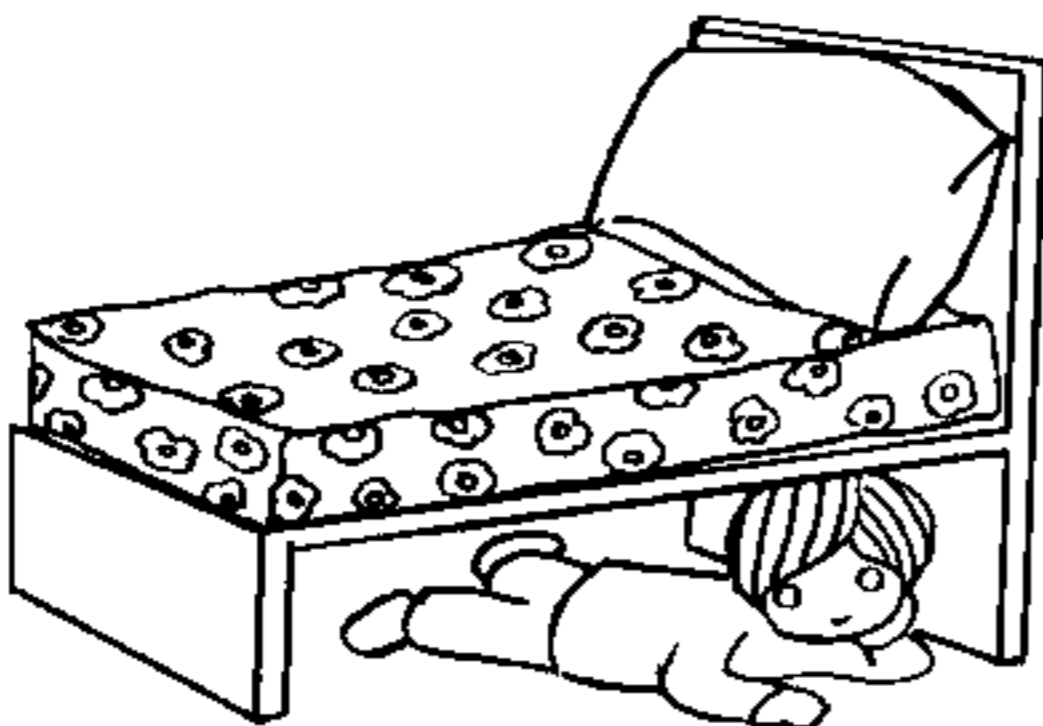
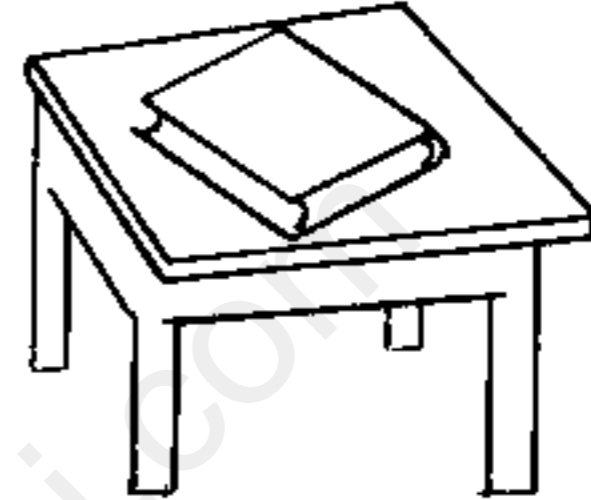
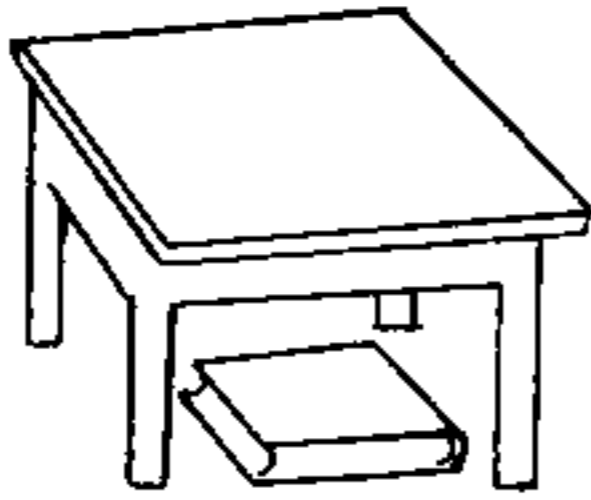

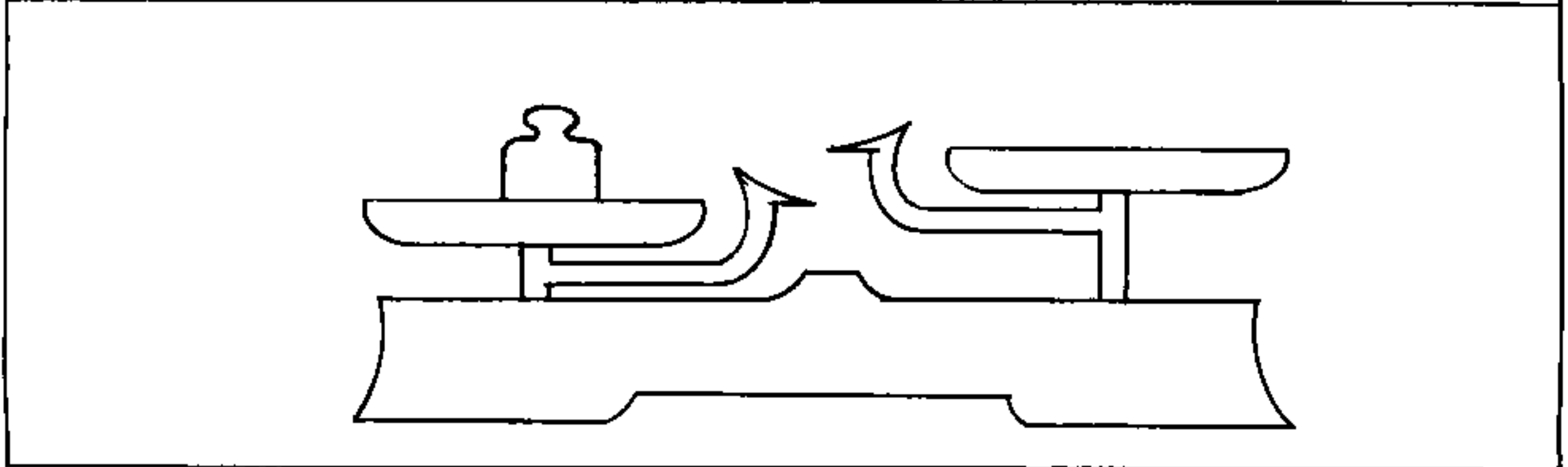
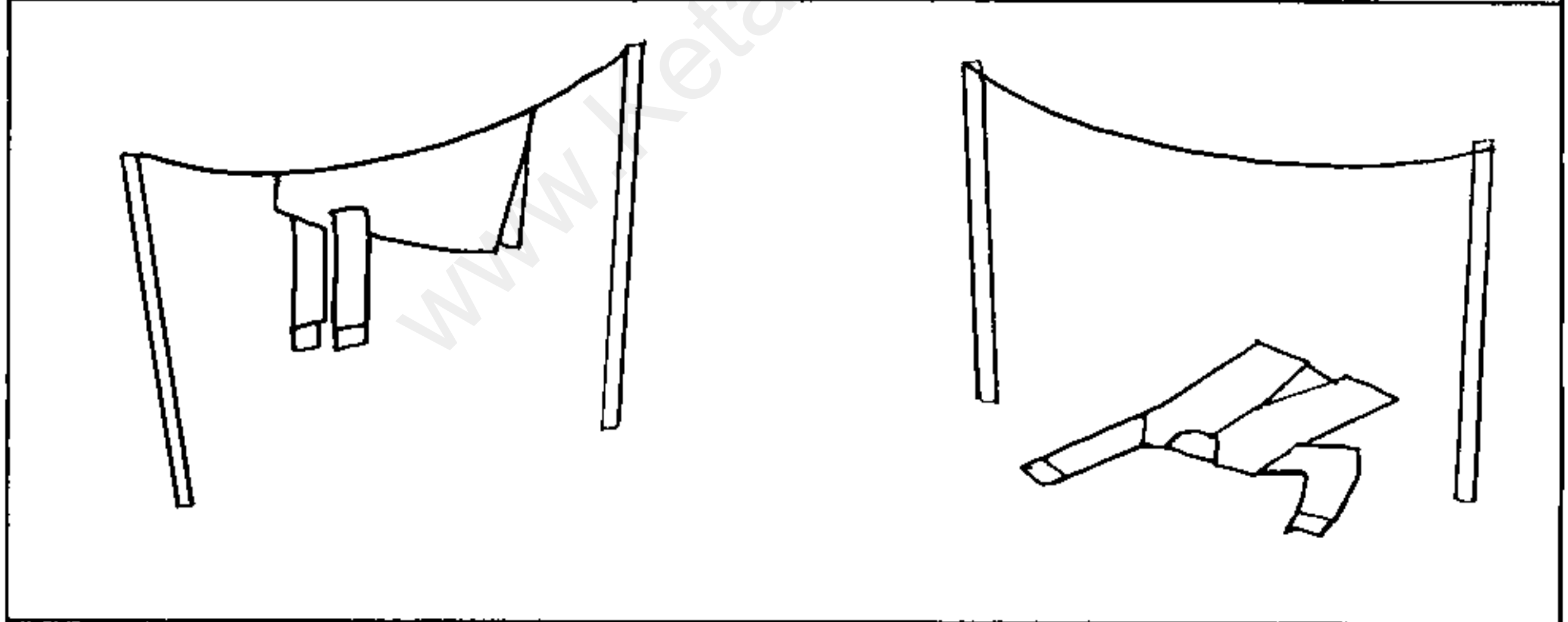
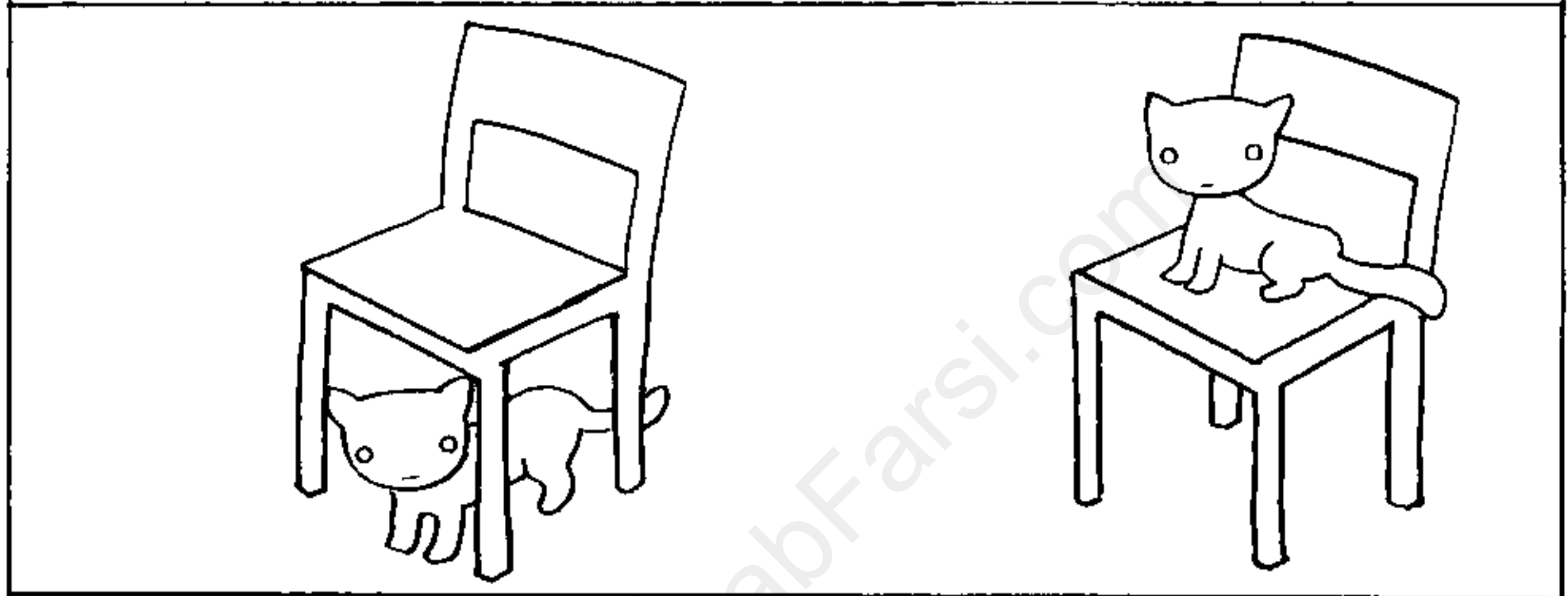
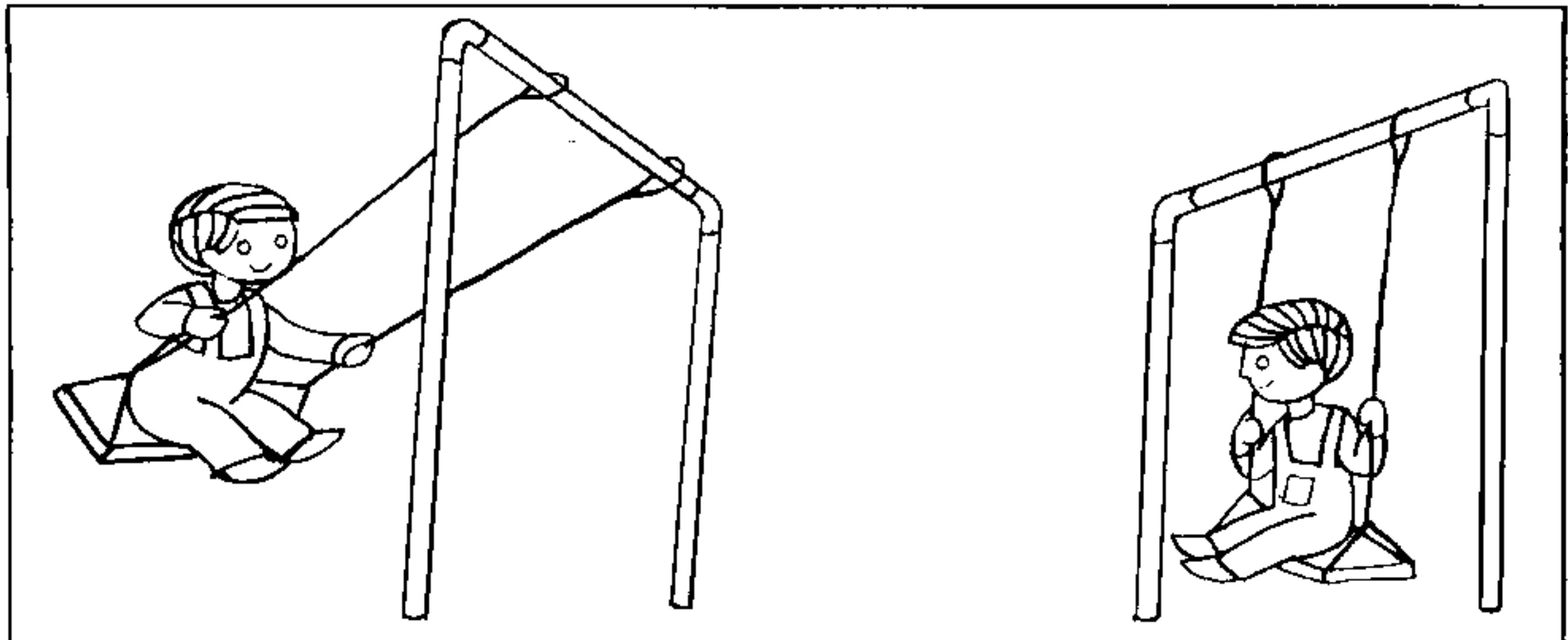

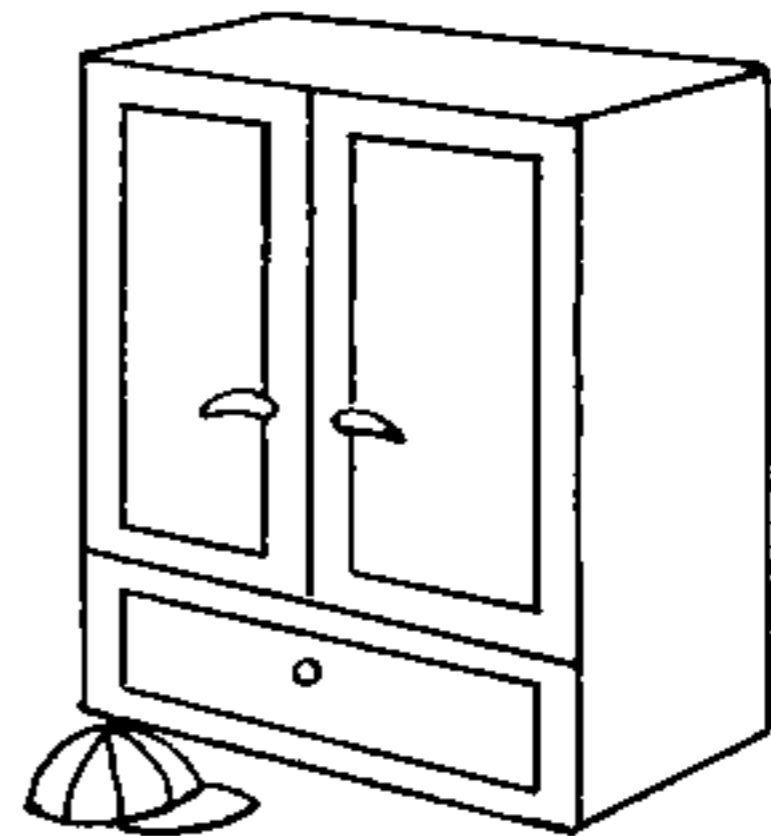
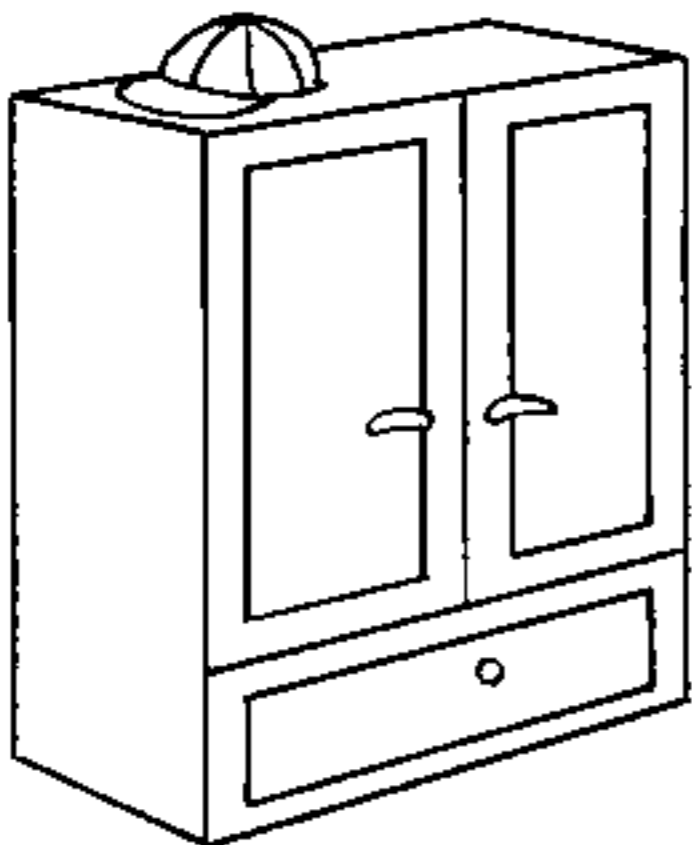
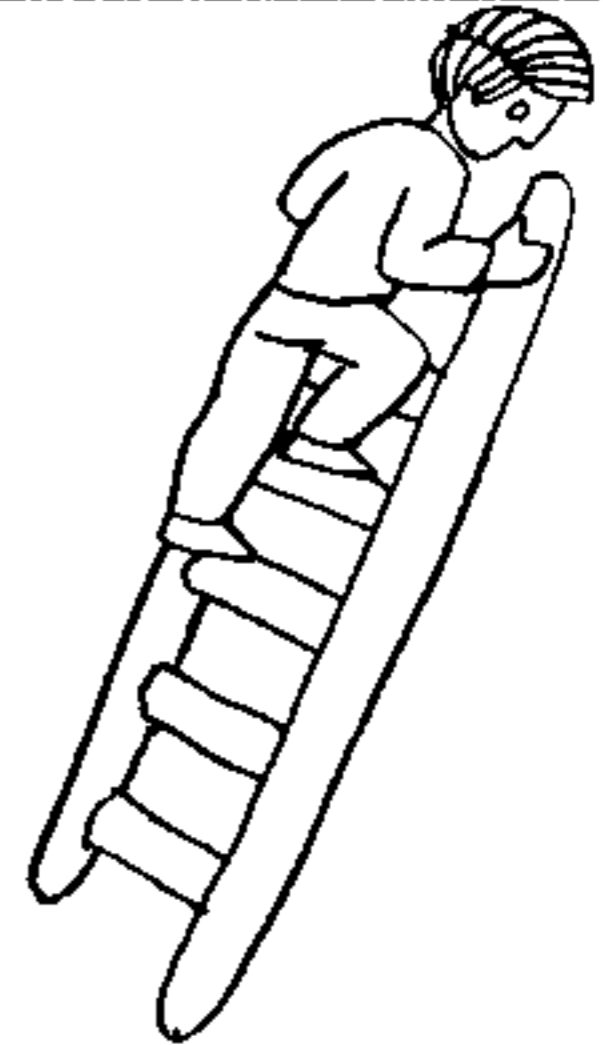
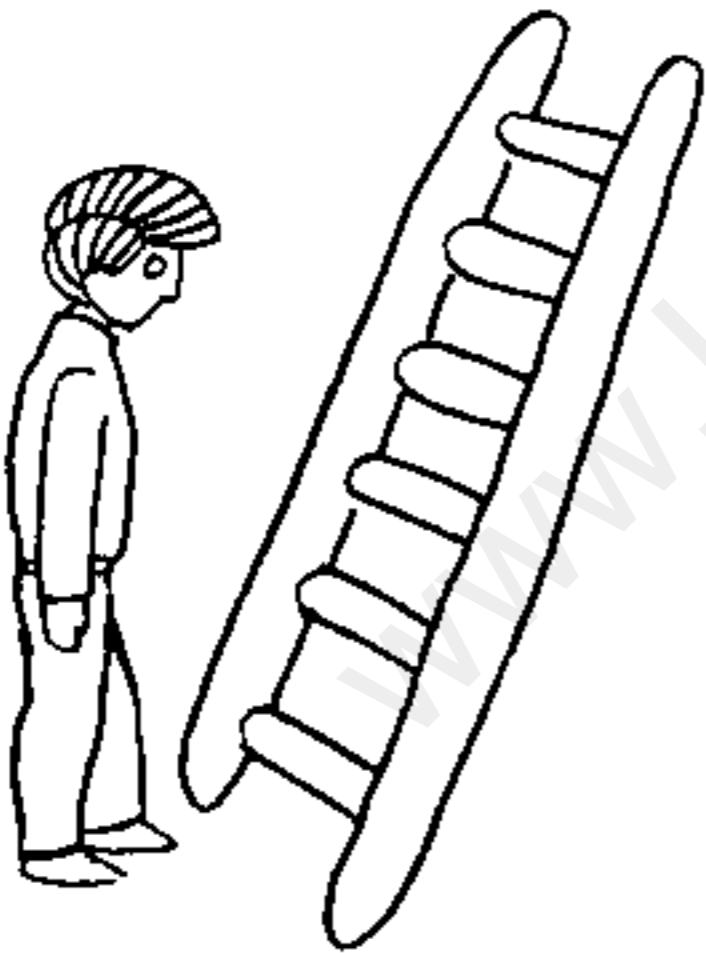
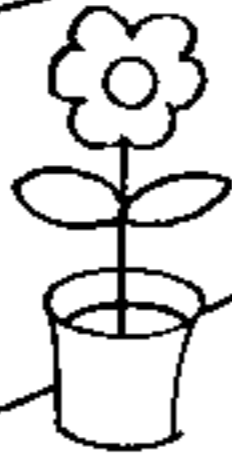
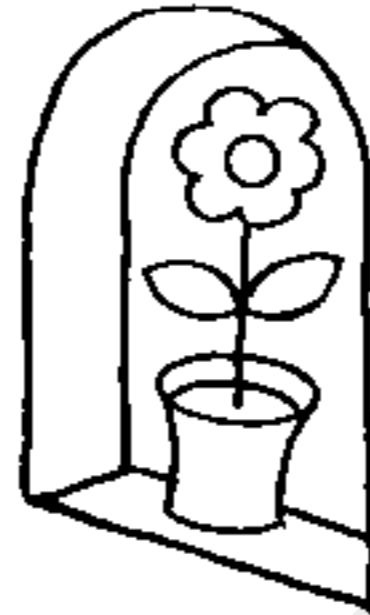
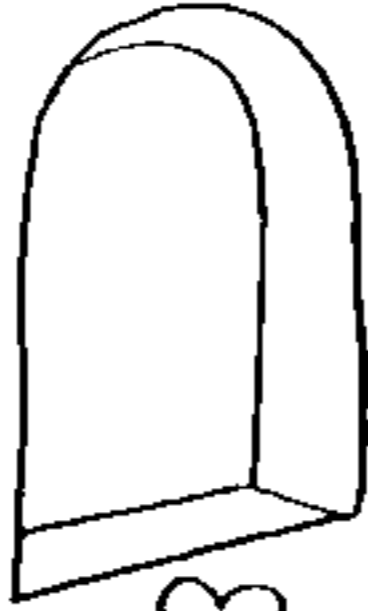
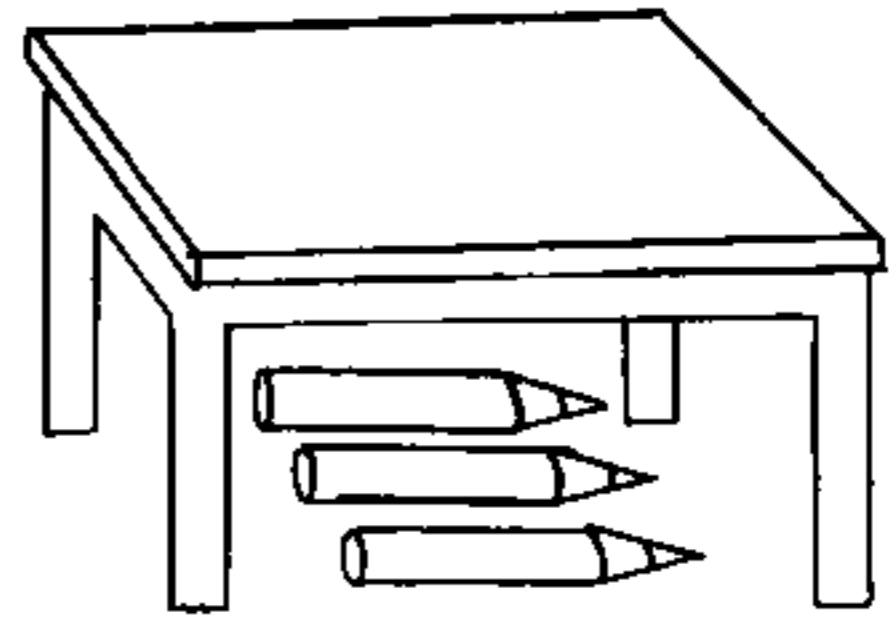
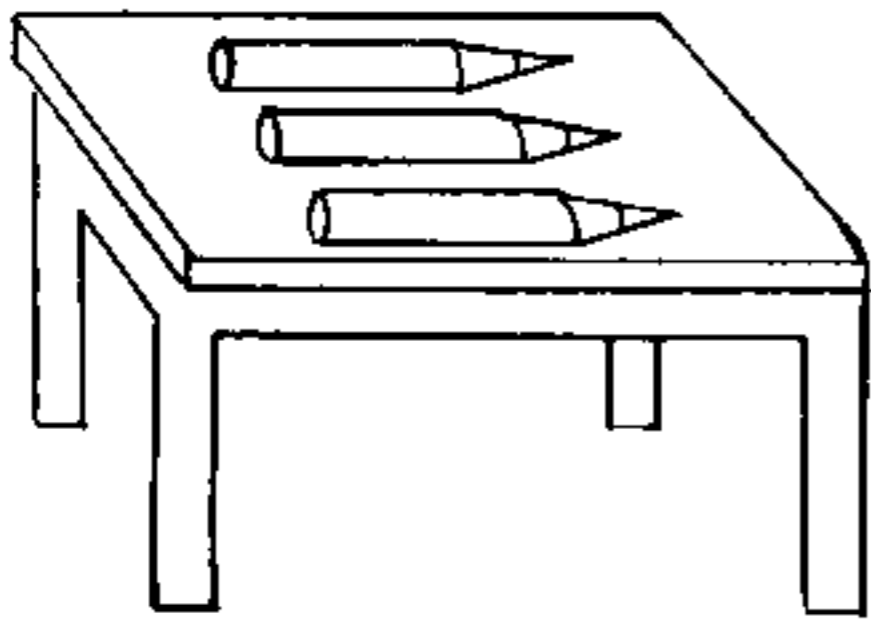

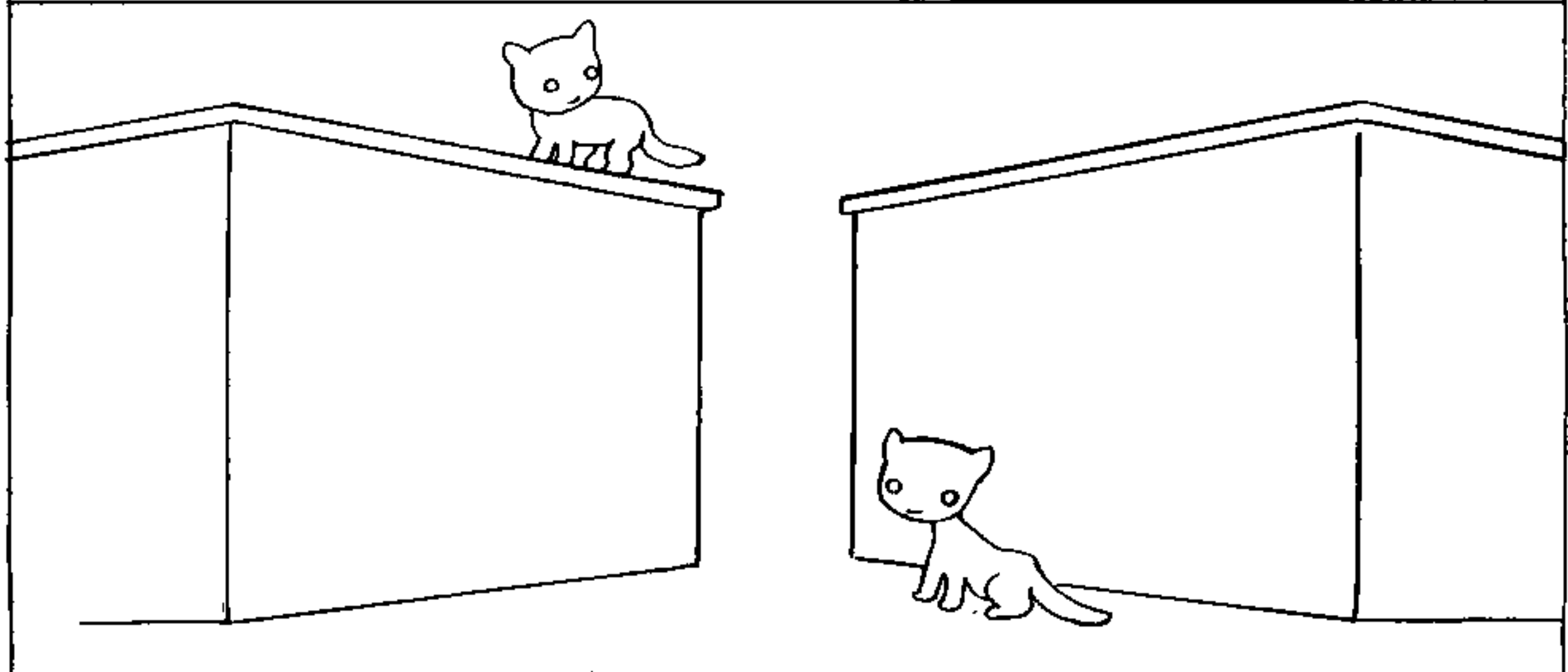
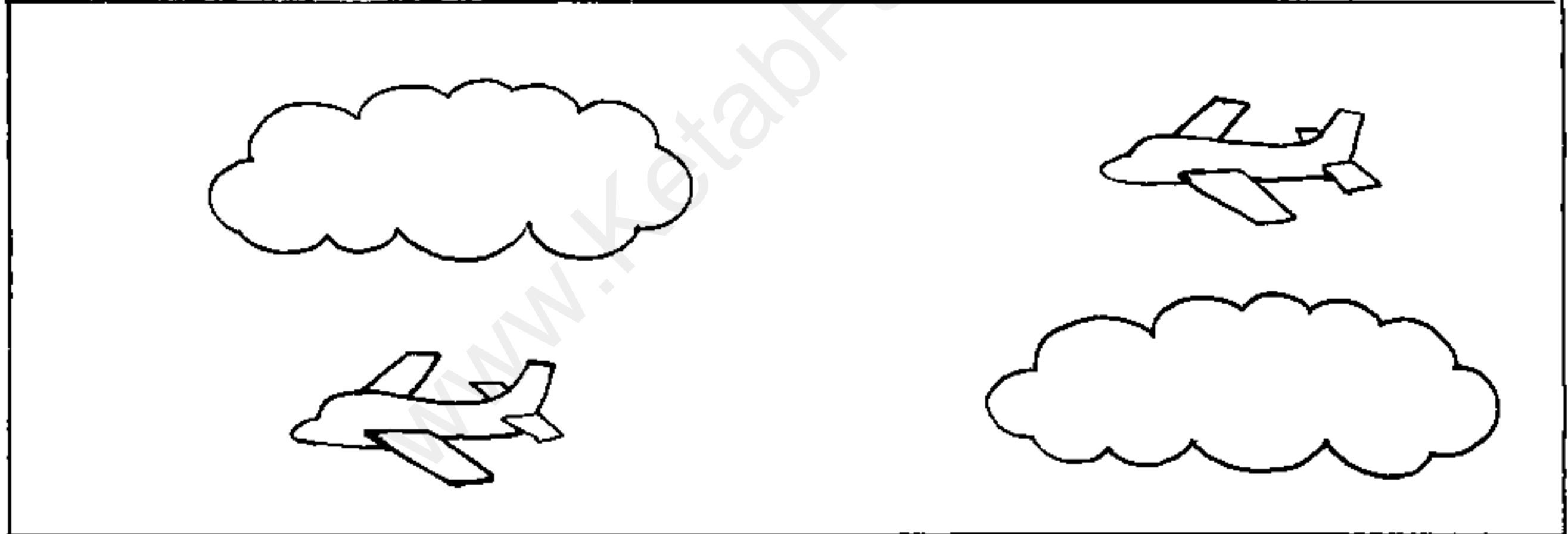
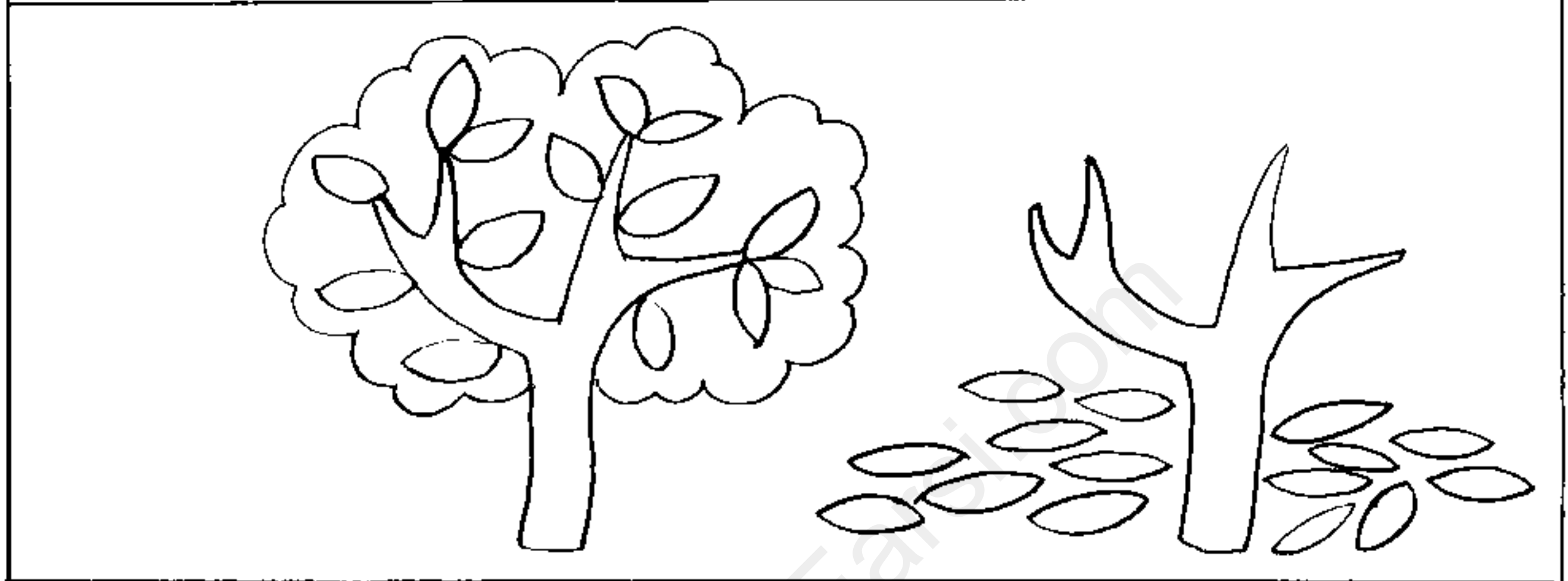
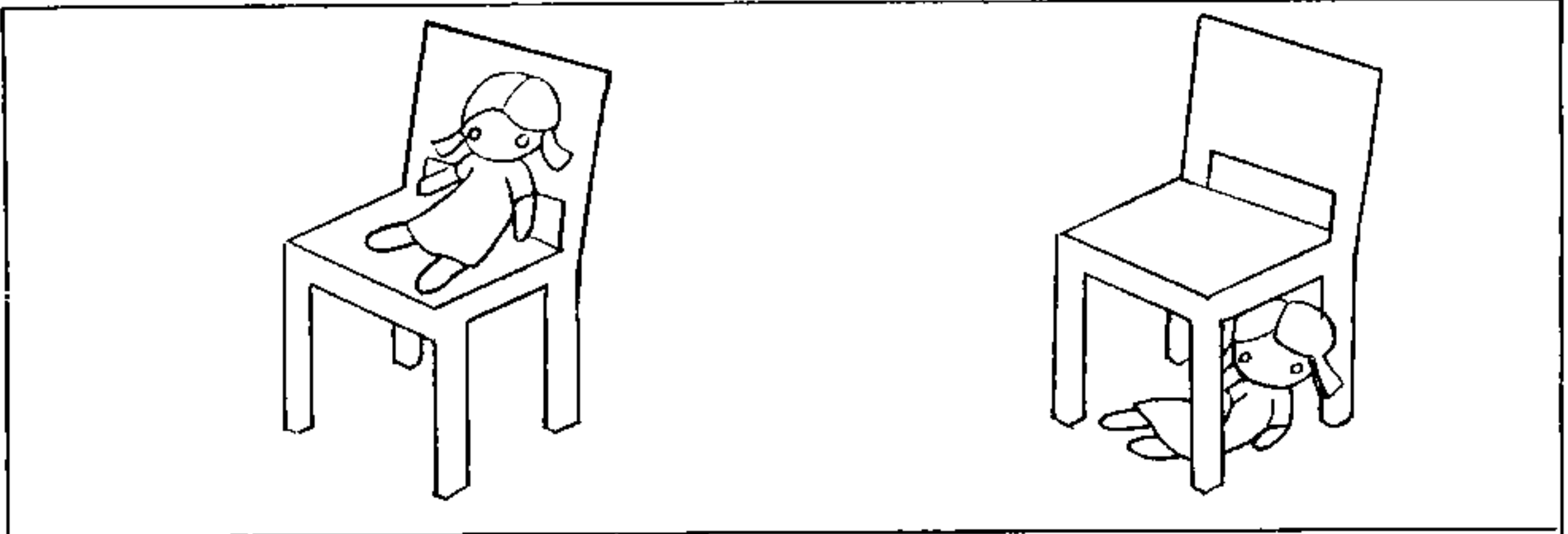

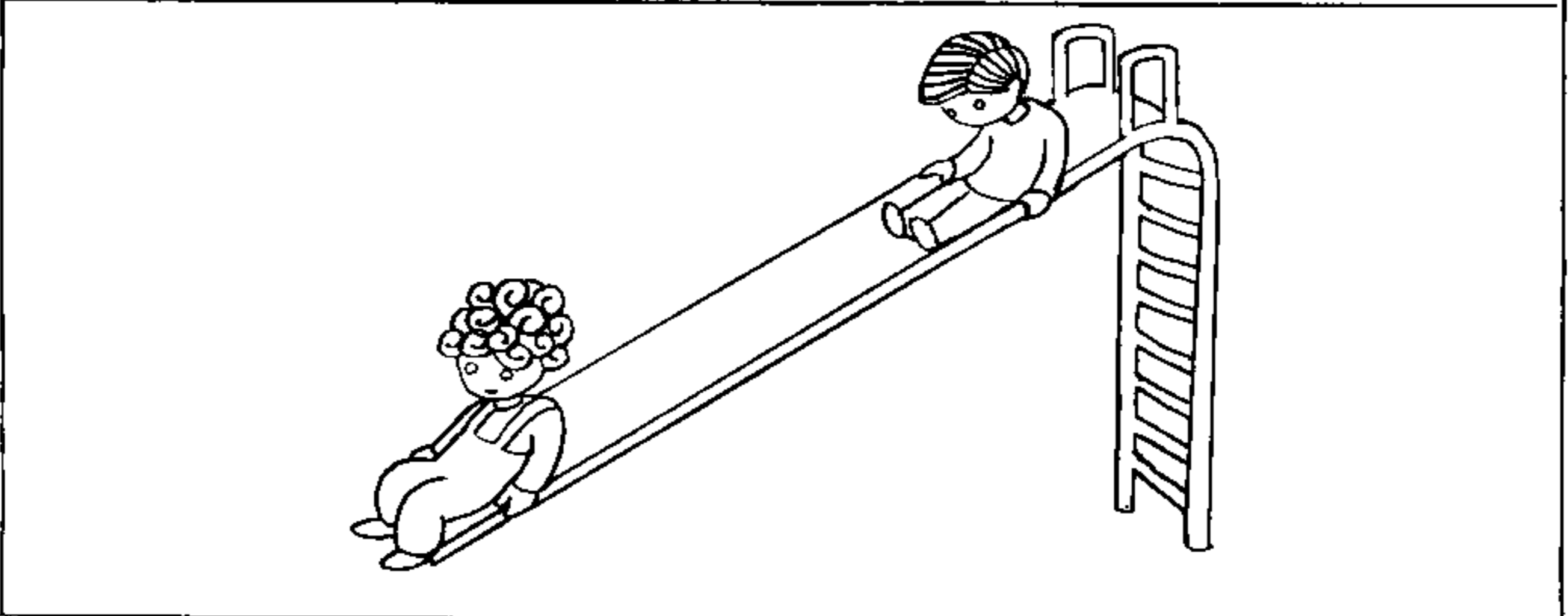
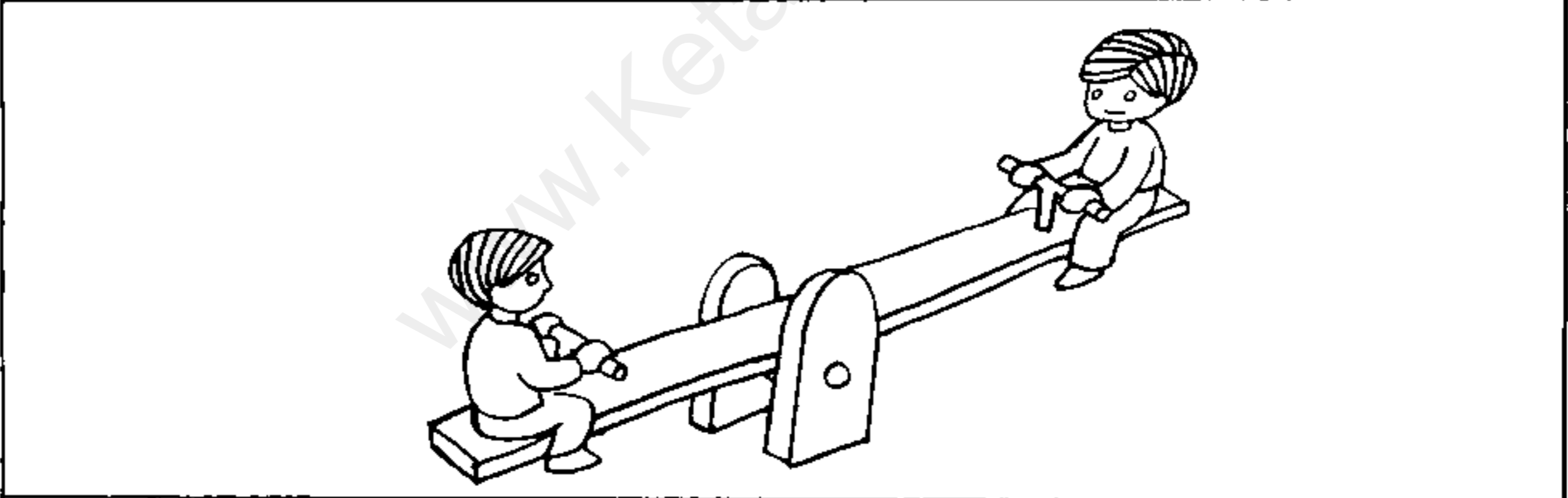
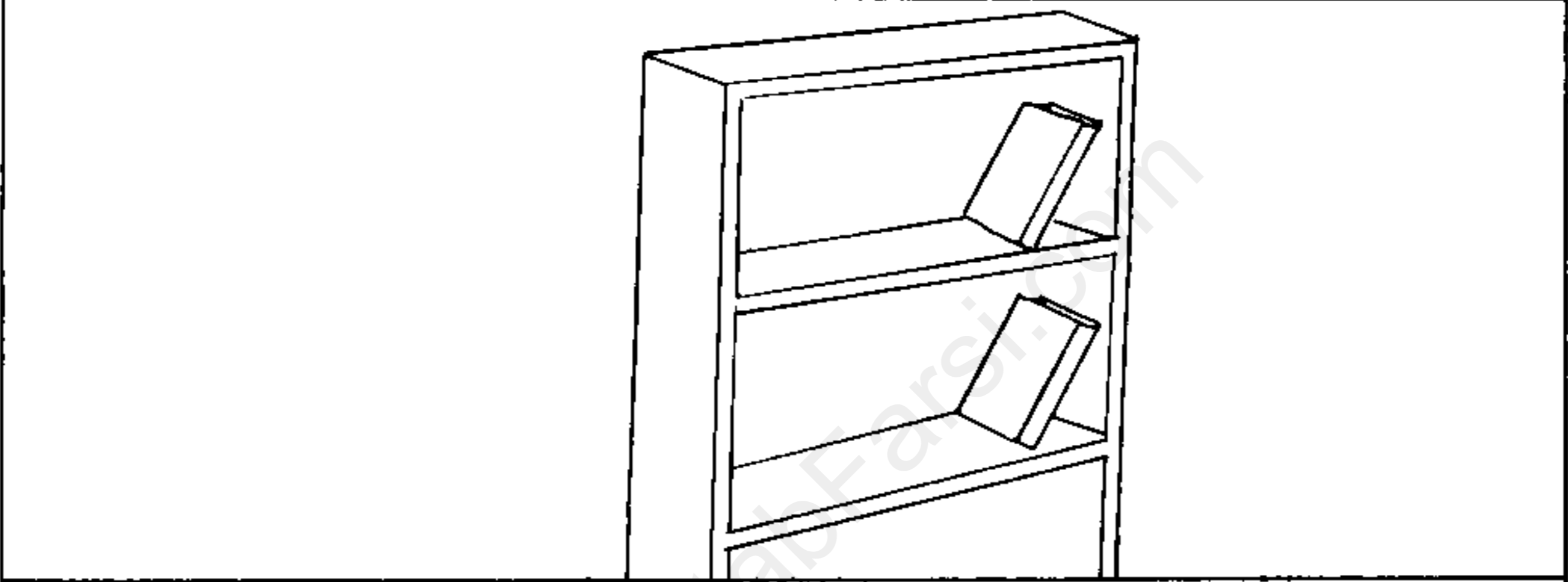
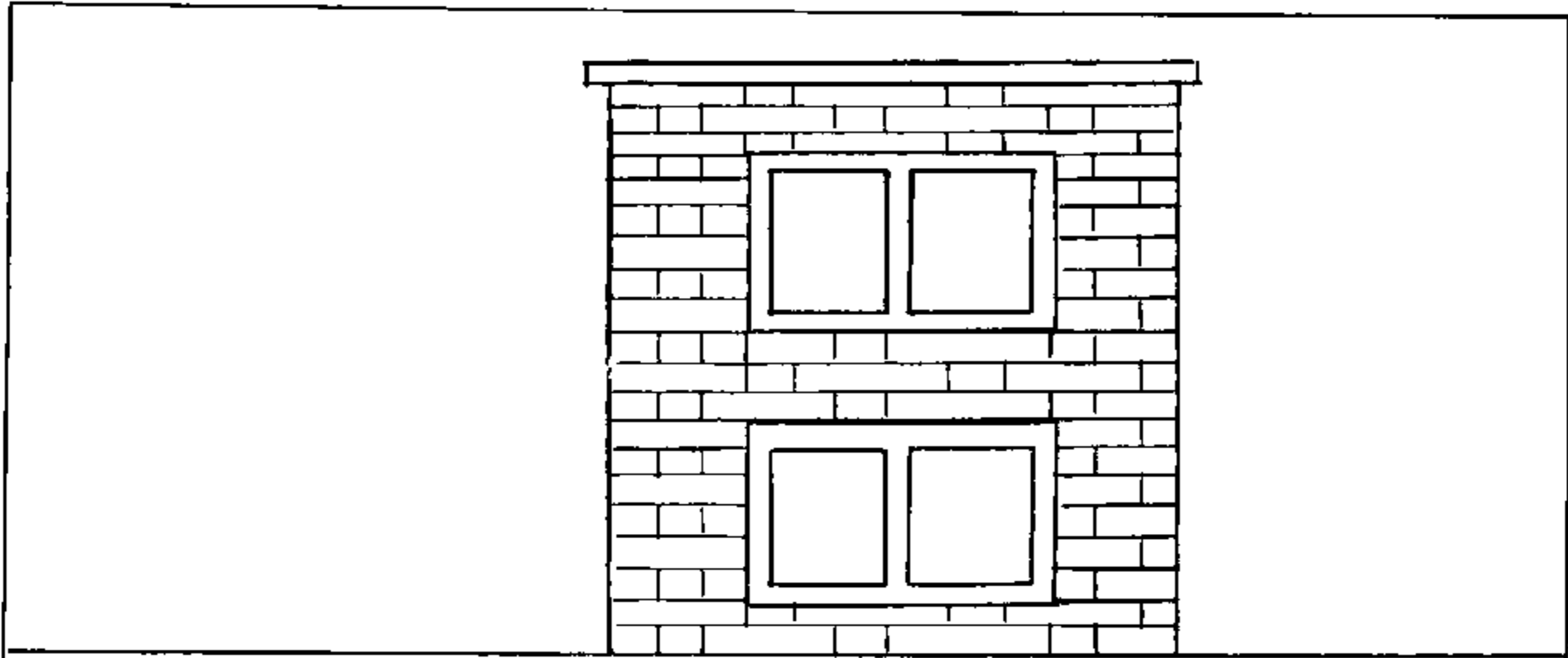

لوحة چهارم

هدف اصلی: تمرین حرکت چشم از راست به چپ؛

هدفهای فرعی: تشویق کودکان خجالتی به گفت و گو، توجه به اشکالهای تلفظی کودکان، آموزش دادن علامت نقطه (.) در پایان جمله.

روش کار: تصویرهای لوحه را از سمت راست به چپ به کودکان نشان دهید و از آنان بخواهید که با دقت به تصویرها نگاه کنند و آنچه را به نظرشان می رسد بگویند. آن گاه بعد از آخرین تصویر هر لوحه نقطه بگذارید و به کودکان آموزش دهید که علامت نقطه در پایان هر جمله یا لوحه نشان می دهد که آن جمله یا لوحه تمام شده است.

نکته: بهتر است شکل یک نقطه را به اندازه بزرگتر روی یک صفحه مقوایی بکشید و به هنگام داستانگویی و جمله سازی از آن استفاده کنید.

تمرینهای مدادی: بعد از انجام تمرینهای مربوط به هر لوحه از کودکان بخواهید تا طرحهای زیر را در دفتر چهارخانه خود بکشند.

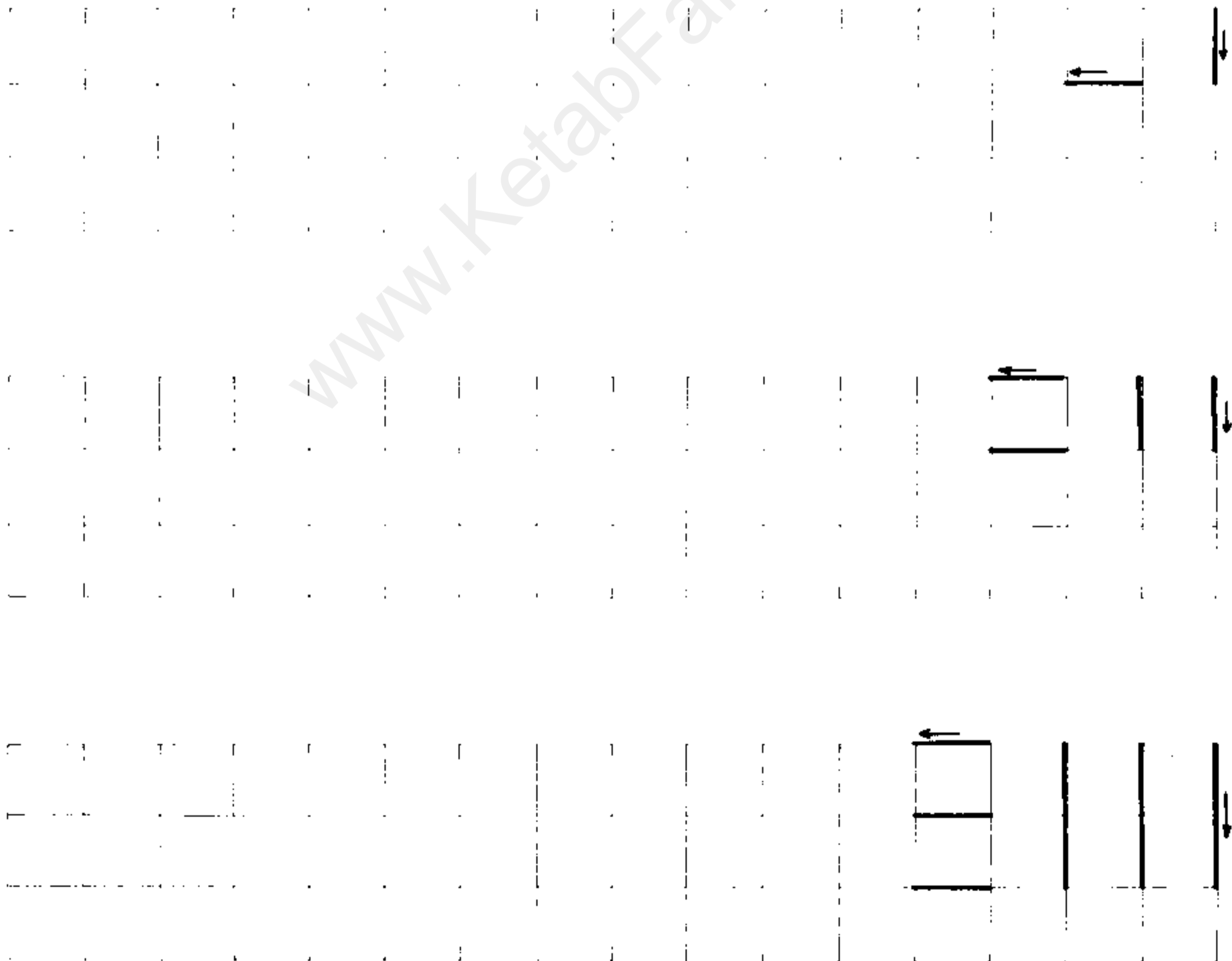

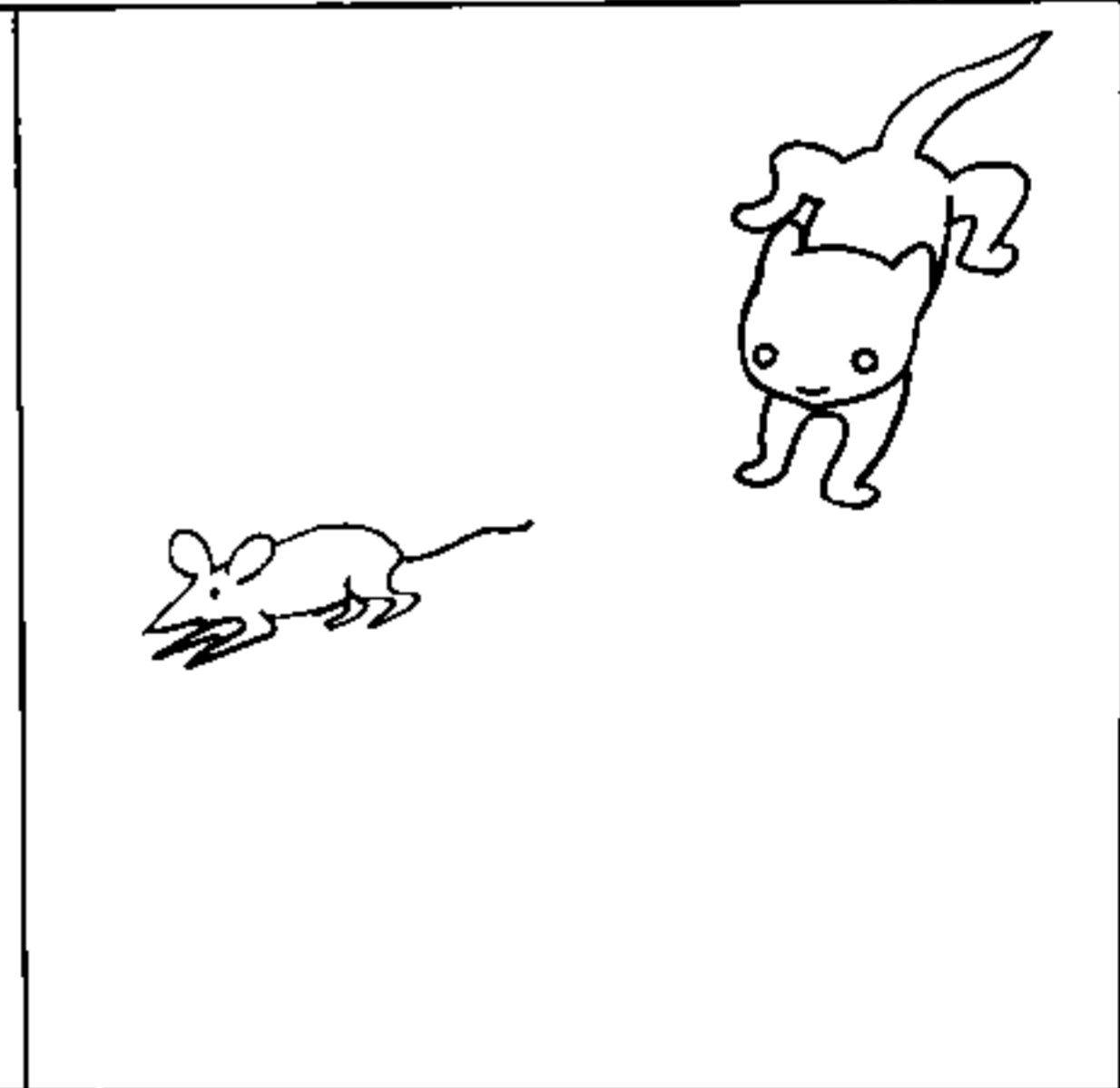
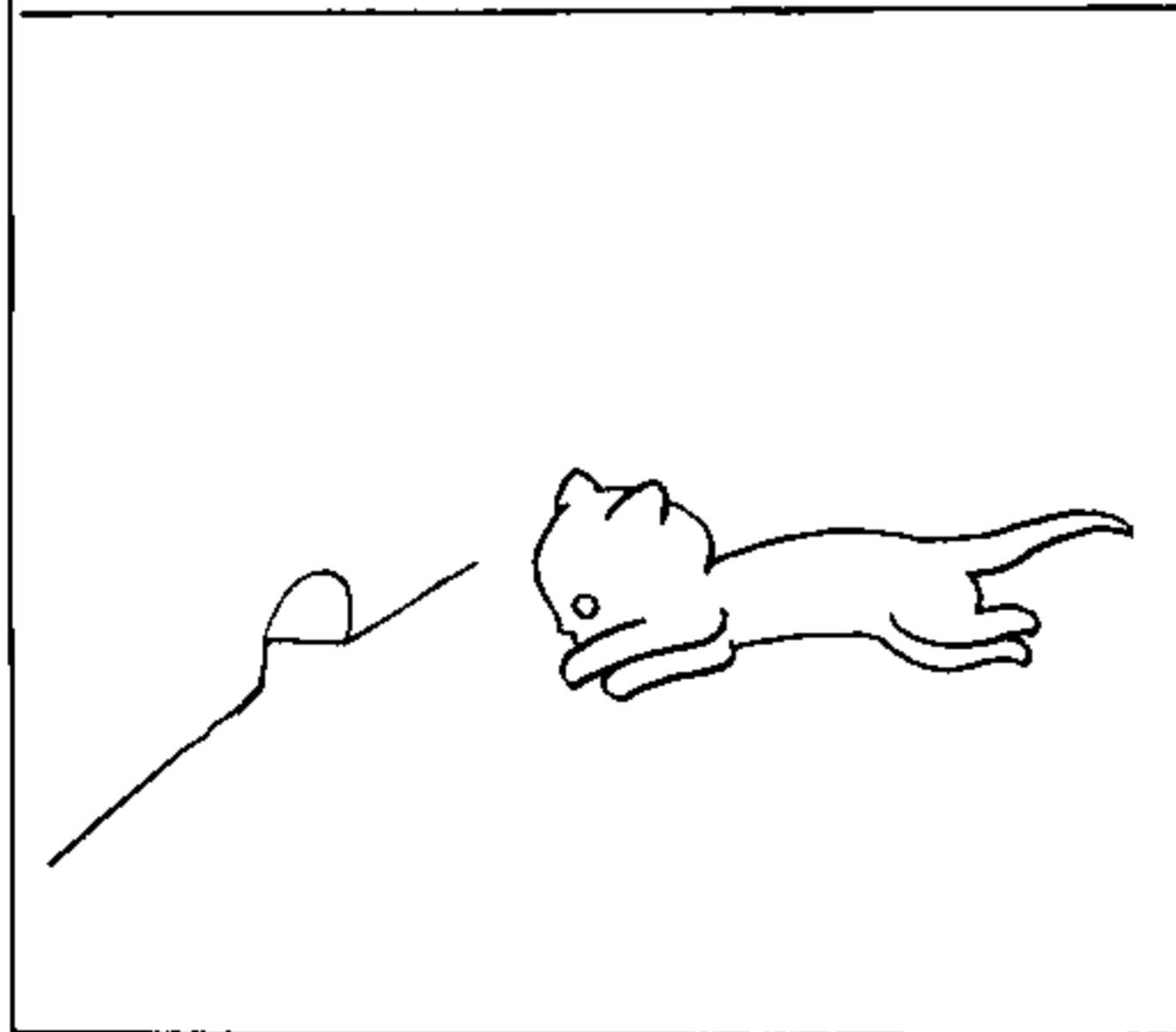
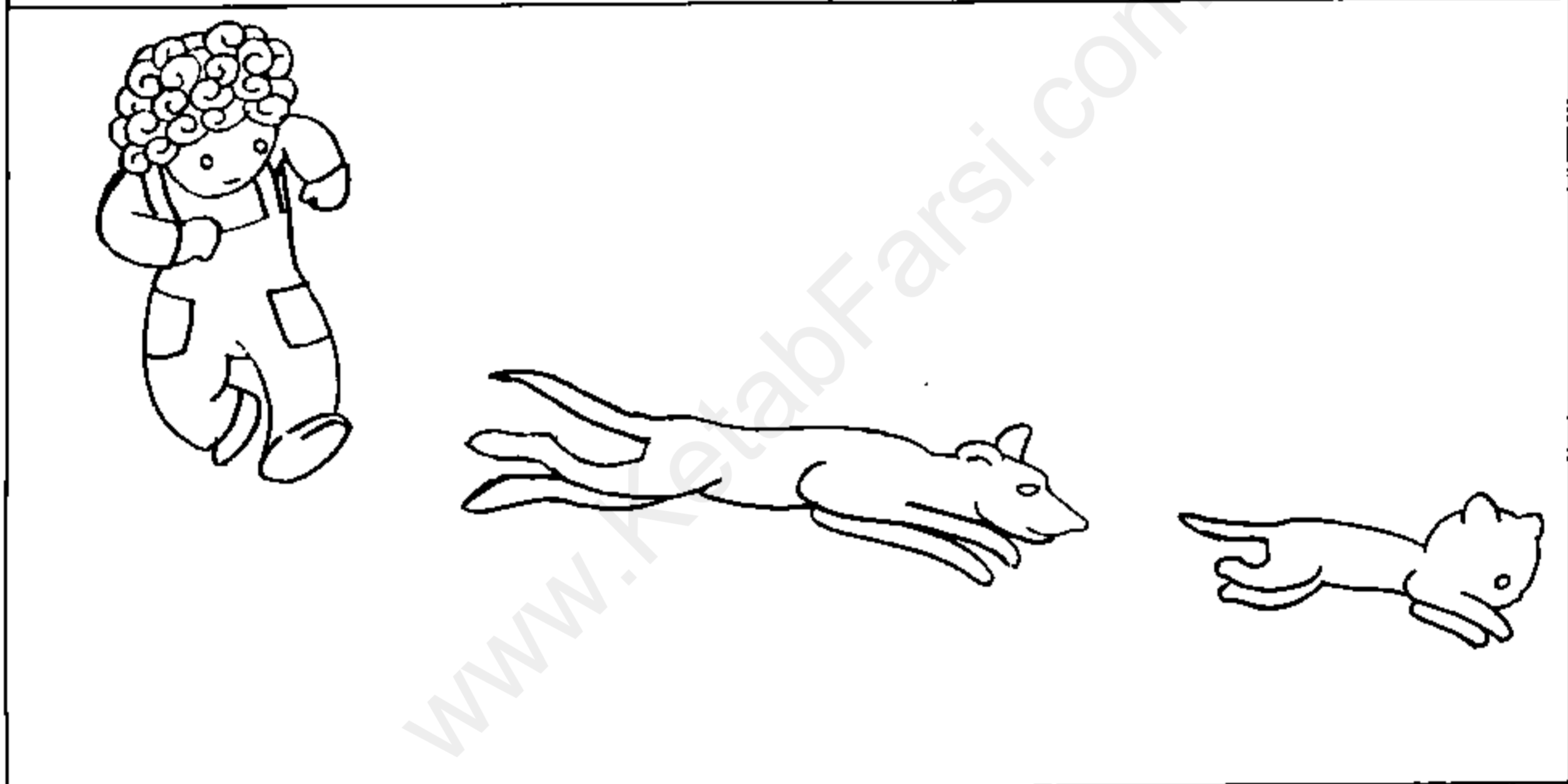
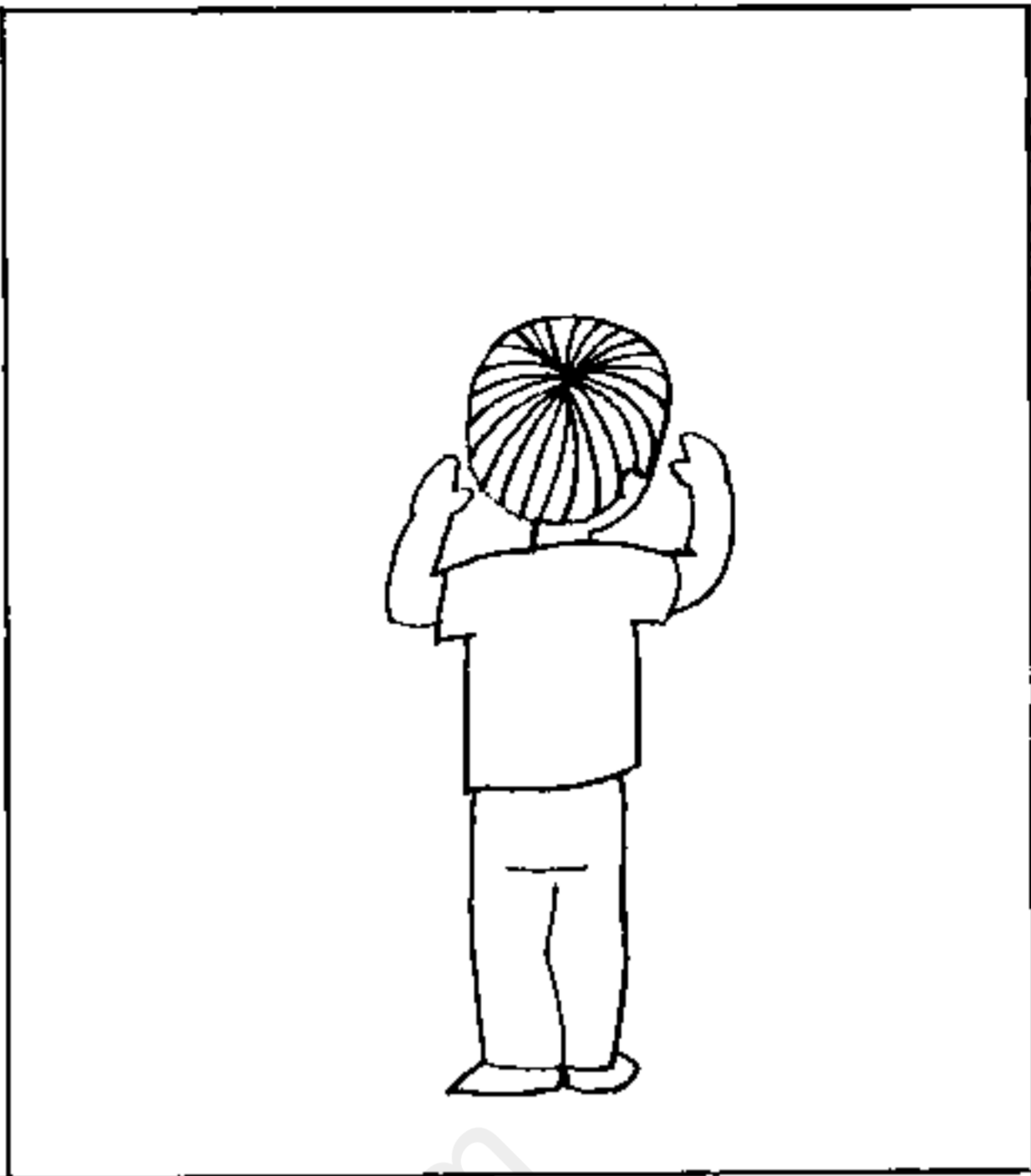

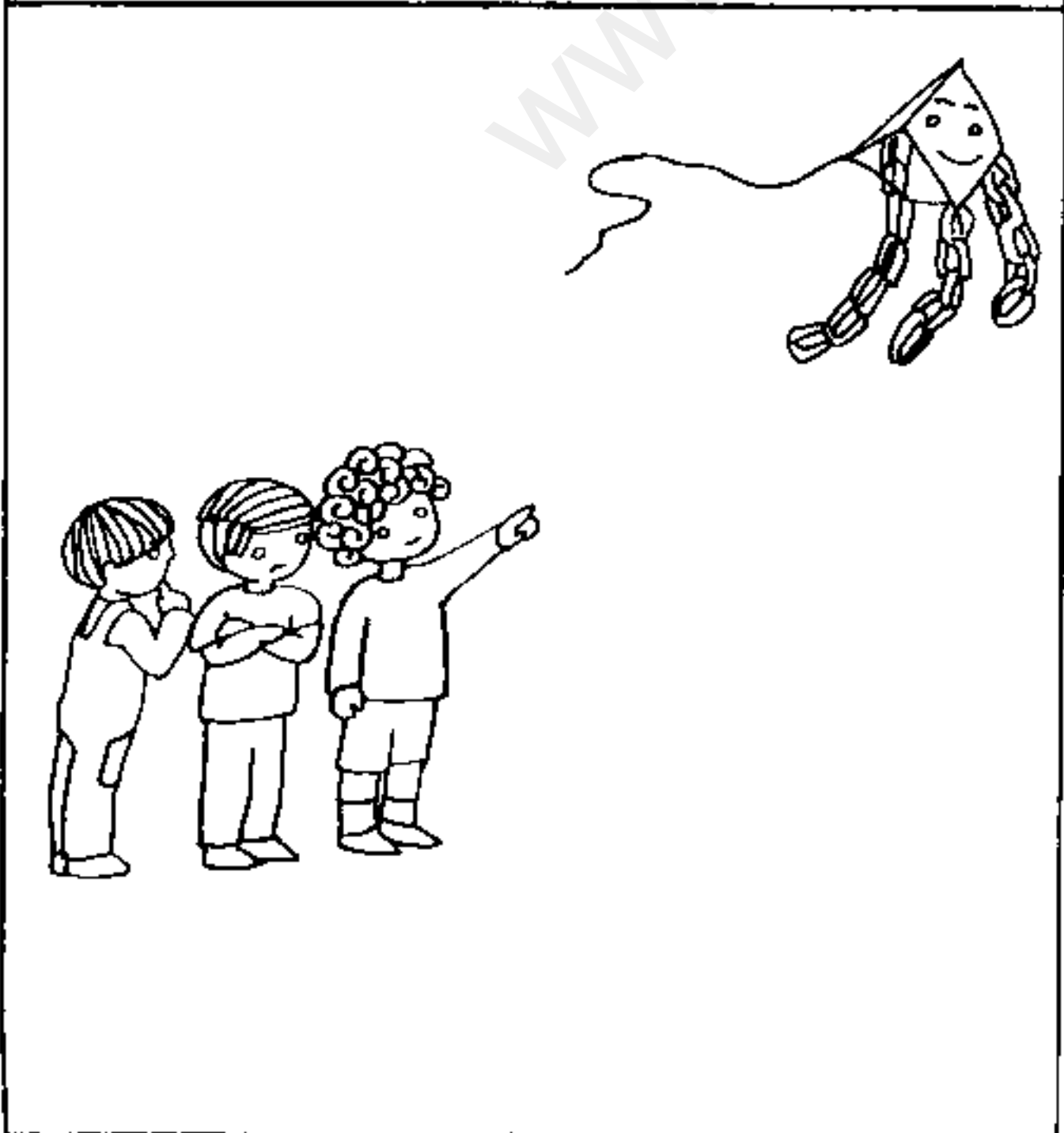

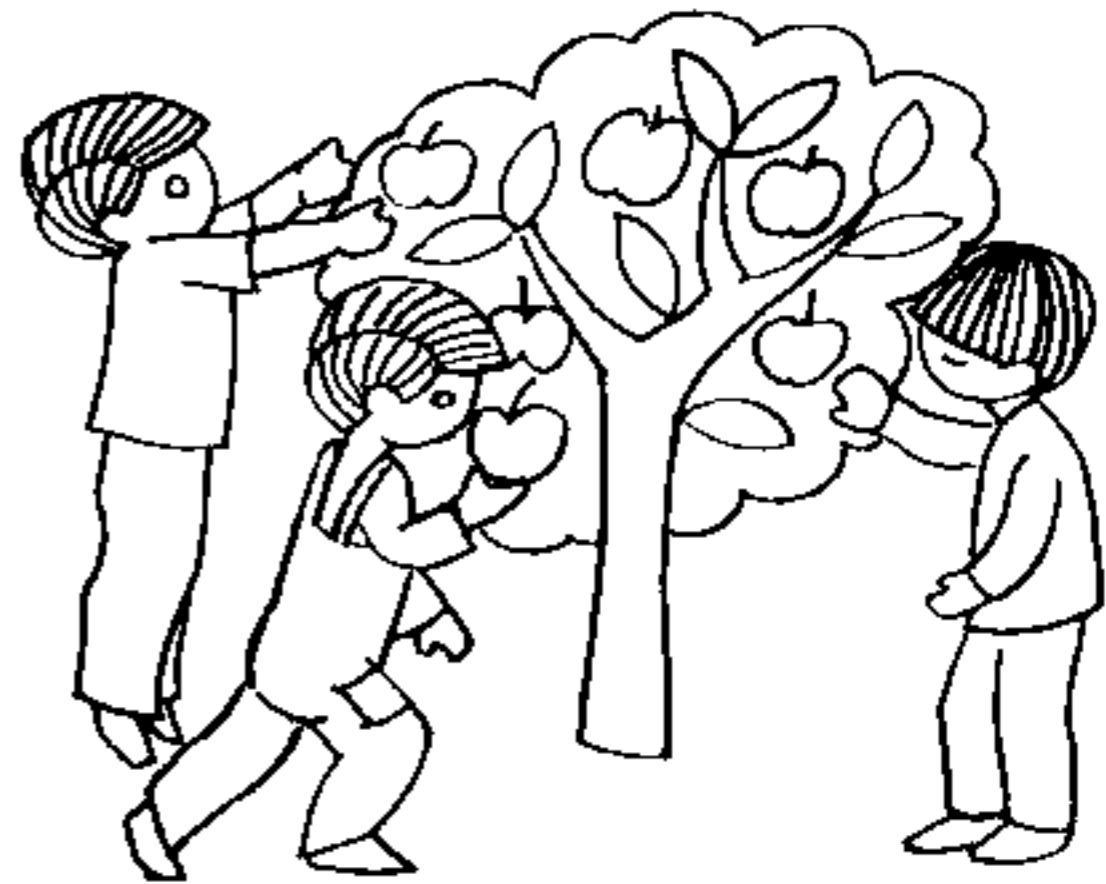
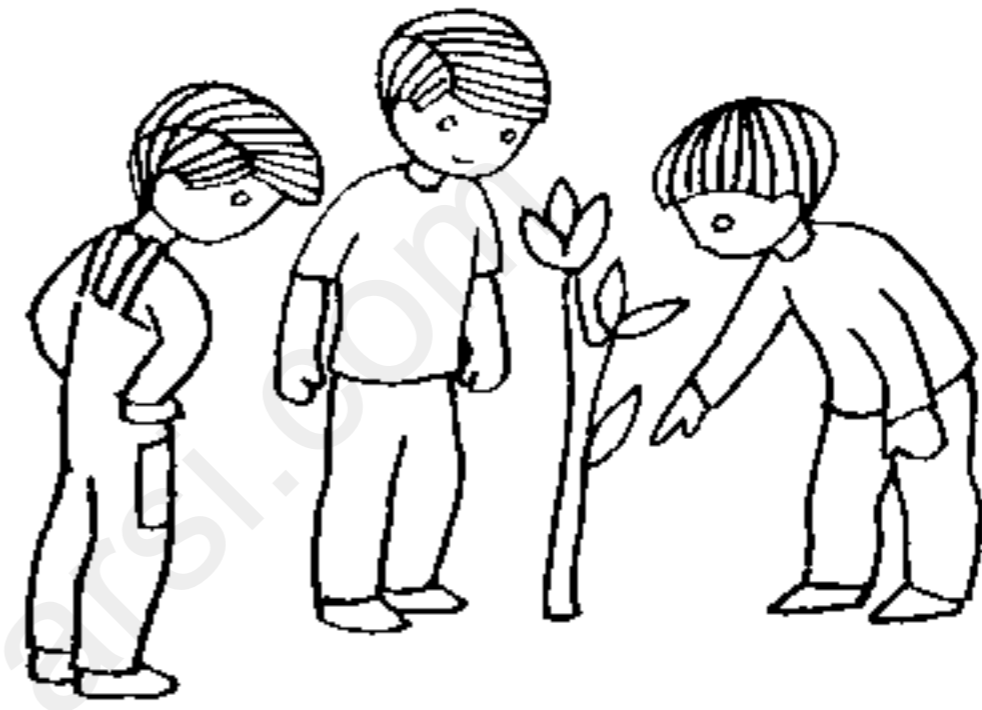

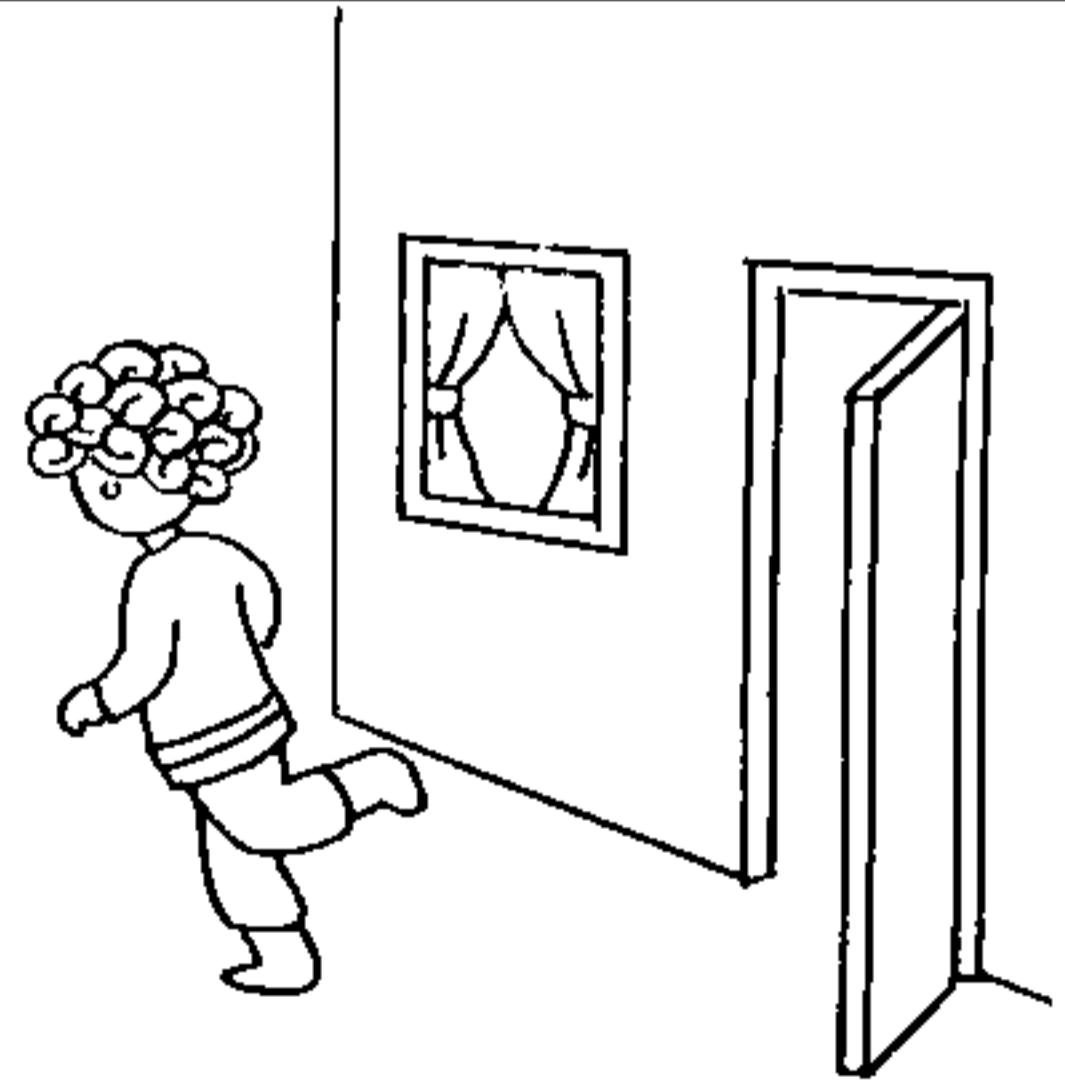
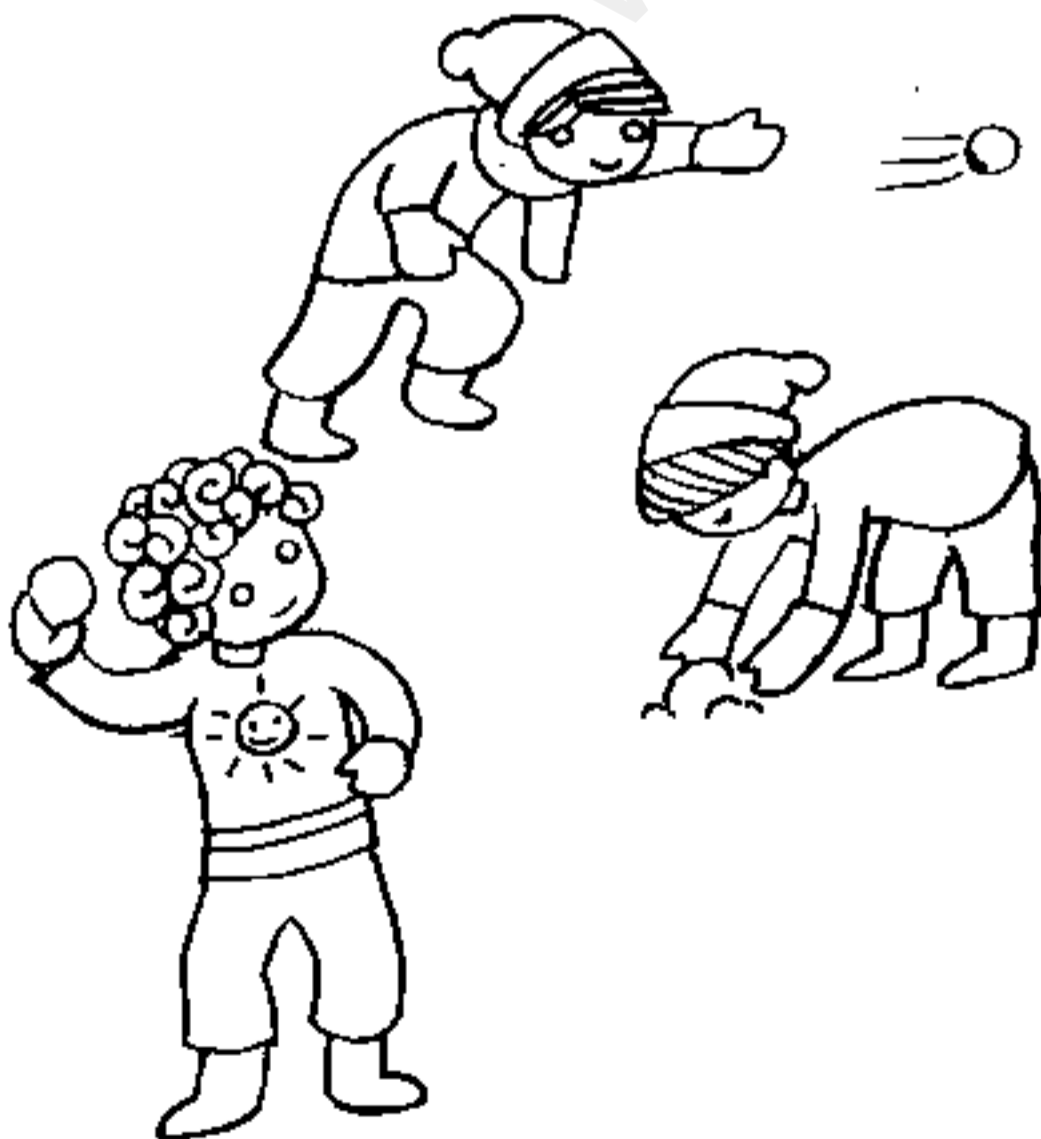
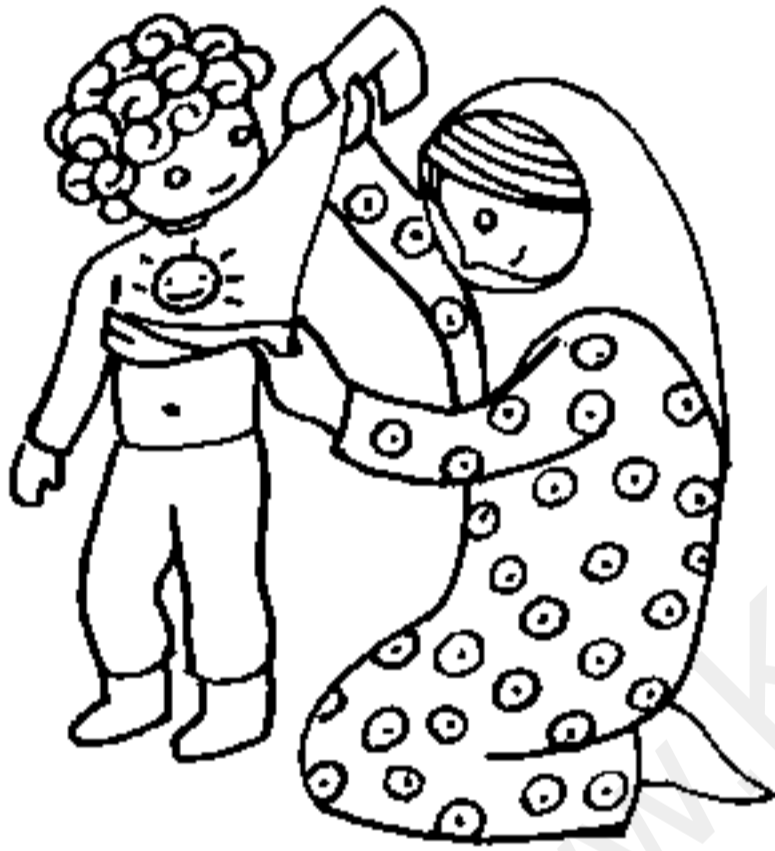

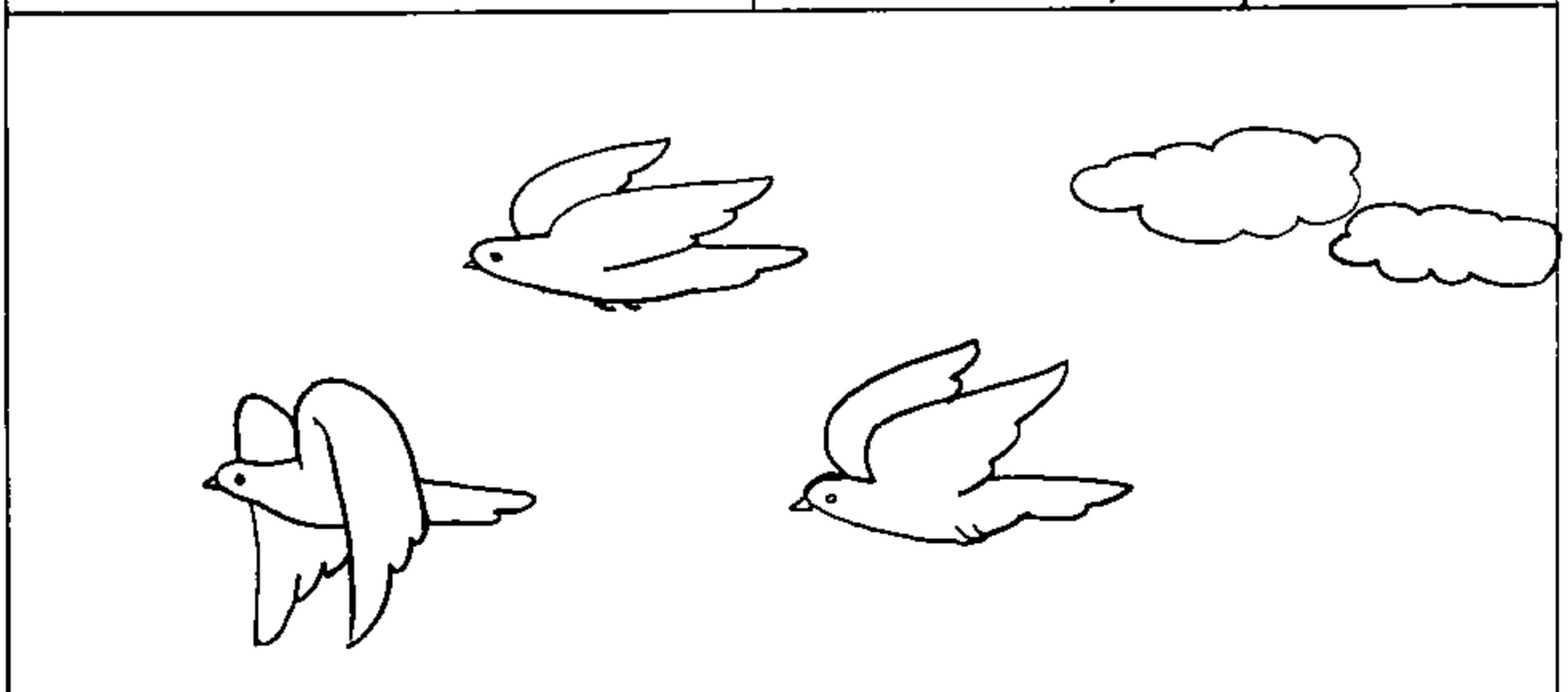
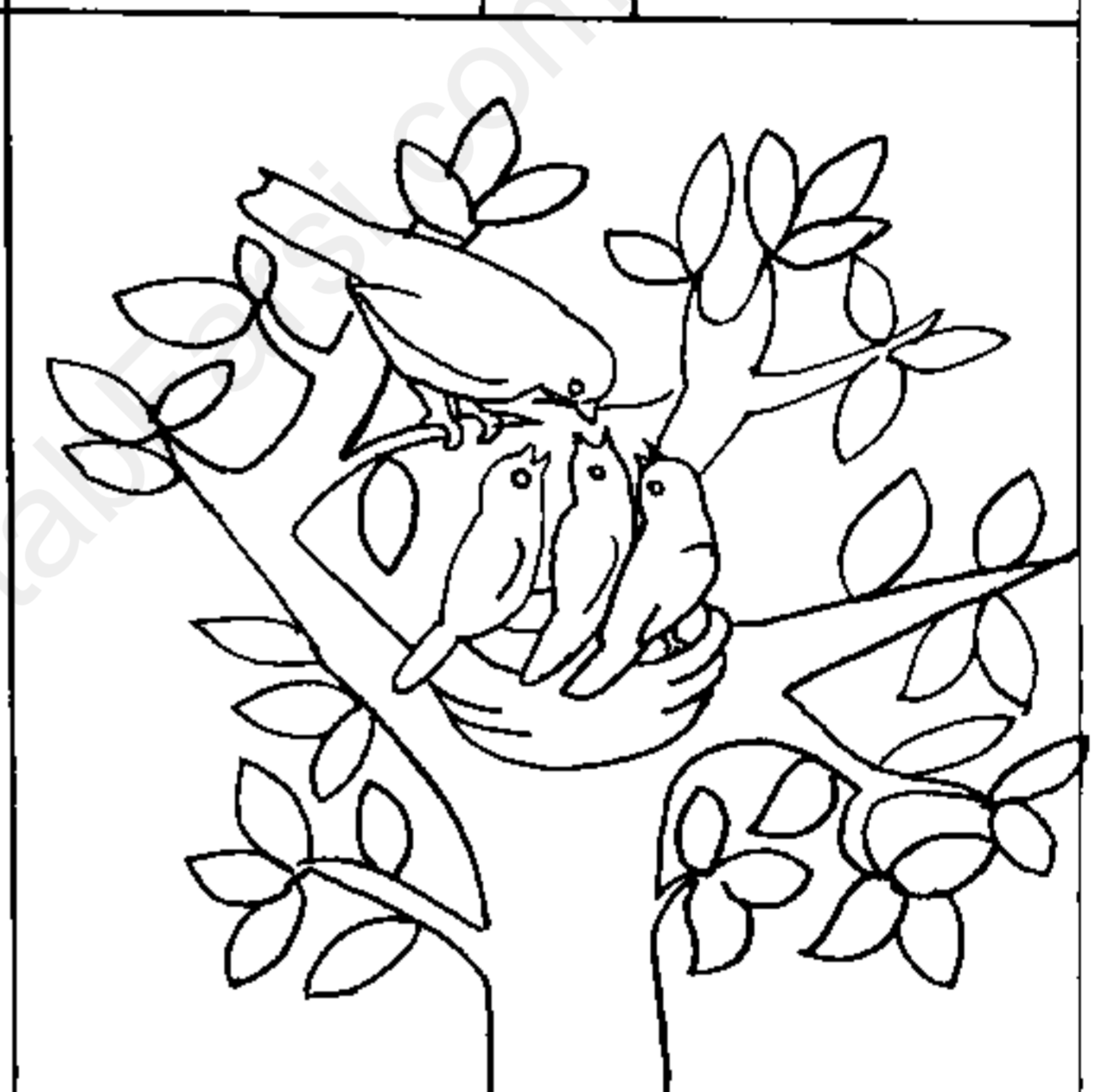
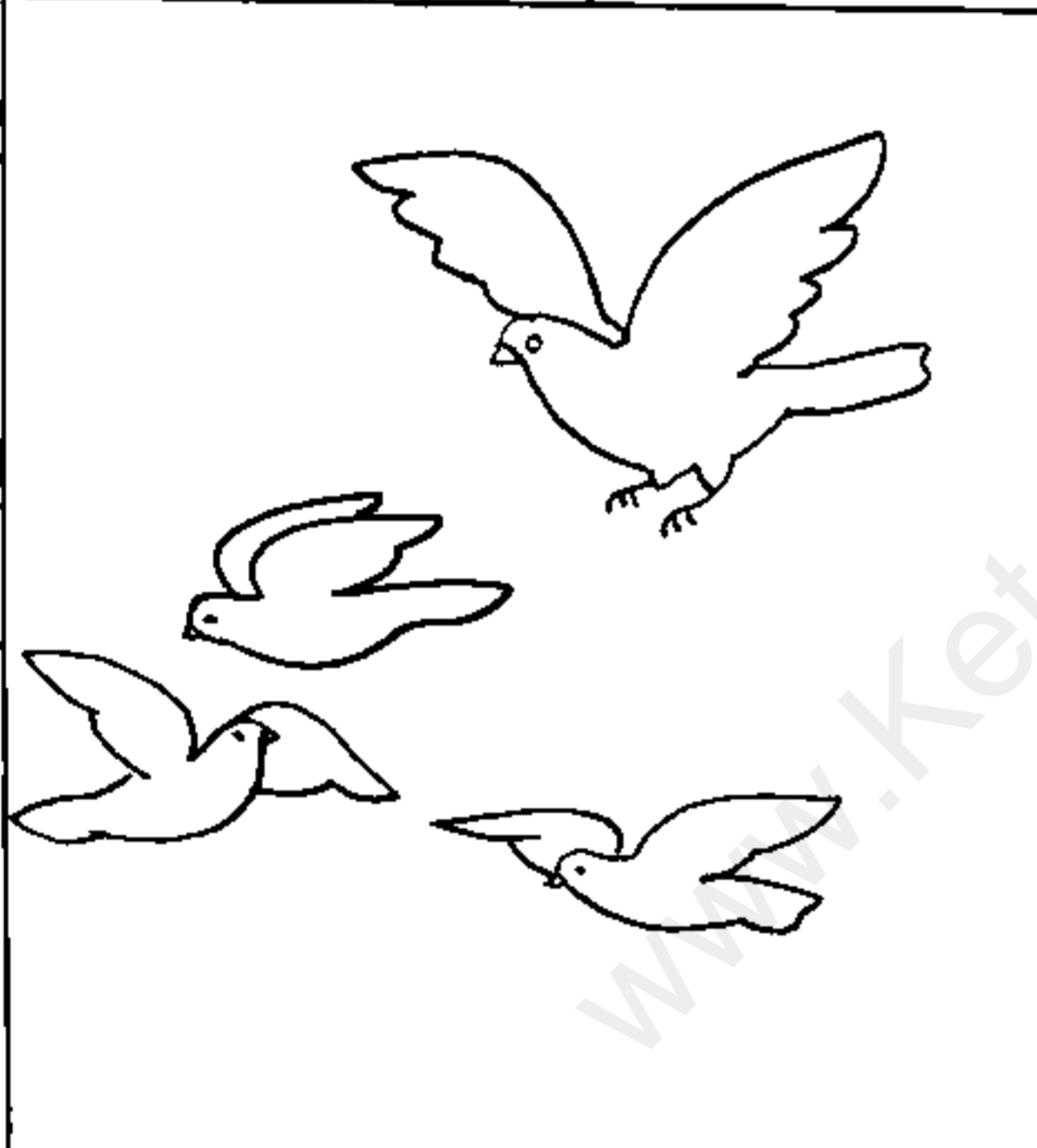
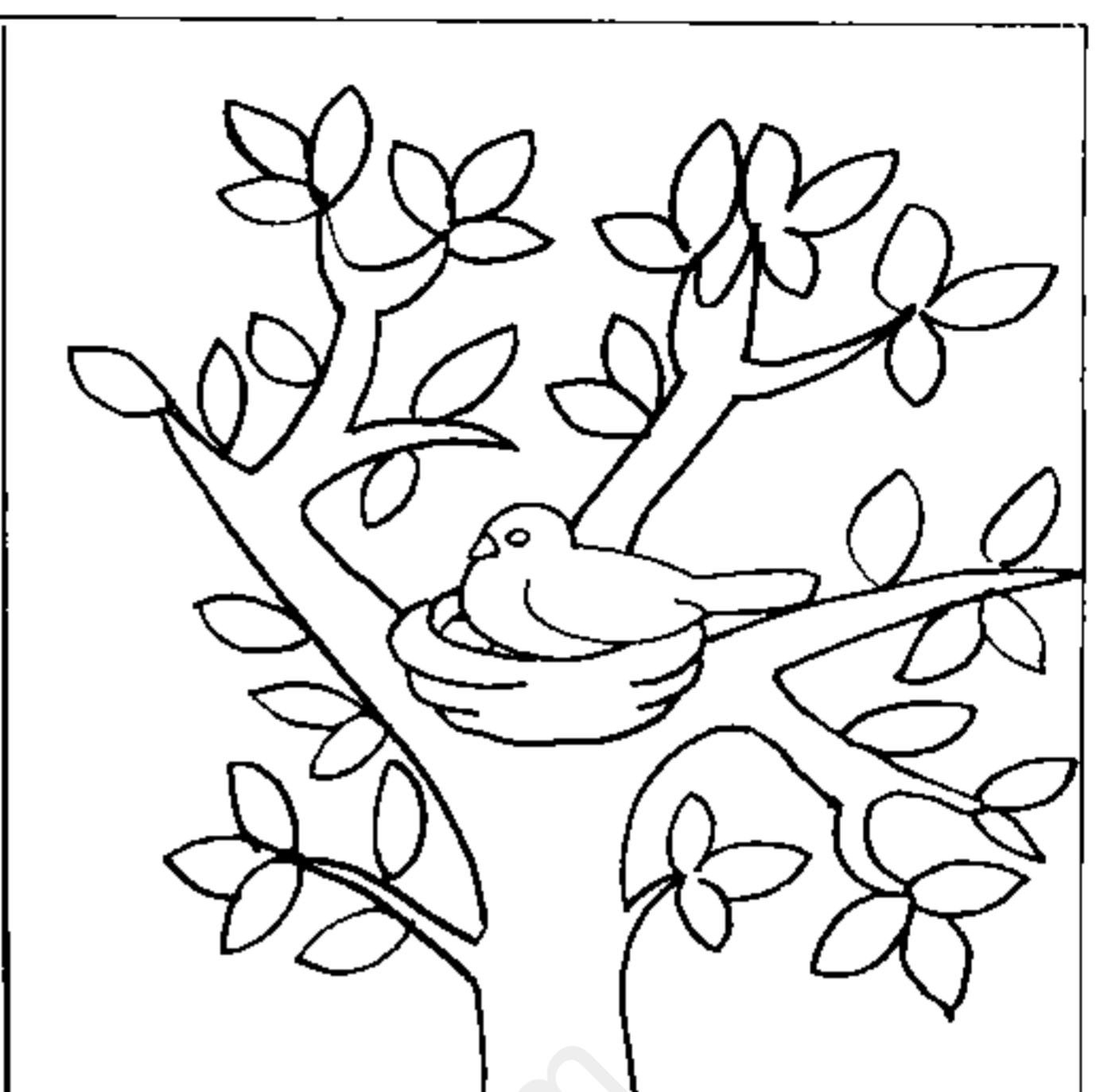
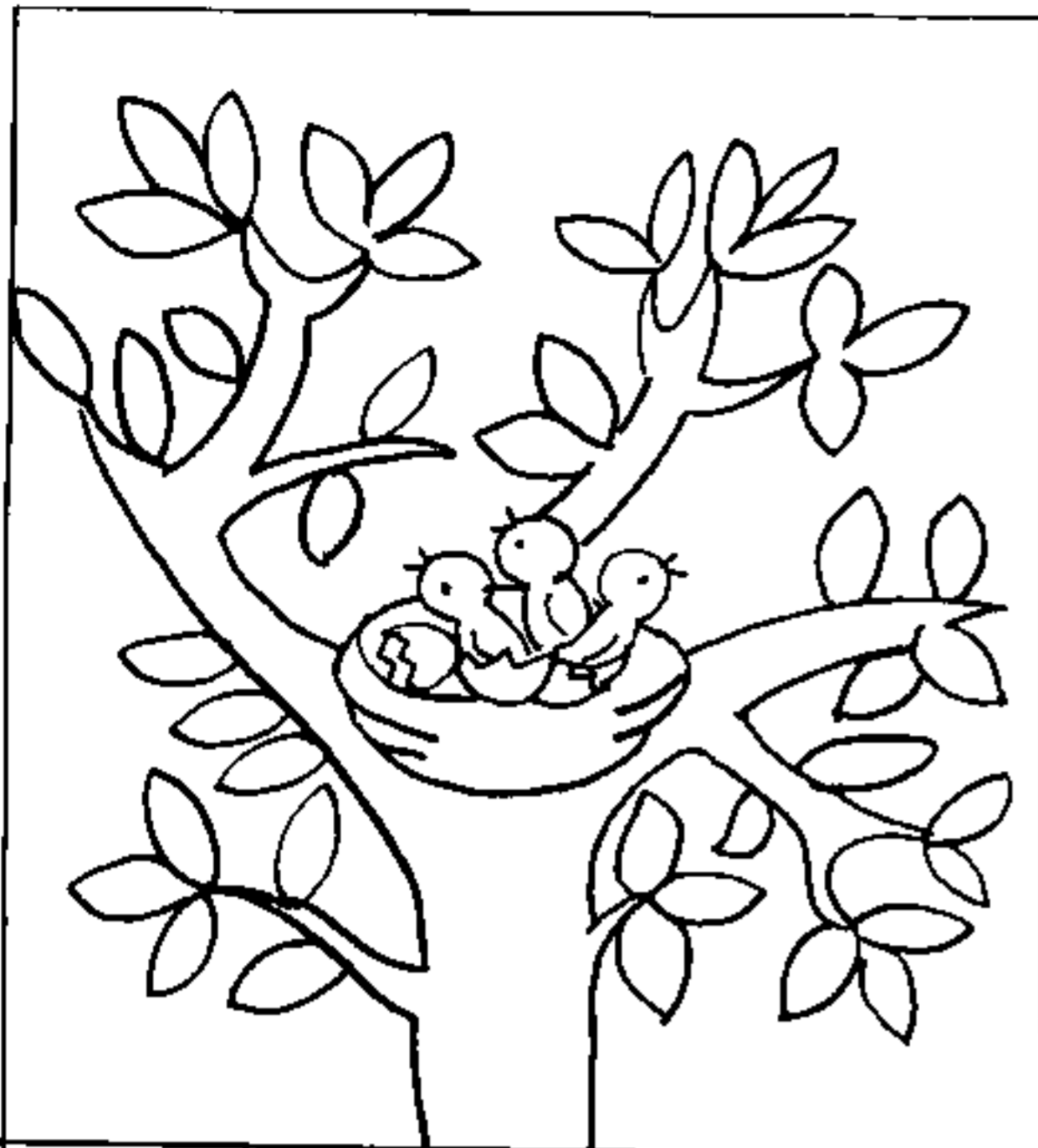

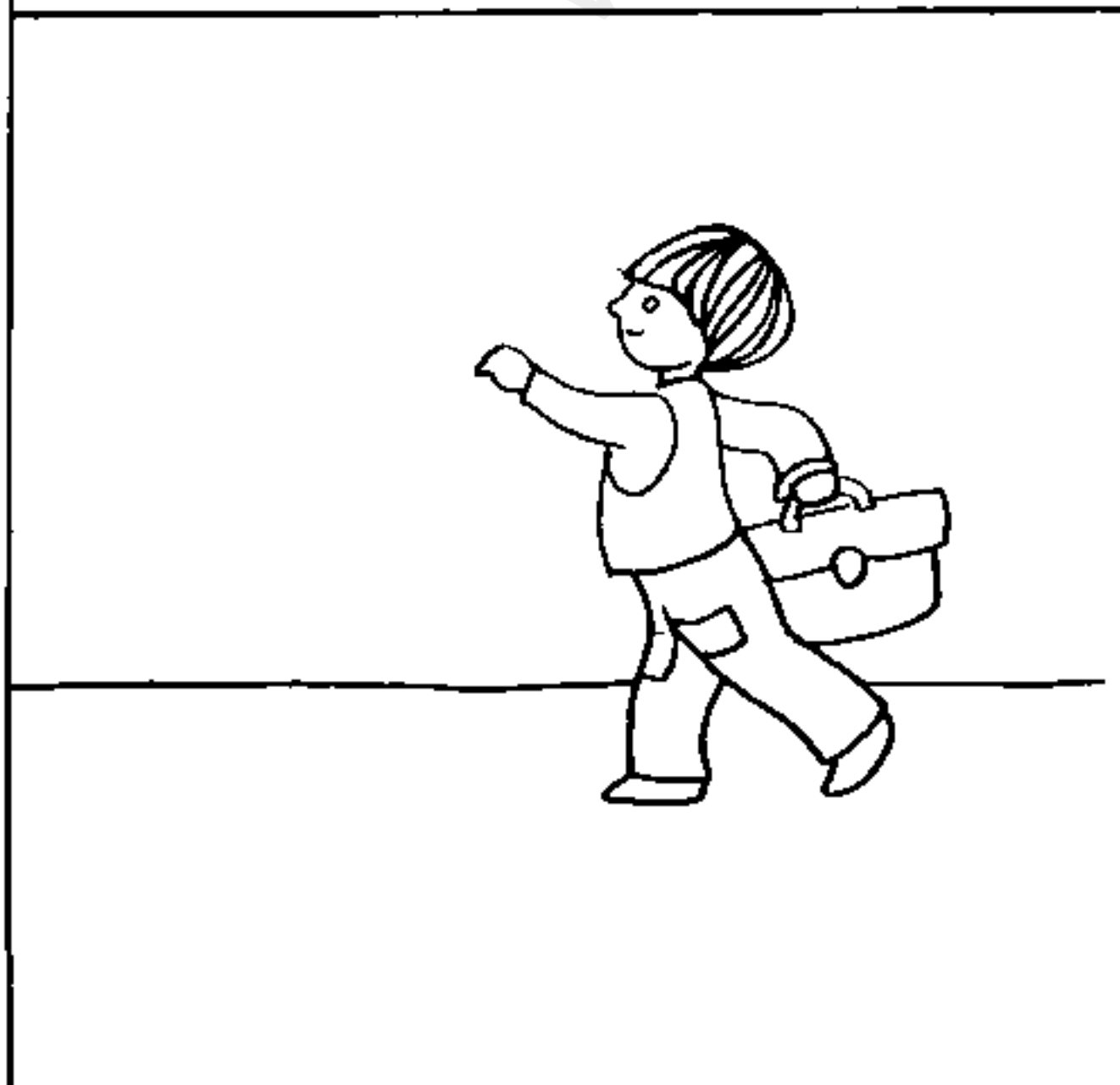
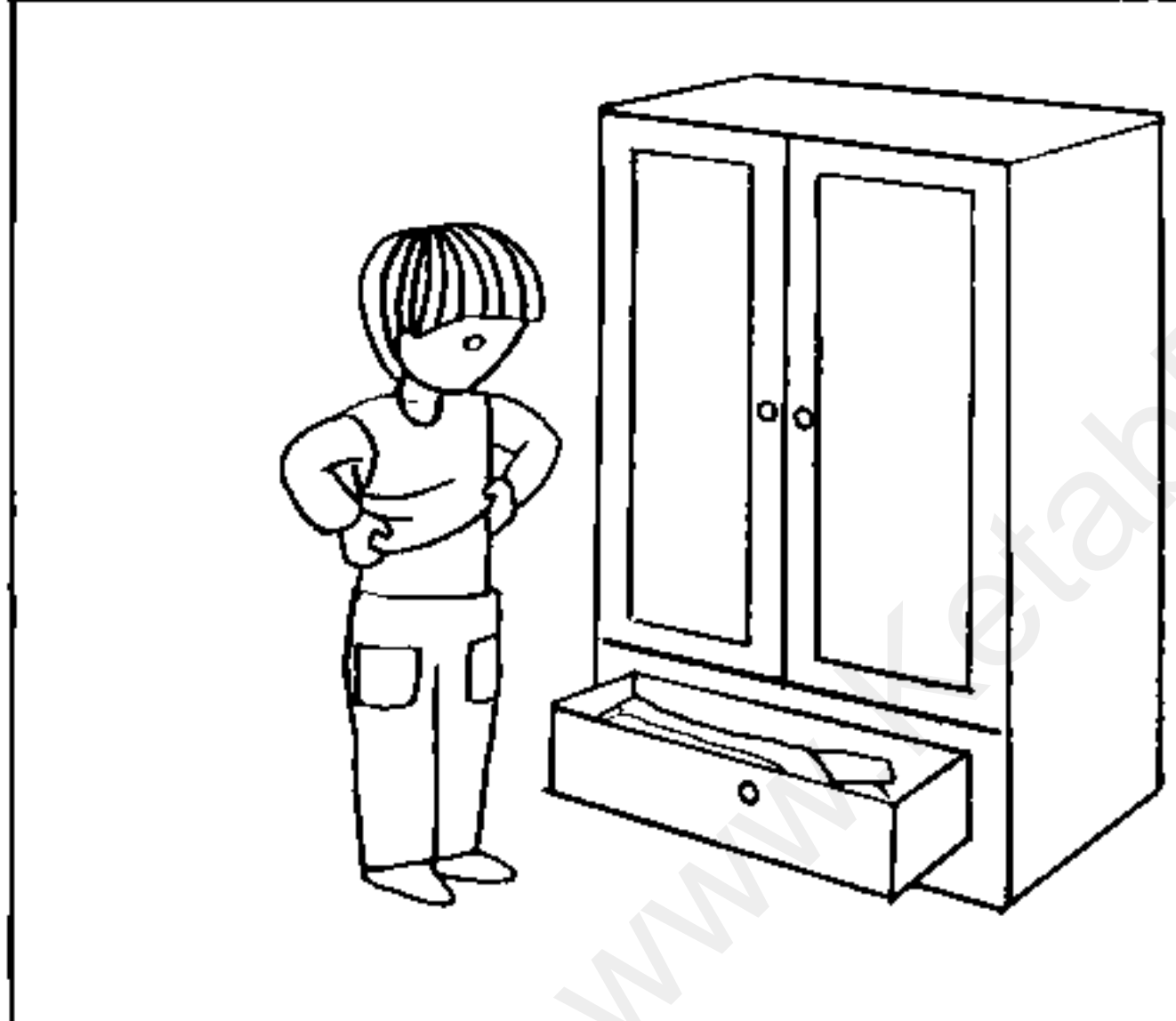
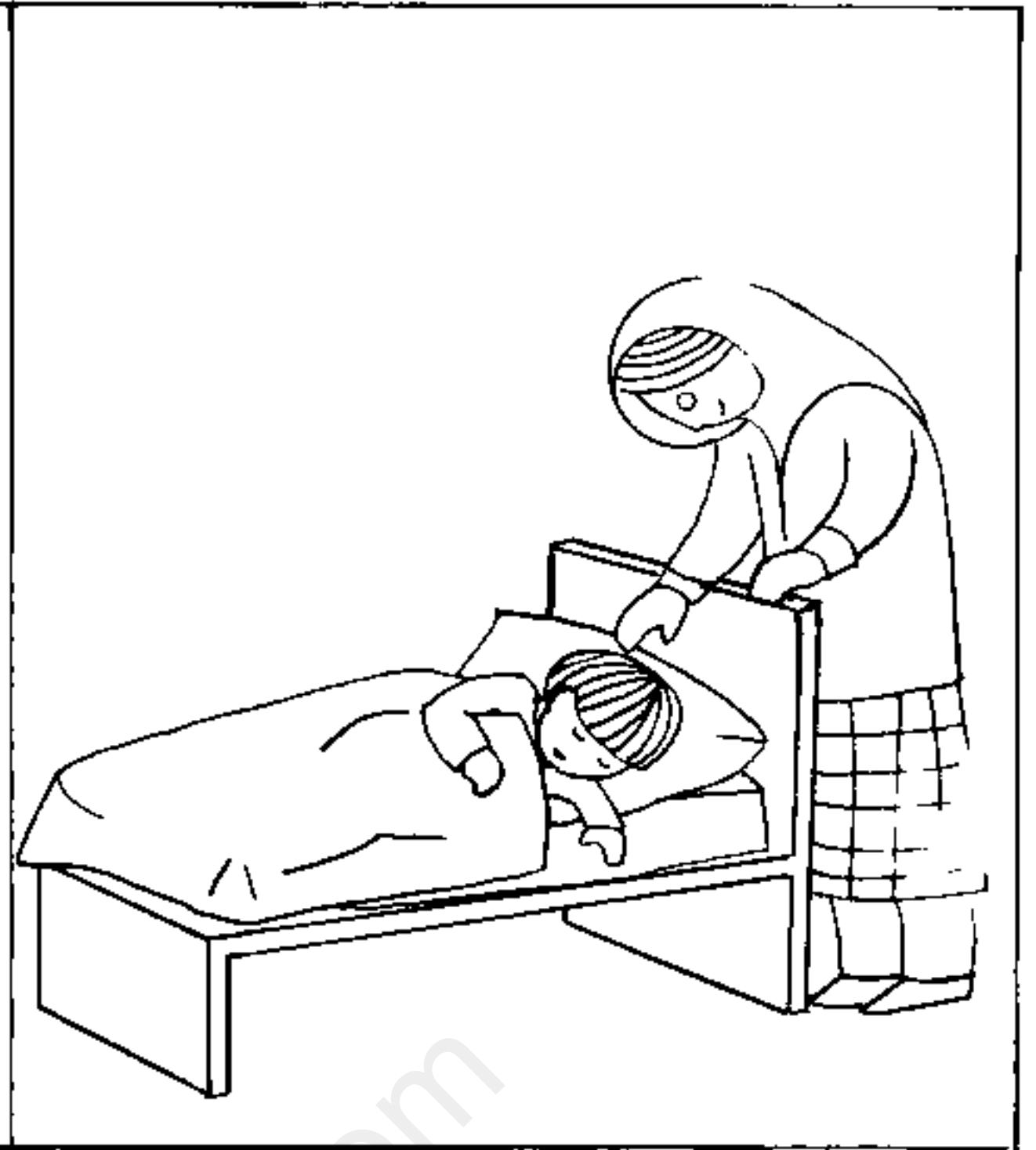
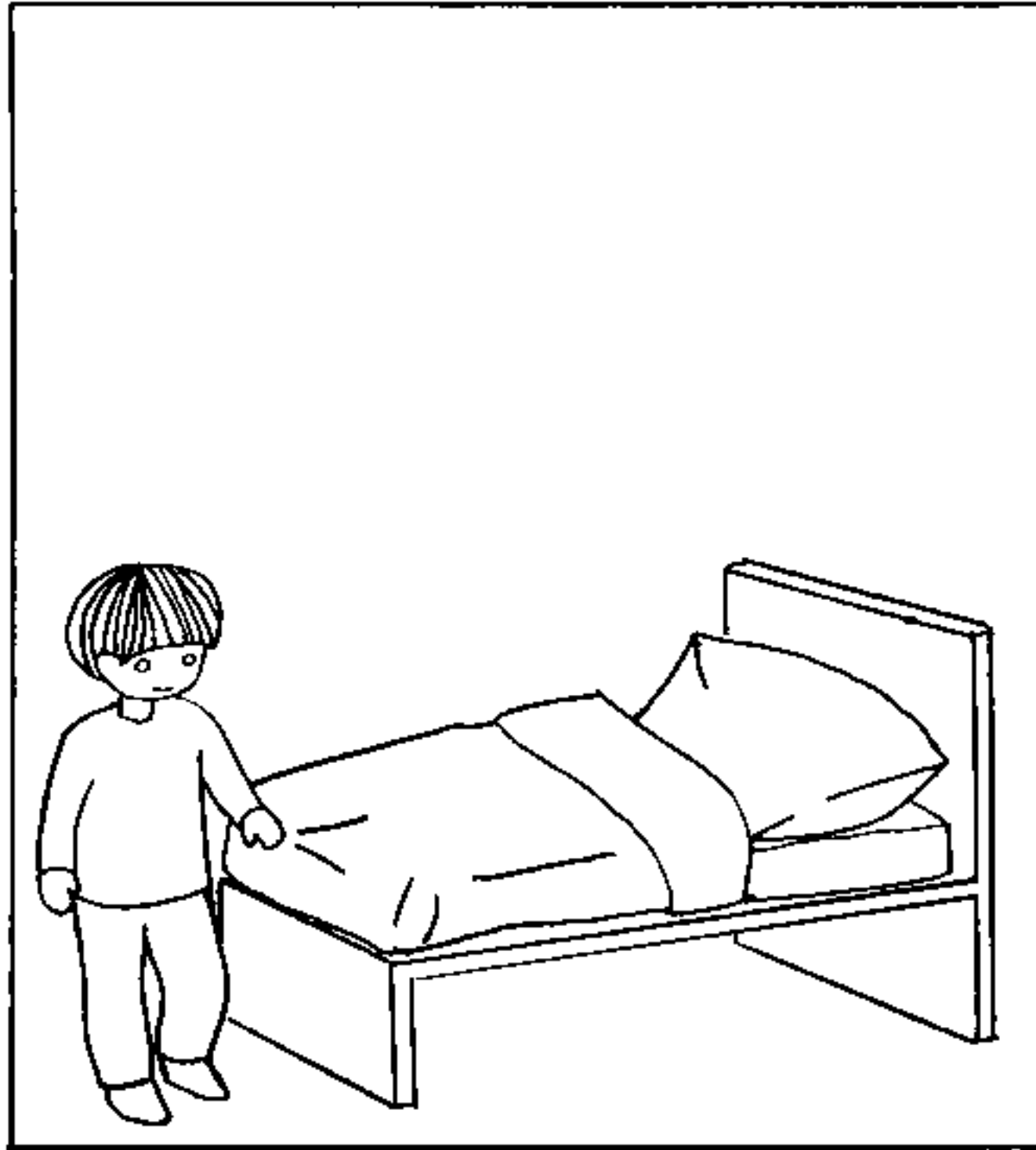

هدف اصلی: تربیت قوه بینایی از طریق پیدا کردن تفاوت‌های شکلها؛

هدف فرعی: حرف زدن، استدلال کردن، و گوش کردن.



روش کار:

تمرین ۱. لوحه را به کودکان نشان دهید. ردیفهای دوم و سوم را با کاغذ بپوشانید و سپس از کودکان بخواهید که از راست به چپ به تصویرها نگاه کنند و تفاوت‌های تصویرهای ردیف اول را پیدا کنند و بگویند. در مورد ردیفهای دوم و سوم نیز به همین نحو عمل کنید.

تمرین ۲. جزییات یکی از تصویرها را شرح دهید و از کودکان بخواهید اسم آن تصویر را بگویند و در کتاب خود زیر شکل آن خط بکشند.

مثال: آن چیست که چهارچرخ دارد (تا اینجا ممکن است منظور شما کالسکه، گاری یا ماشین باشد، ولی کودکان باید صبر کنند تا شما توضیح بیشتری بدهید.) و اگر بنزین در آن نریزید حرکت نمی‌کند؟ کودکان باید به این نتیجه برسند که مقصود ماشین است و زیر شکل آن خط بکشند.

تمرینهای مدادی: بعد از انجام تمرینهای مربوط به هر لوحه از کودکان بخواهید تا طرحهای زیر را در دفتر چهارخانه خود بکشند.

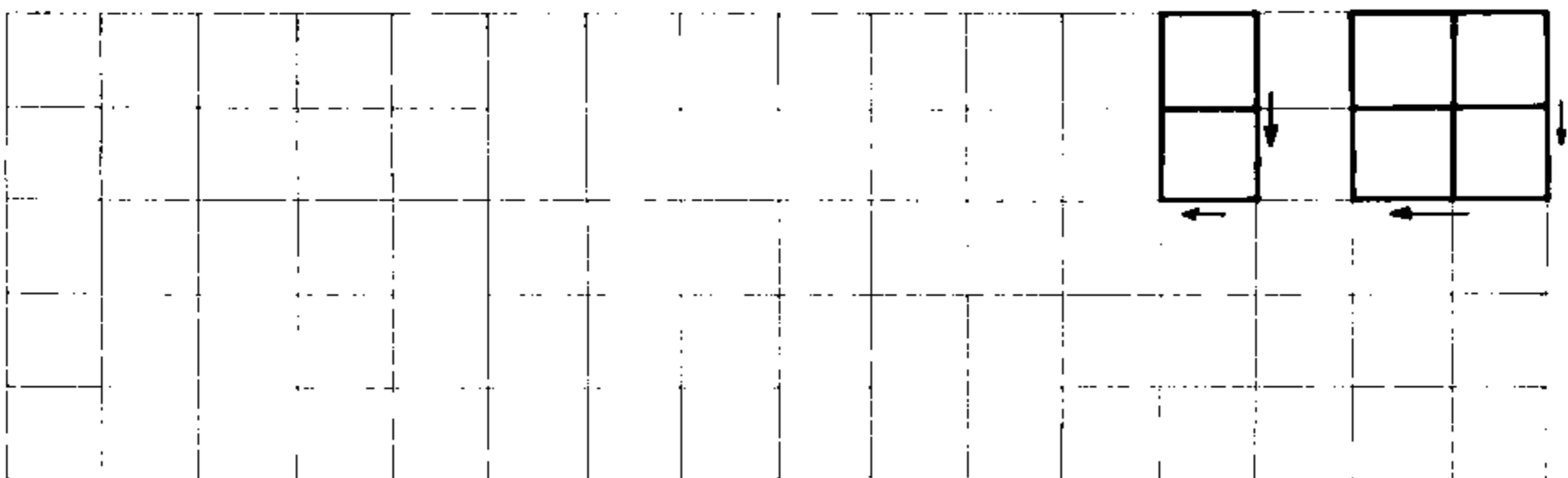
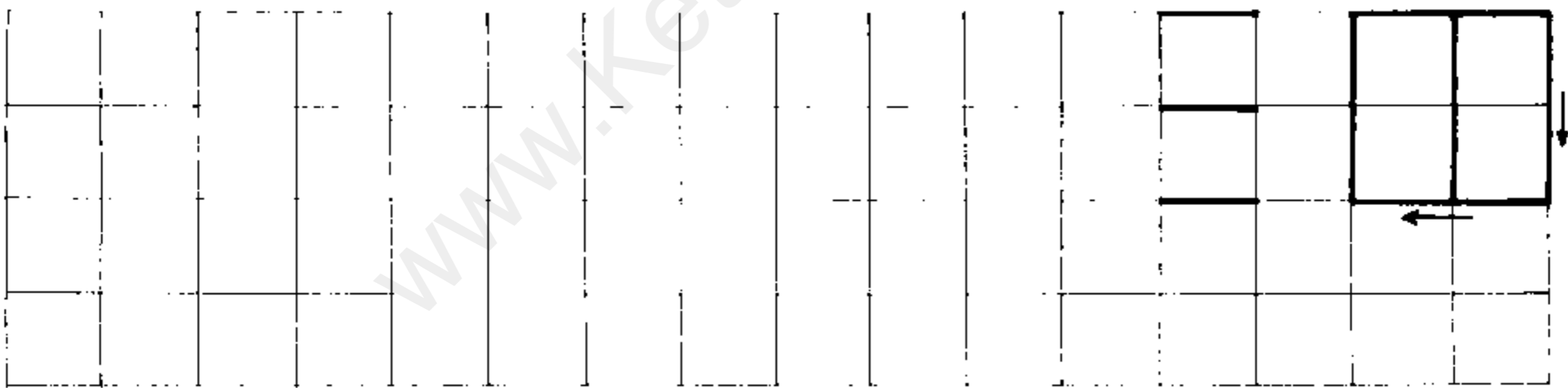

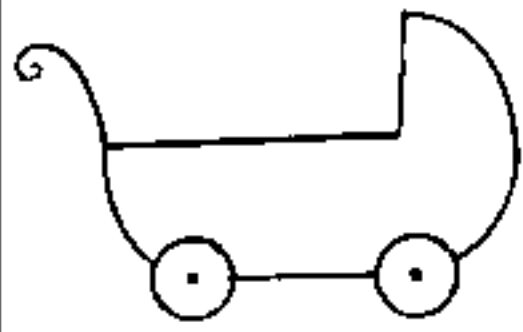

کالسکه کودک



سه چرخه

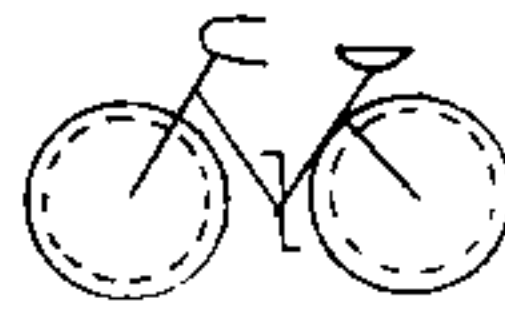

دوچرخه

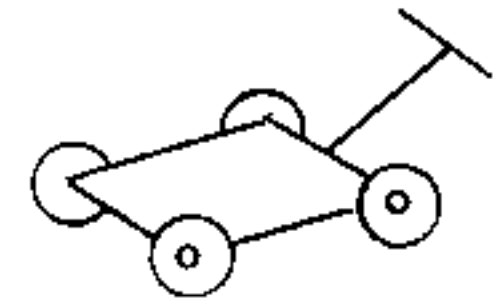

گاری دستی



هواپیما

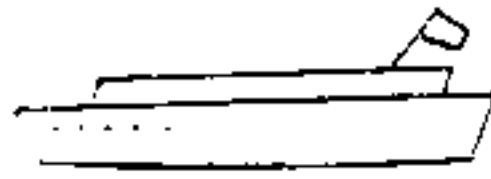

کشتی



انومبیل

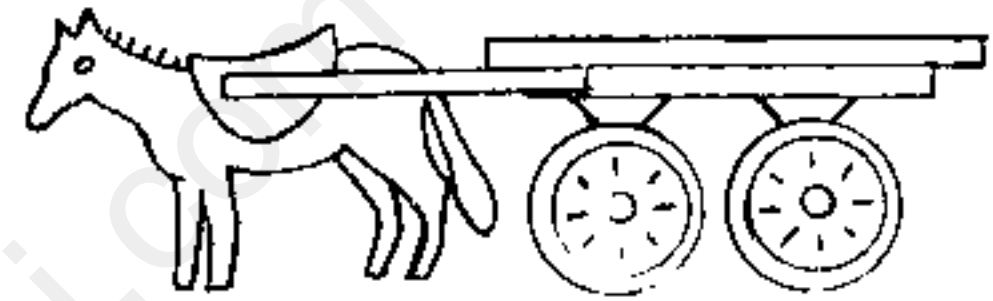

گاری اسبی



ساقه های گندم

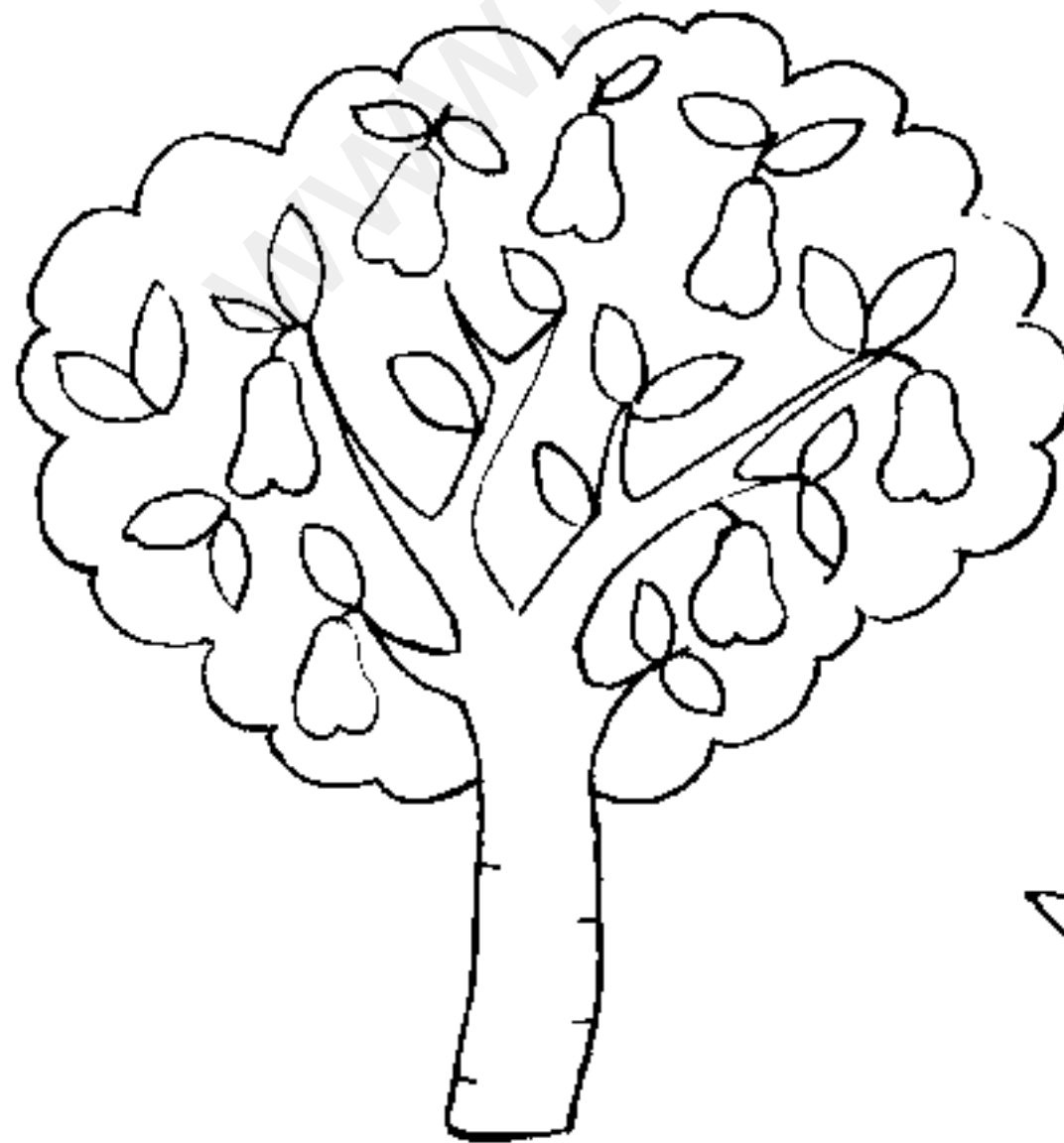

درخت میوه دار



گل رز

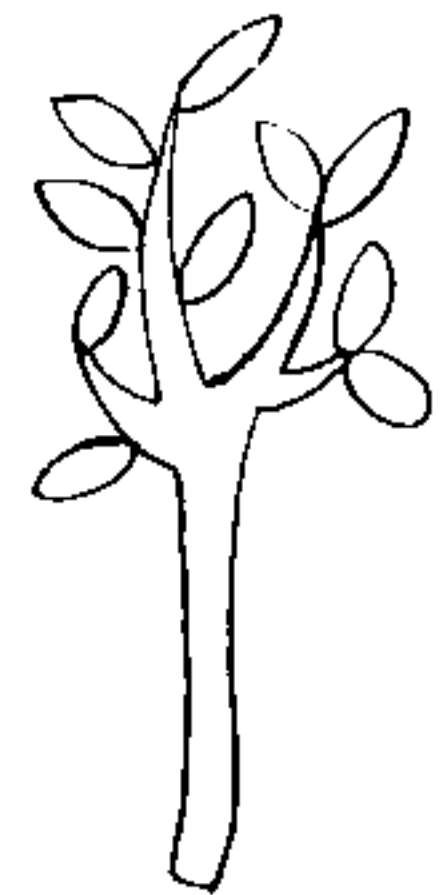

درختچه

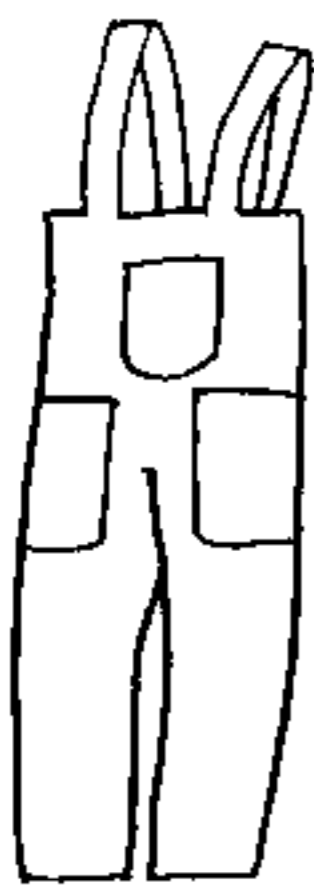

شلوار



پیراهن



دستکش



کت

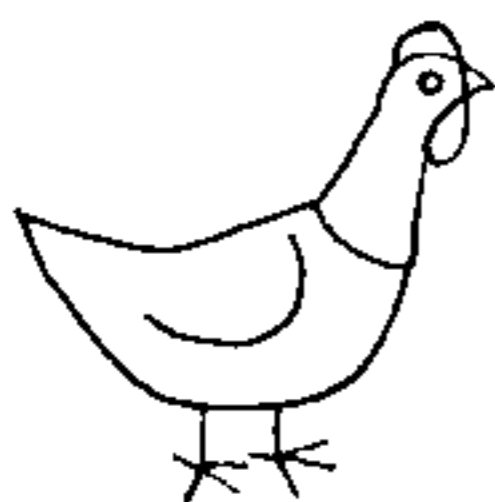

مرغ خانگی



گنجشک



هواپیما

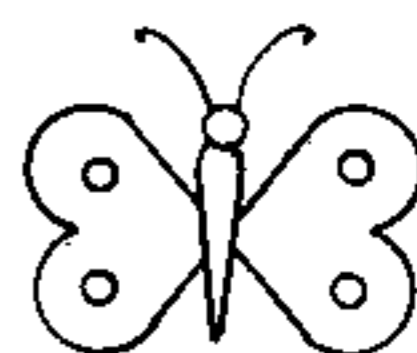

پروانه

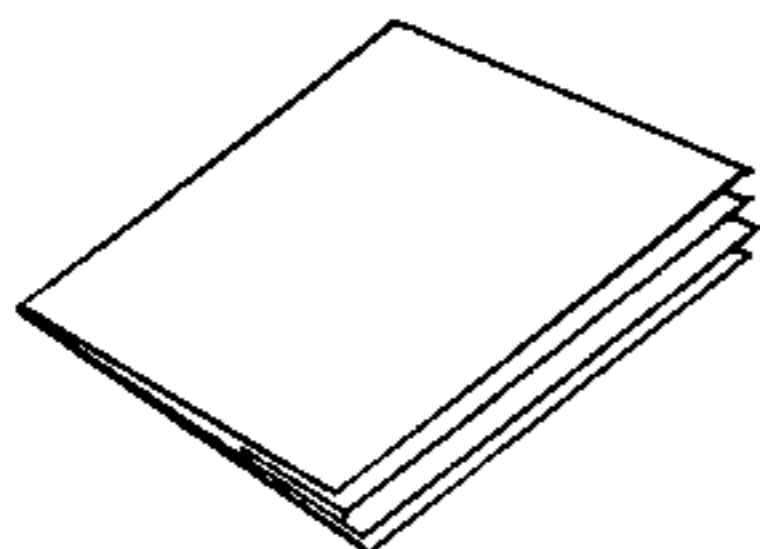

دفتر



سختاب

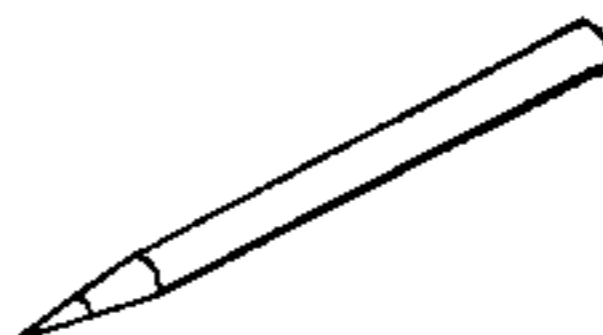

مداد



مدادتراش

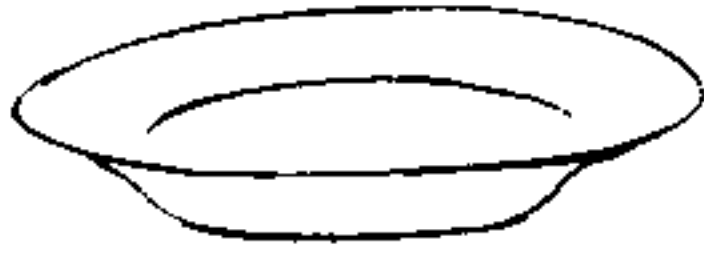

سقااب



نگ

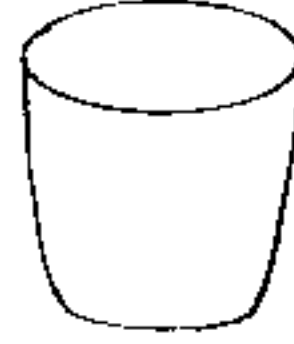

نوان

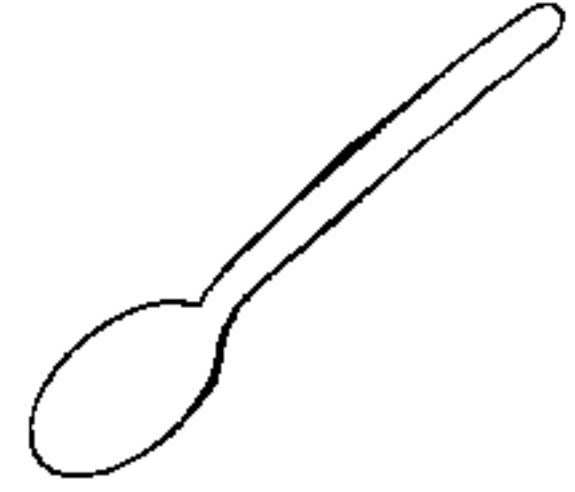

فانس



زبور

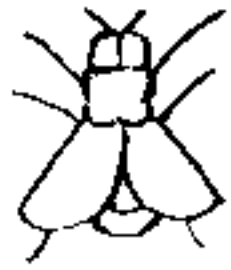

مگس

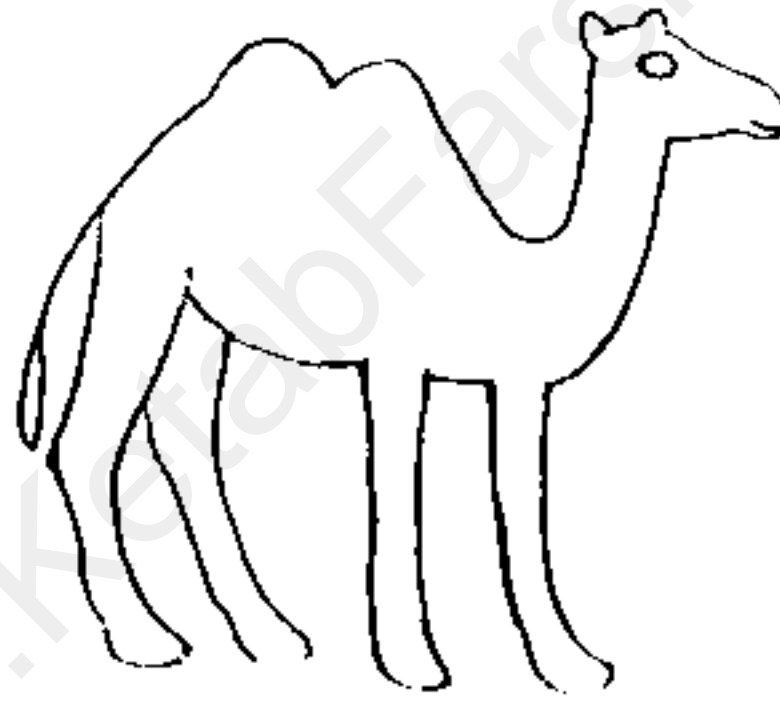

نمر

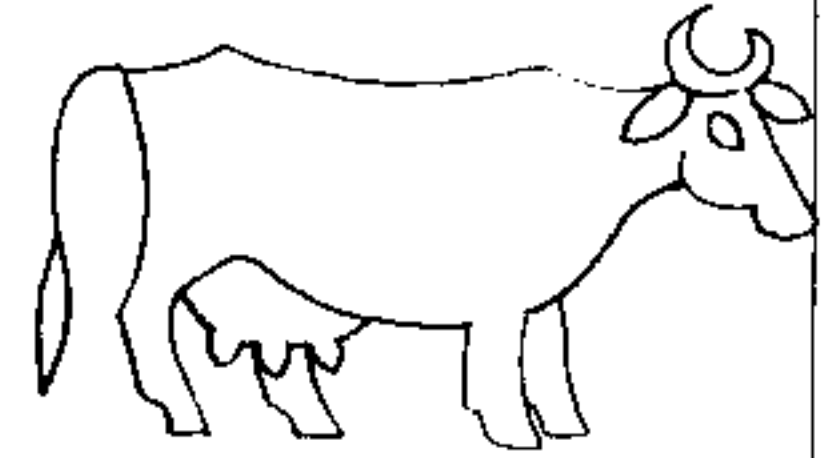

گاوماده

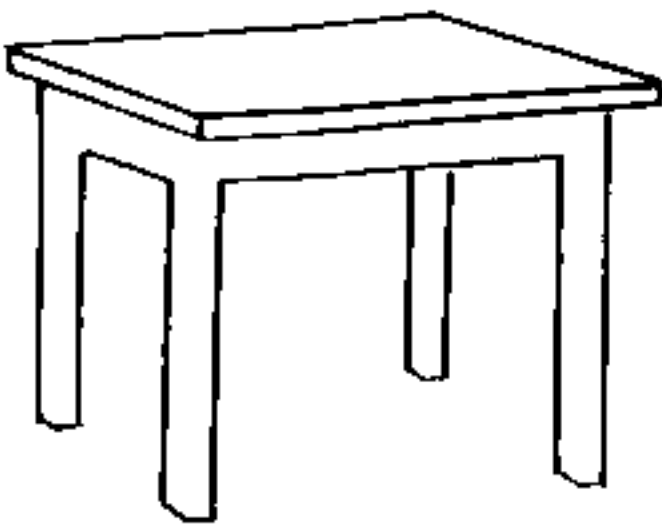

سر

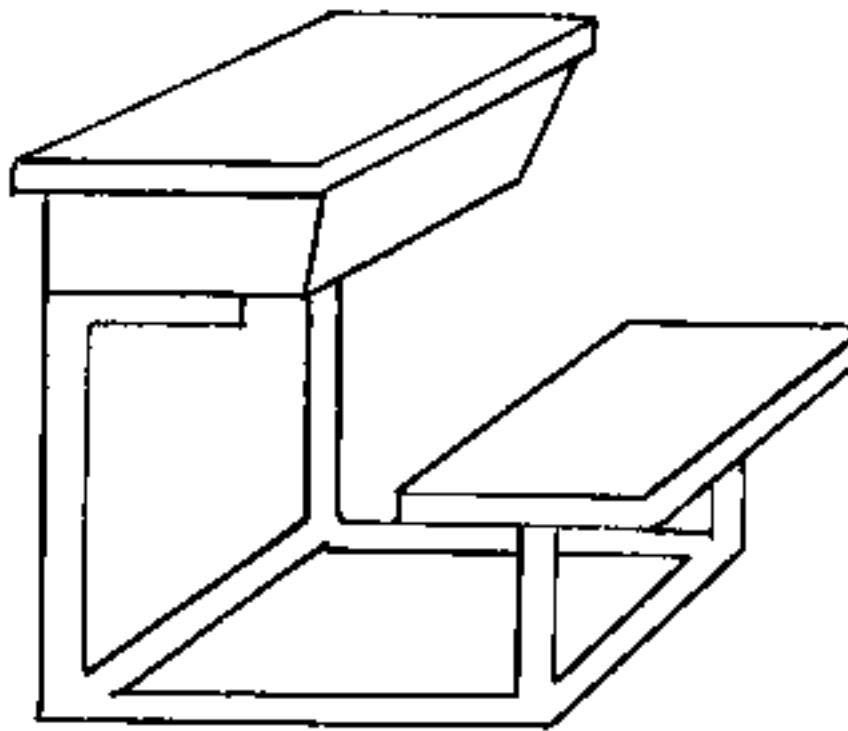

بىكب

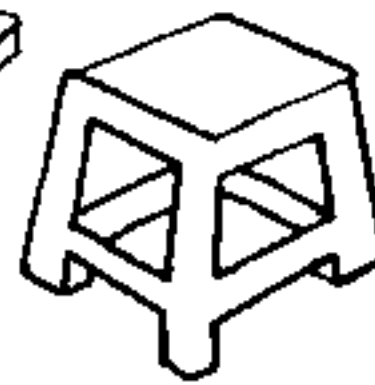

چهار پايد

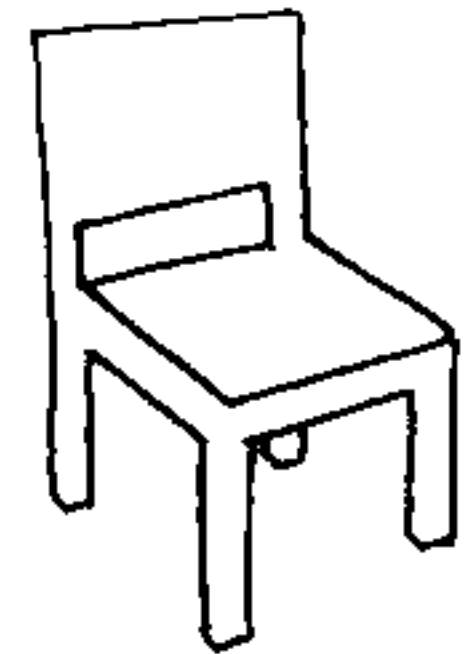

صندلى

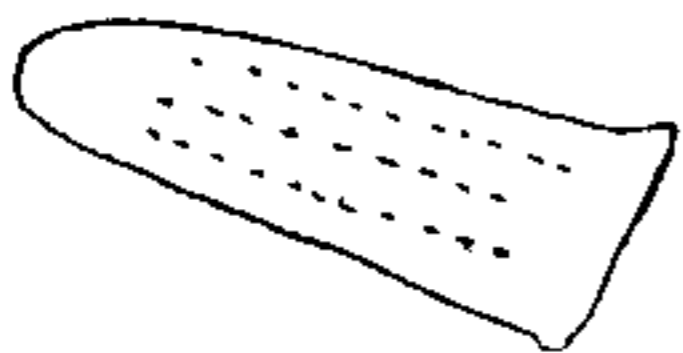

نار



تخم مرغ



شیر

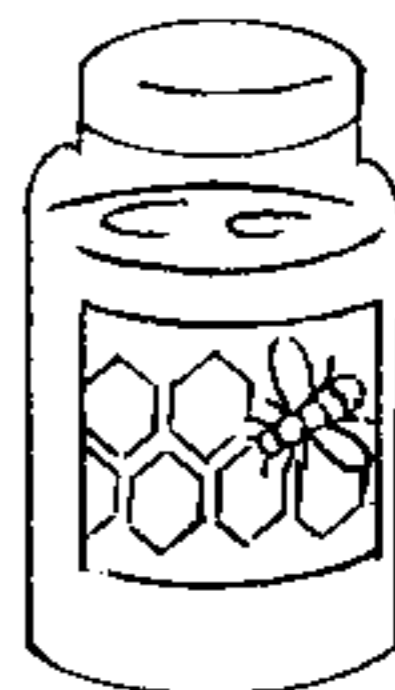

عسل

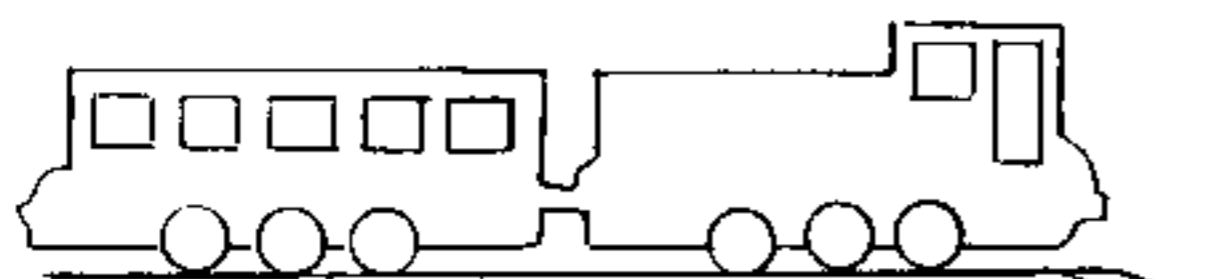

قطار

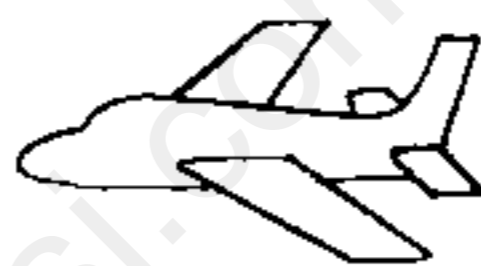

هواپیما

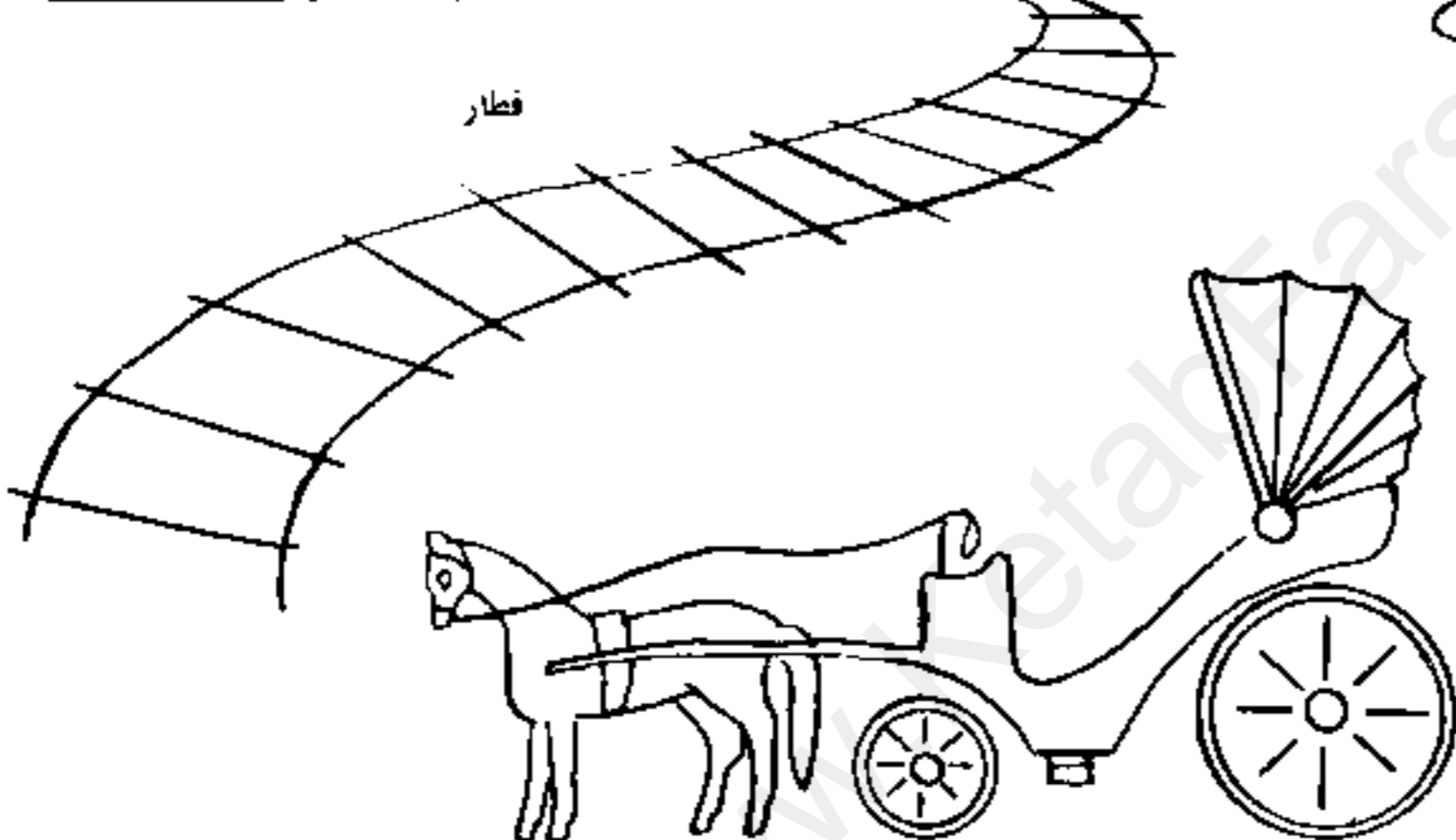

درشکه

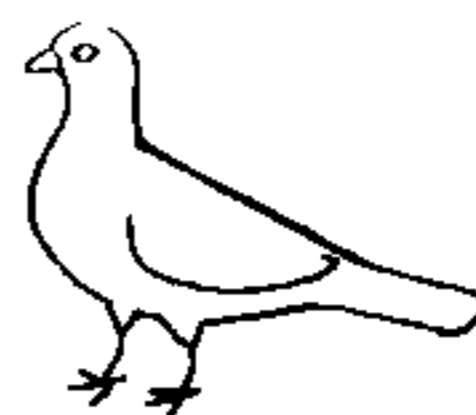

کبوتر

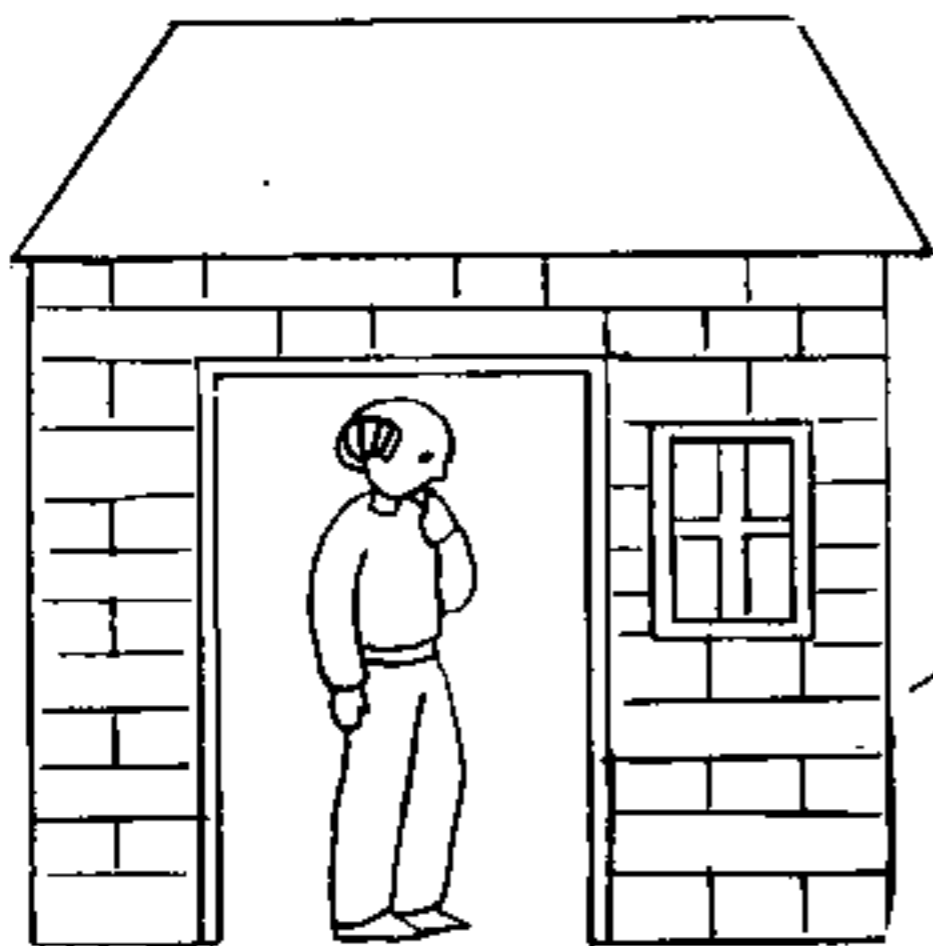

آدم در خانه اش



موش در سوراخ که دمش کمی بیرون است

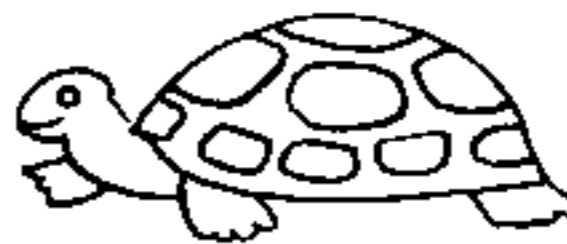

لاک پشت



حلزون یا صدفکش



بچه آدم

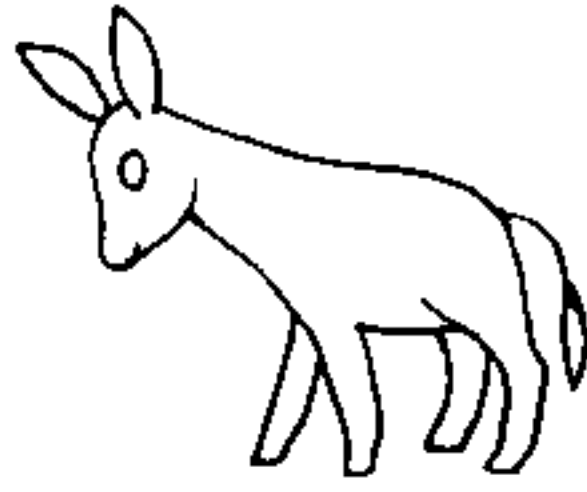

کره الاغ



بچه گربه



جوجه

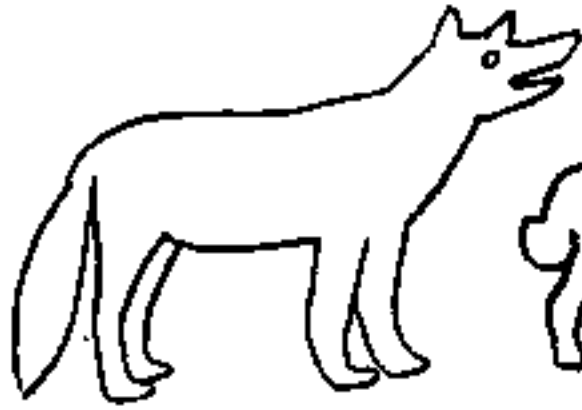

گرگ



گوسفند

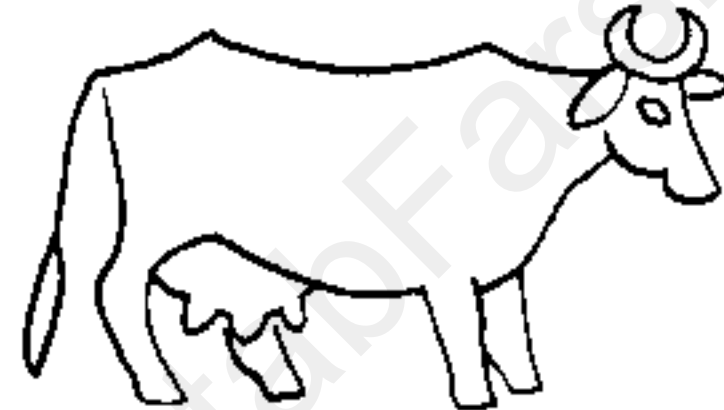

گاو

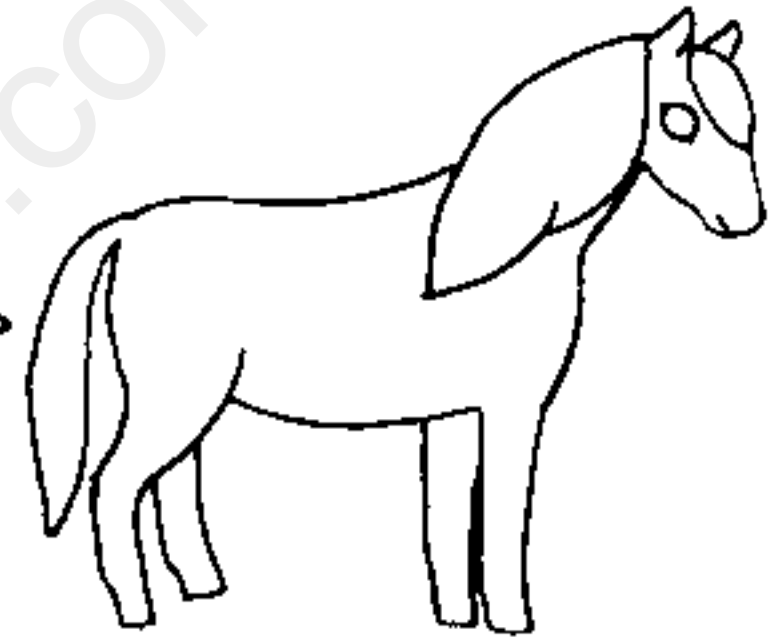

اسب

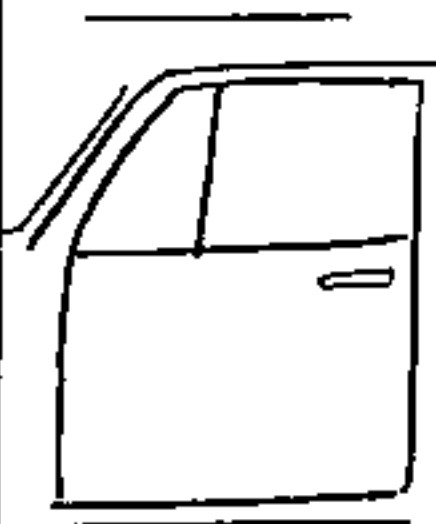

در ماشین

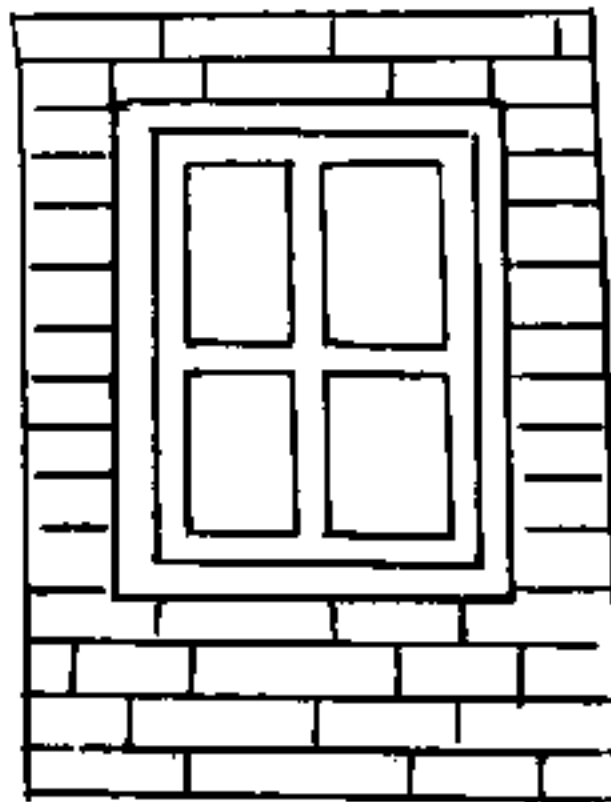

پنجره

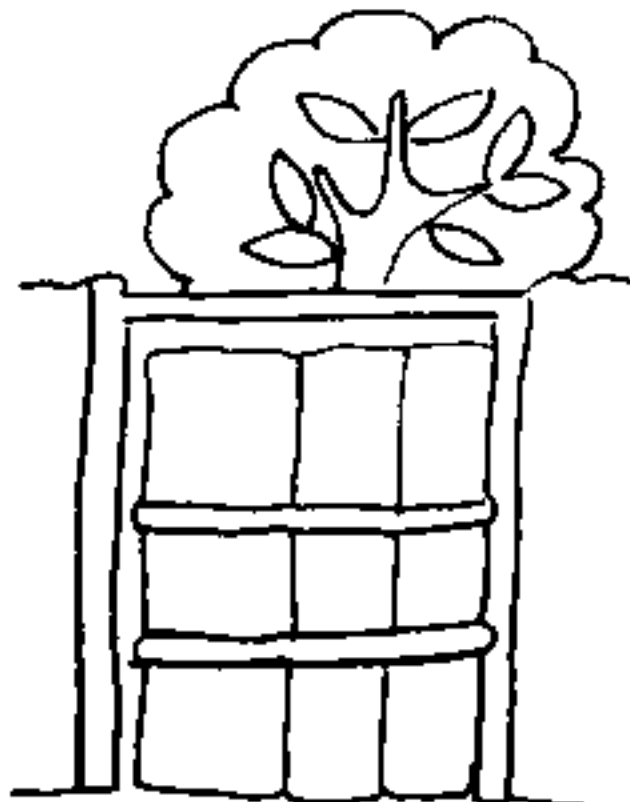

در باغ

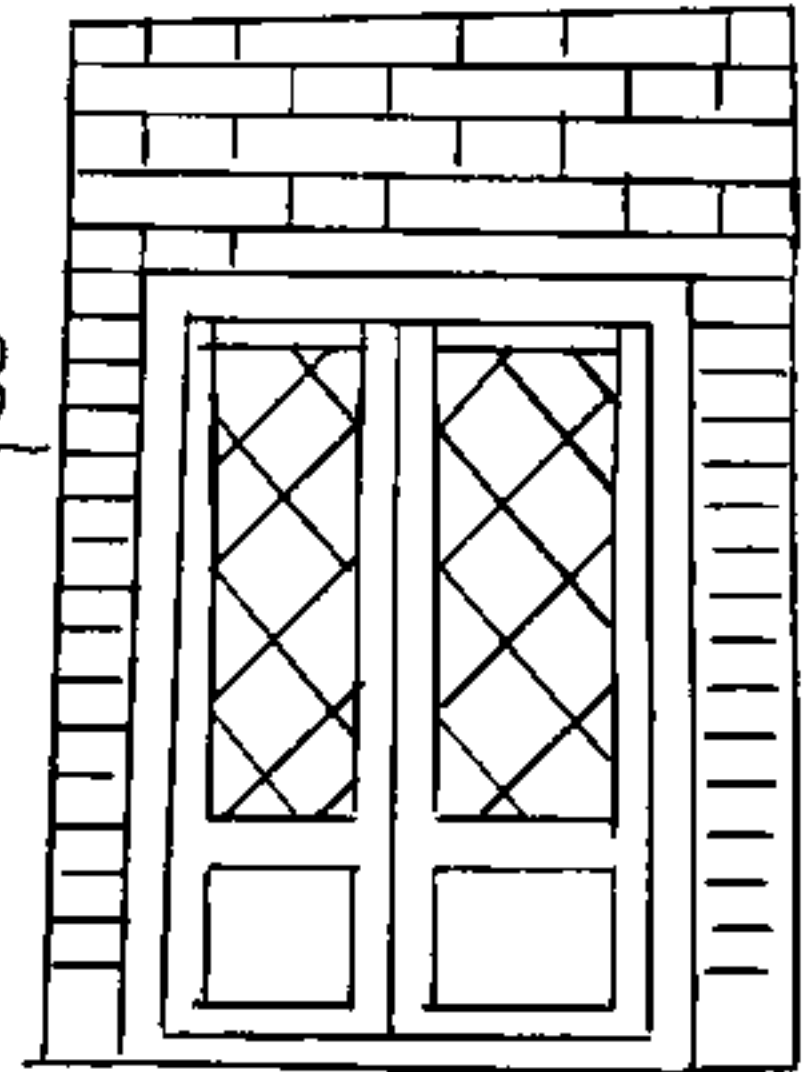

در خانه

هدفهای لوحه: تربیت قوه شنوایی، پیدا کردن کلمه‌های هم‌قافیه، پیدا کردن کلمه‌های هم‌پایان از نظر صدا. تمرین صداهای ن، ش، او، ر، د، س، ت.



روش کار:

تمرین ۱.

توجه کودکان را به لوحه جلب کنید. شکل‌های ردیف اول را به آنان نشان دهید و بخواهید که اسم هر کدام را بگویند. پس از آنکه چندبار کلمه‌های «قندان»، «گلدان»، «نمکدان» و «جارو» را تکرار کردند، از آنان بپرسید که صدای چه کلمه‌هایی مثل هم است و صدای کدام کلمه با سه کلمه دیگر فرق دارد. همین تمرین را با شکل‌های ردیف‌های دیگر تکرار کنید و از کودکان بخواهید که کلمه متفاوت با سه کلمه دیگر را پیدا کنند.

تمرین ۲.

بازی قافیه.

کلمه‌ای را بگویید و از کودکان بخواهید کلمه‌های هم‌قافیه با آن را پیدا کنند و بگویند. مثال: گلدان، قندان، نمکدان، مامان، گلابدان و غیره.

تمرین ۳.

پیدا کردن صدای آخر کلمه‌ها: دو کلمه گلدان و جارو را چندبار به طور کاملاً واضح و با تأکید روی صدای حرف آخر آنها بگویید و از کودکان بخواهید که صدای آخر آن دو کلمه را بگویند.

توجه کنید که در این تمرین باید صدای حروف گفته شود، یعنی به جای گفتن «نون» و «شین» باید صدای حروف «ن» و «ش» را کمی ممتد بگویید.

تمرین‌های مدادی: بعد از انجام تمرین‌های مربوط به هر لوحه از کودکان بخواهید تا طرح‌های زیر را در دفتر چهارخانه خود بکشند.

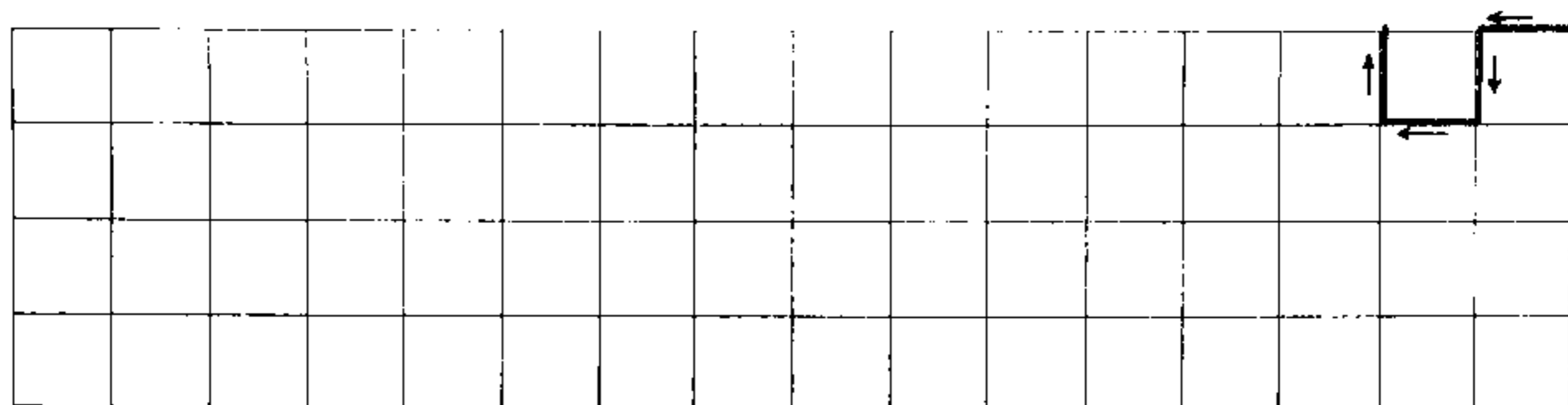
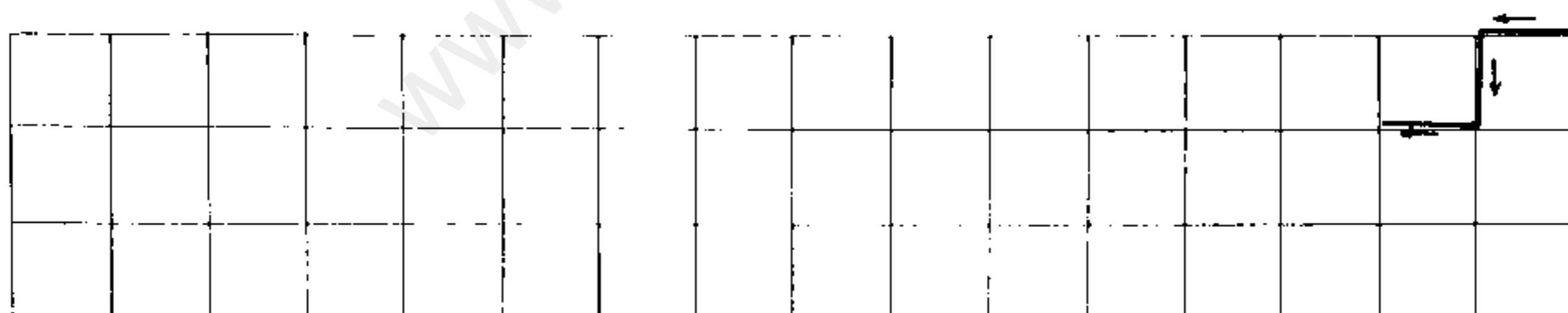

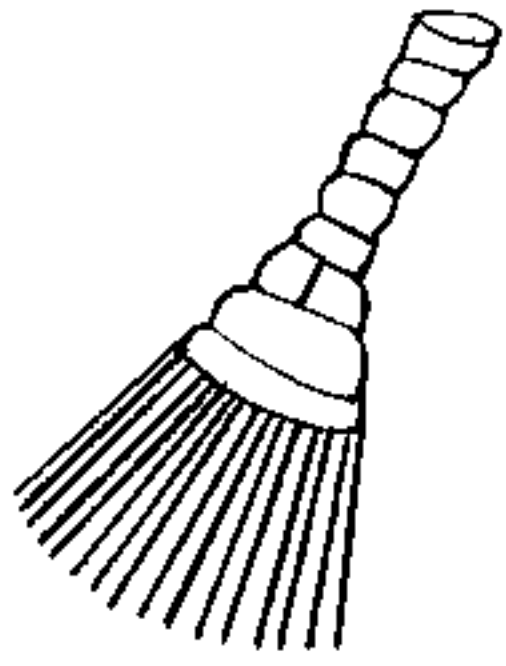

جارو



گل‌دان

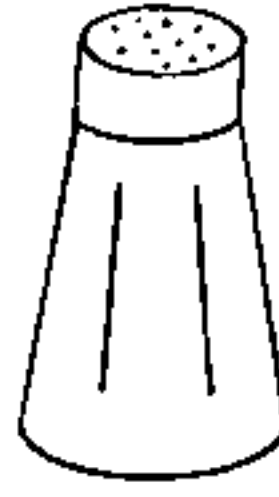

نمک‌دان



قلند



بارو



روپوش



موش



مگوش

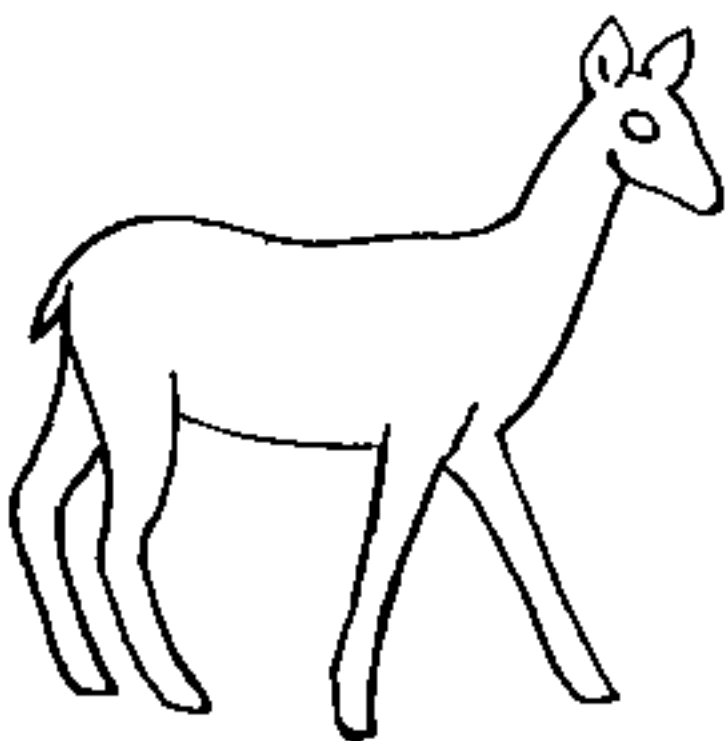

آهو

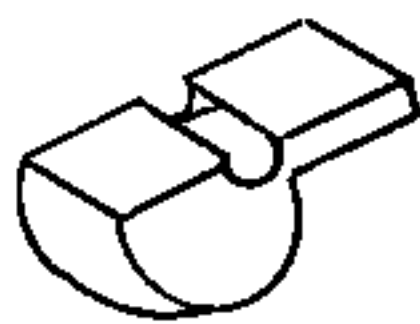

سوپ



نوب

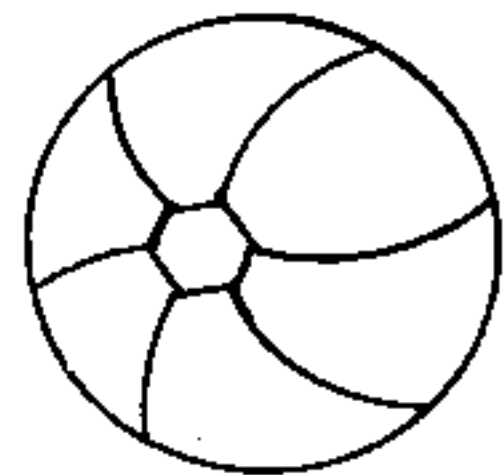

نوب

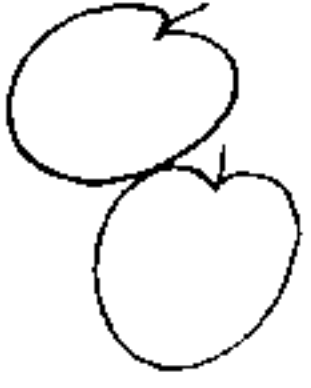

آلو

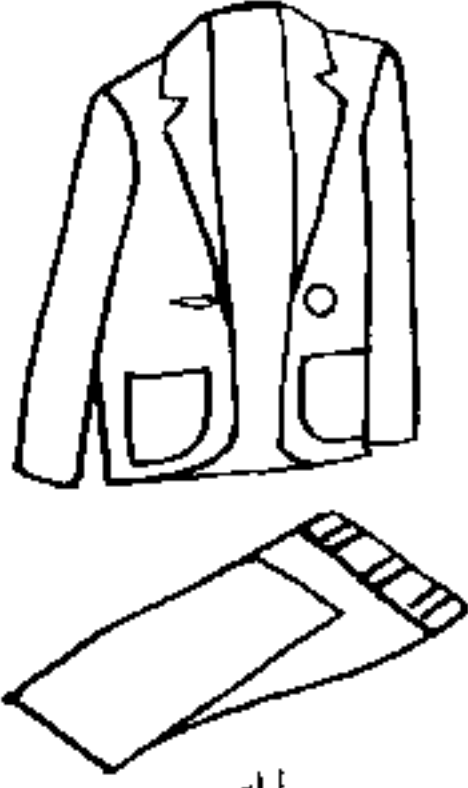

لباس

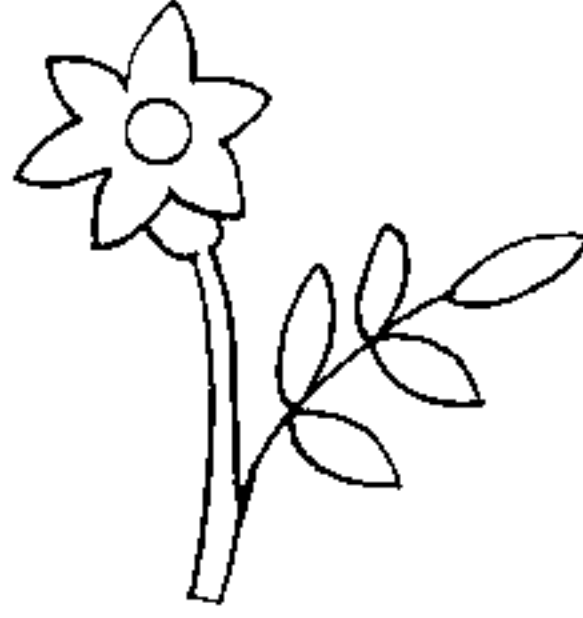

باس



داس



کدو

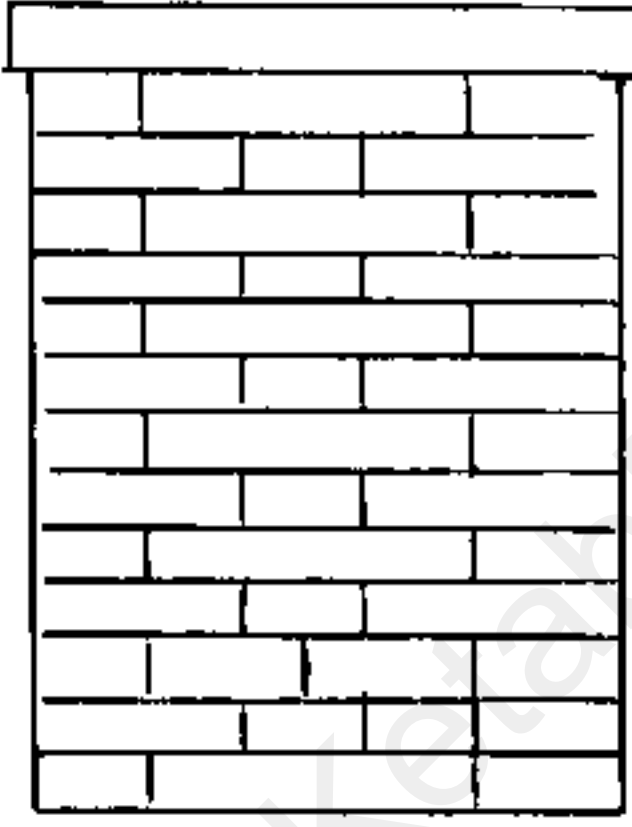

دیوار



خار



مار



آبلو

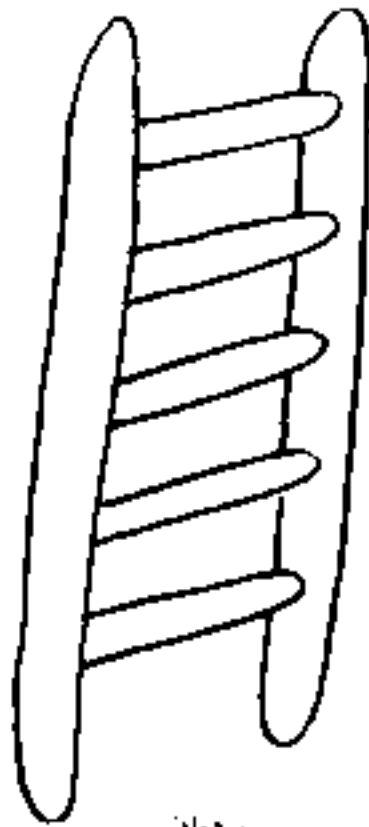

ردبان



باغبان

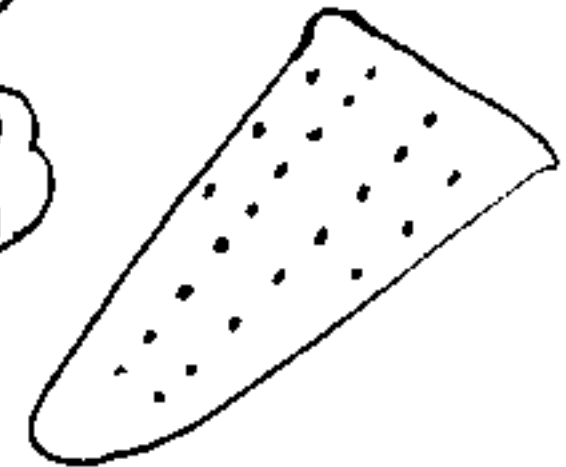

بان



حروس



آرد

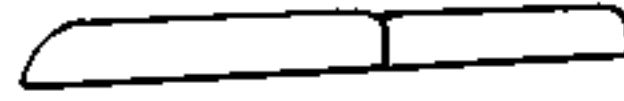

کارد

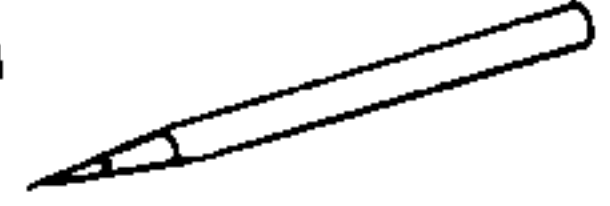

مداد

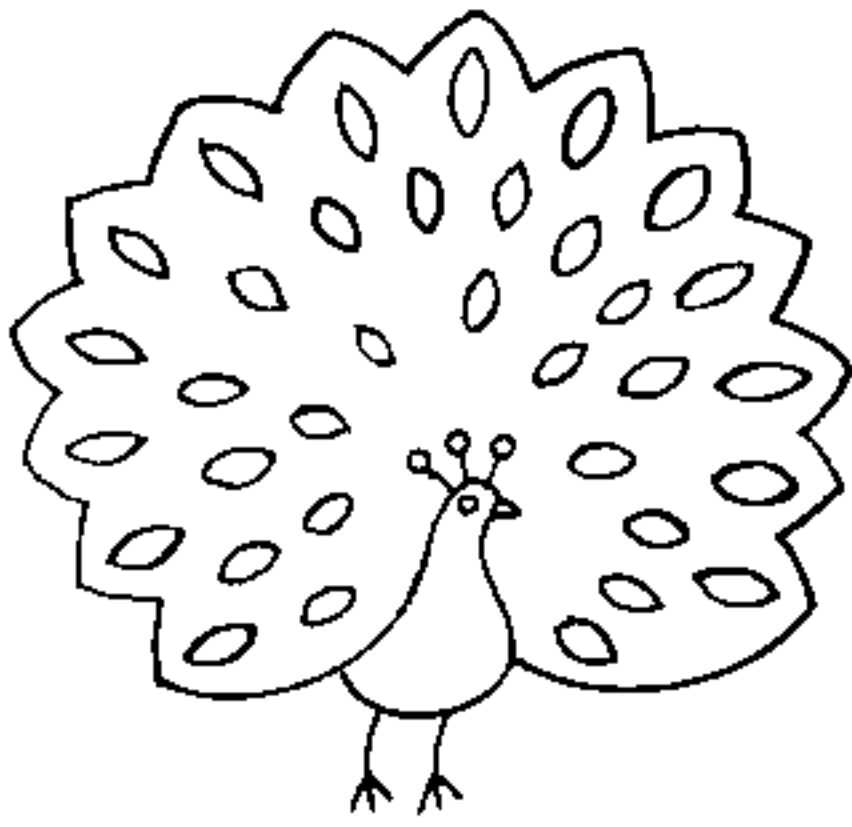

طاووس

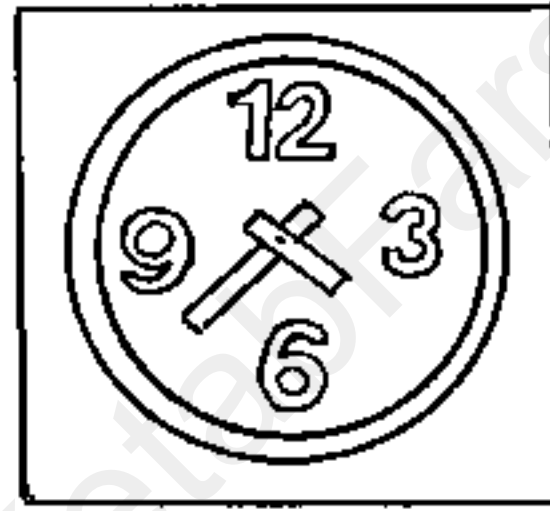

ساع



درت

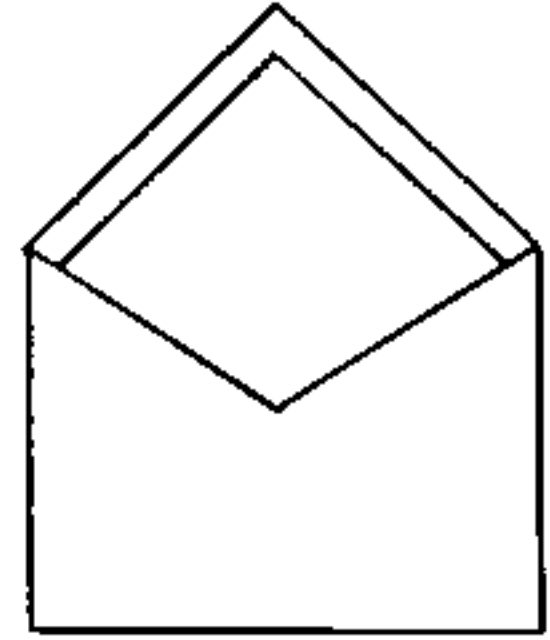

پاكت

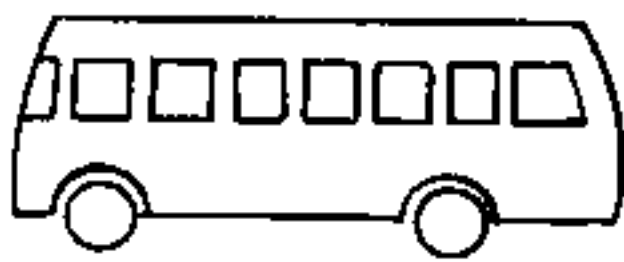

خوبوس



کھاس



جھان



عاس

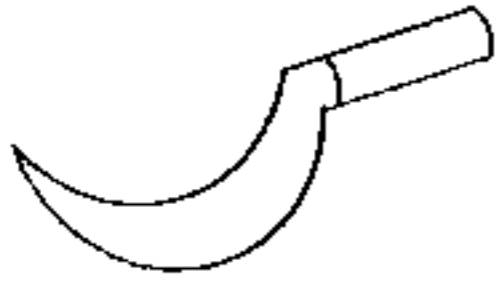

داس



گل‌دان

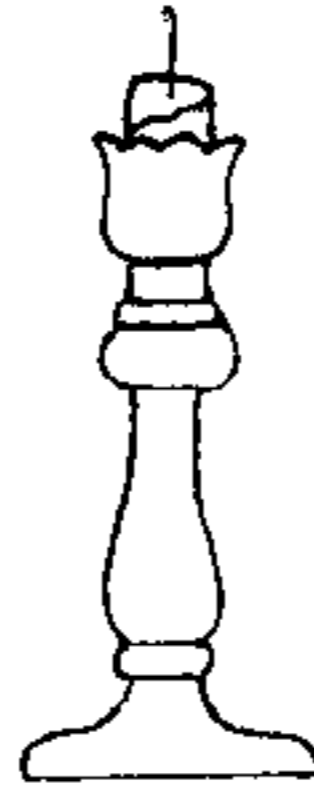

شمعدان

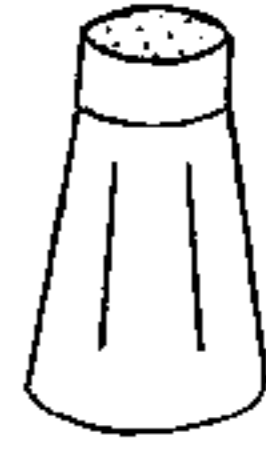

سکدان

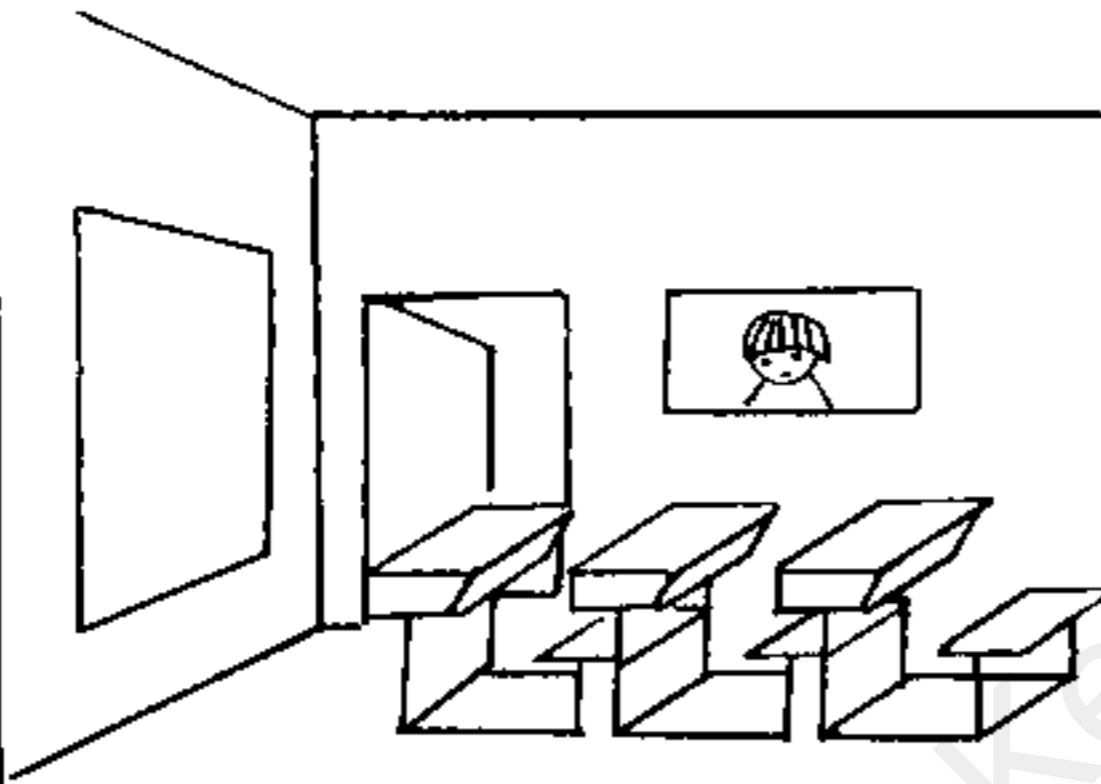

کلاس



هلر



گردو

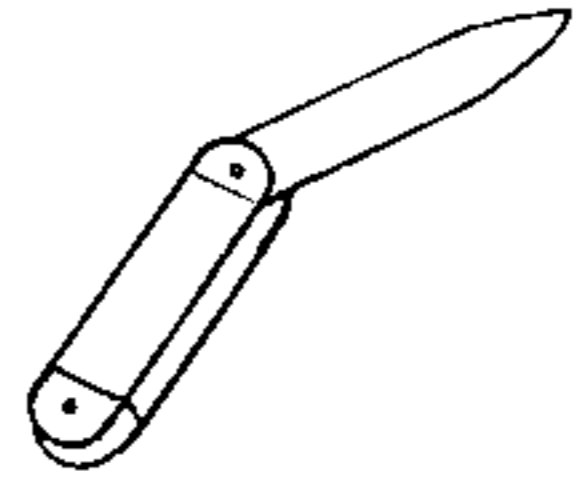

حافز

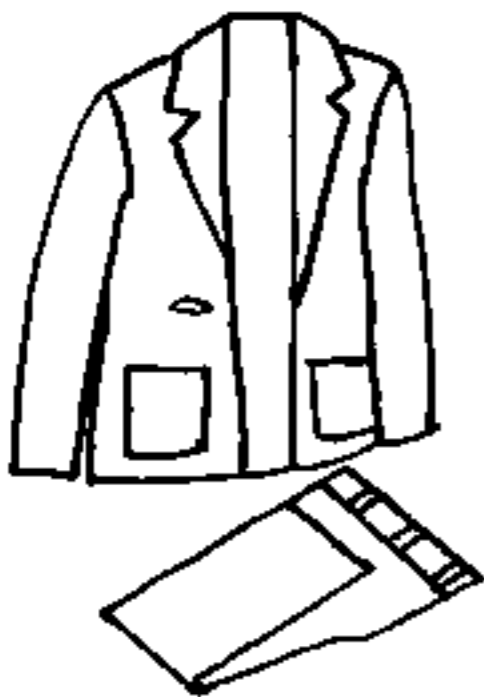

لباس

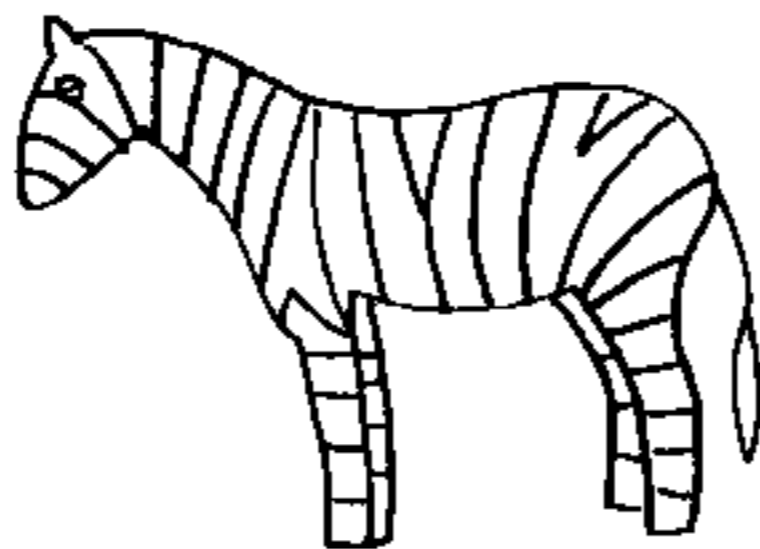

گورخر

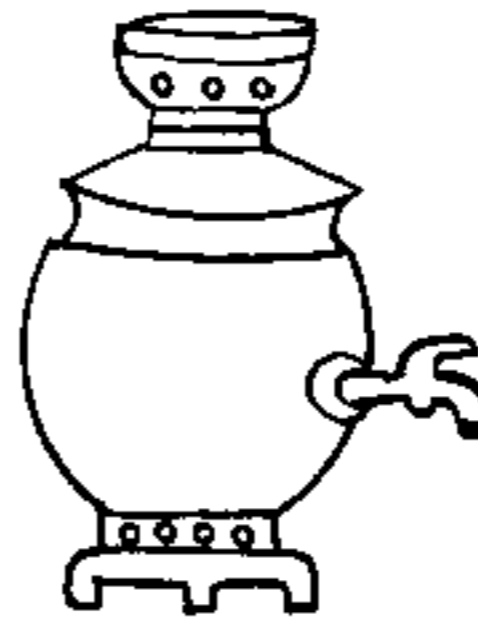

ساور

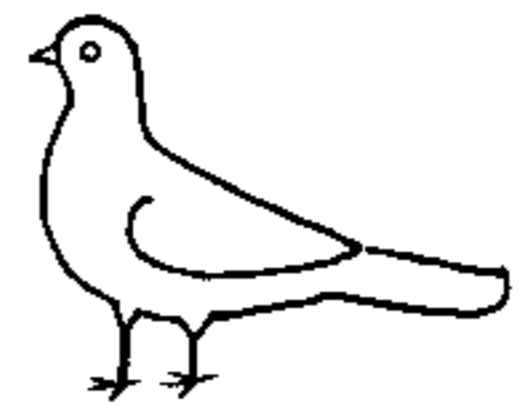

کونز

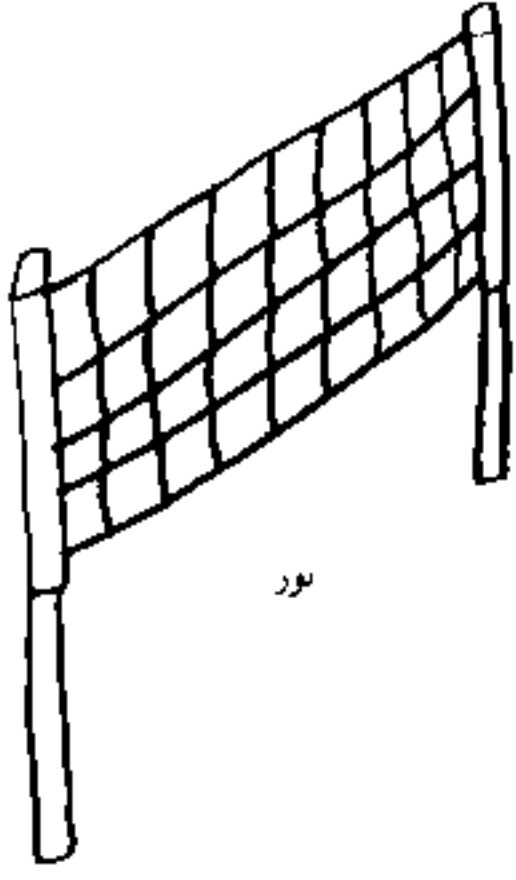

بور



حلزون

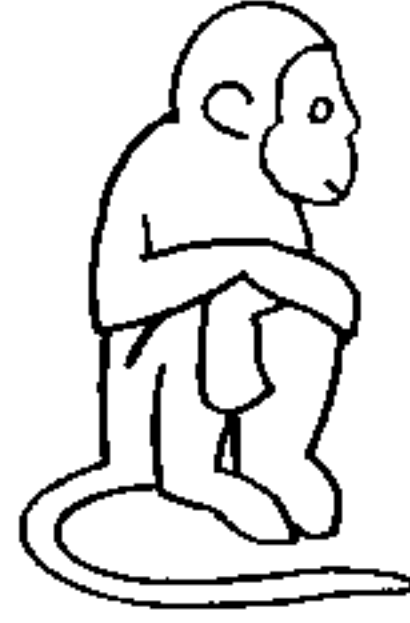

میمون

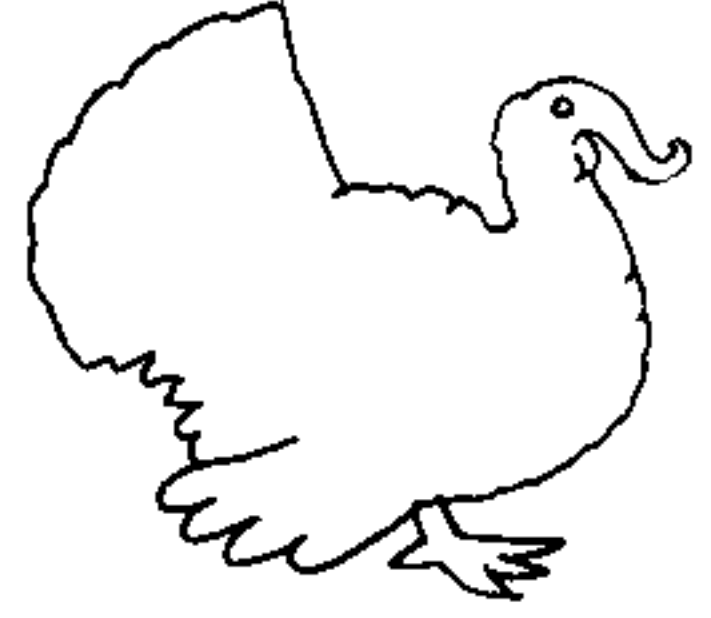

بوقلمون

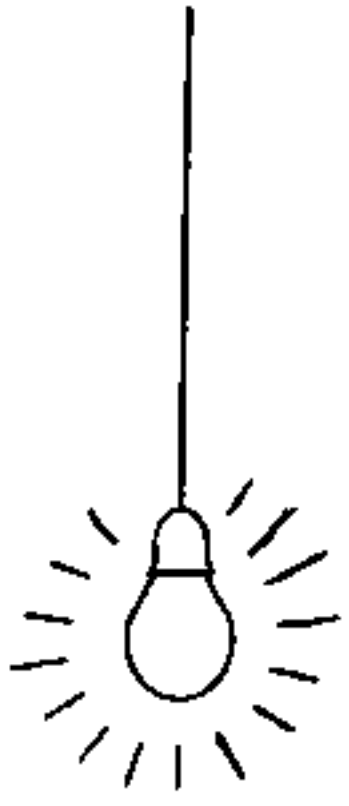

بور



آهنگر



رفنگر

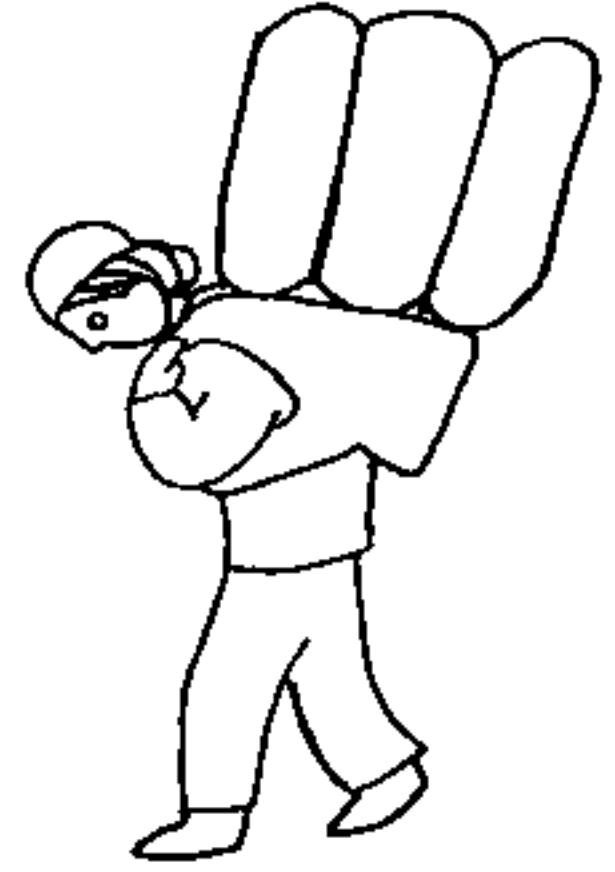

باربر

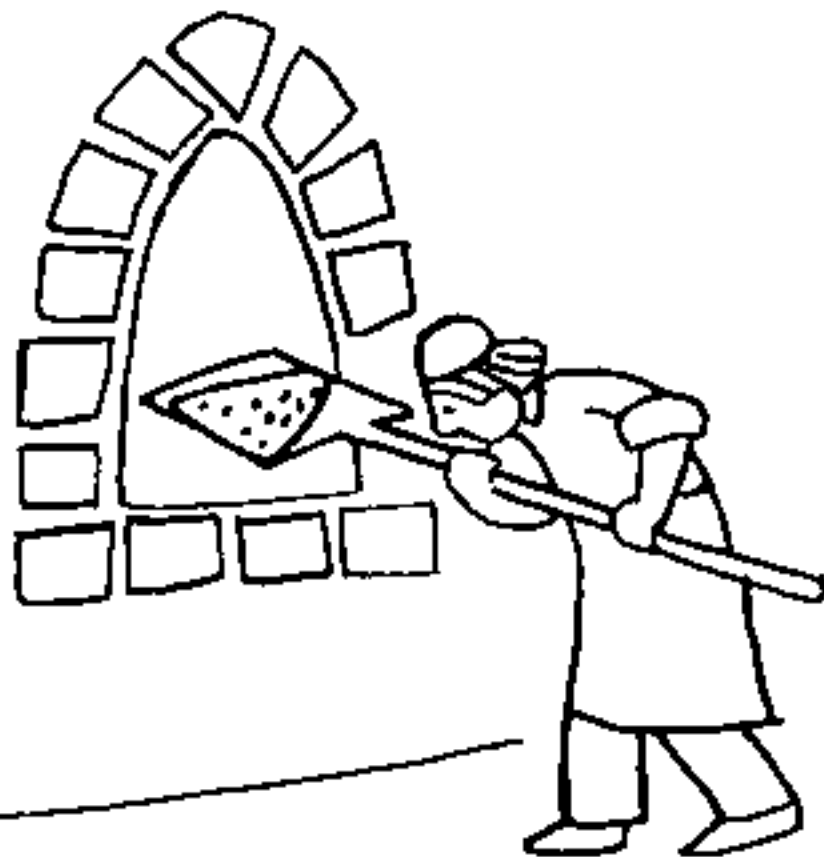

تنور

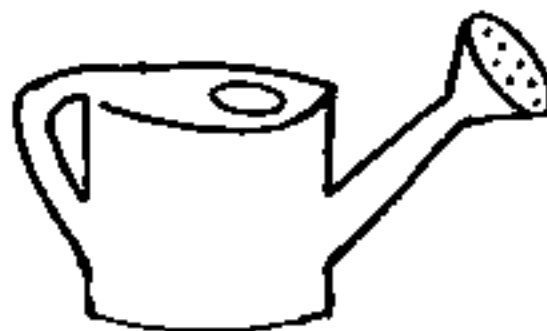

آب سار



مانس



آس

لوحة هفتم

- هدف اصلی:** تربیت قوه بینایی با پی بردن به تفاوت‌های تصویرها؛
- هدفهای فرعی:** توجه به اعداد و جمع و تفریق کردن ذهنی، تمرین برای بیان کردن مطلب.

روش کار:

تمرین ۱. توجه کودکان را به لوحه جلب کنید. تصویرهای لوحه را به ترتیب از بالا به پایین نشان دهید و از کودکان بخواهید که با دقت از سمت راست به چپ نگاه کنند و هر شکلی را که با سه شکل دیگر فرق دارد پیدا کنند و تفاوت آن را با صدای رسا و جمله‌های صحیح بیان کنند.

تمرین ۲. با تصویرهای روی لوحه می‌توان عمل جمع و تفریق را در ذهن انجام داد و با طرح پرسشهایی ذهن کودک را به فعالیت واداشت. مانند:

سؤال: در این تصویر چند گنجشک روی سیم نشسته است؟

جواب: سه گنجشک.

سؤال: در این تصویر که یک گنجشک پریده و رفته است، چند گنجشک روی سیم مانده است؟

جواب: دو گنجشک.

تمرین ۳. کودکان می‌توانند در هر ردیف زیر شکلی که باشکلهای دیگر فرق دارد خط بکشند.

تمرین ۴. به کودکان بگویید که چون یک کلمه به تنهایی مقصود ما را بیان نمی‌کند، باید کلمه را در جمله بگذاریم تا منظور ما به طور روشن بیان شود. بعد از آن بخواهید با نام تصویرهای هر لوحه جمله بسازند و کمک کنید تا جمله‌های آنها کامل و صحیح باشد.

تمرینهای مدادی: بعد از انجام تمرینهای مربوط به هر لوحه از کودکان بخواهید تا طرحهای صفحه مقابل را در دفتر چهارخانه خود بکشند.

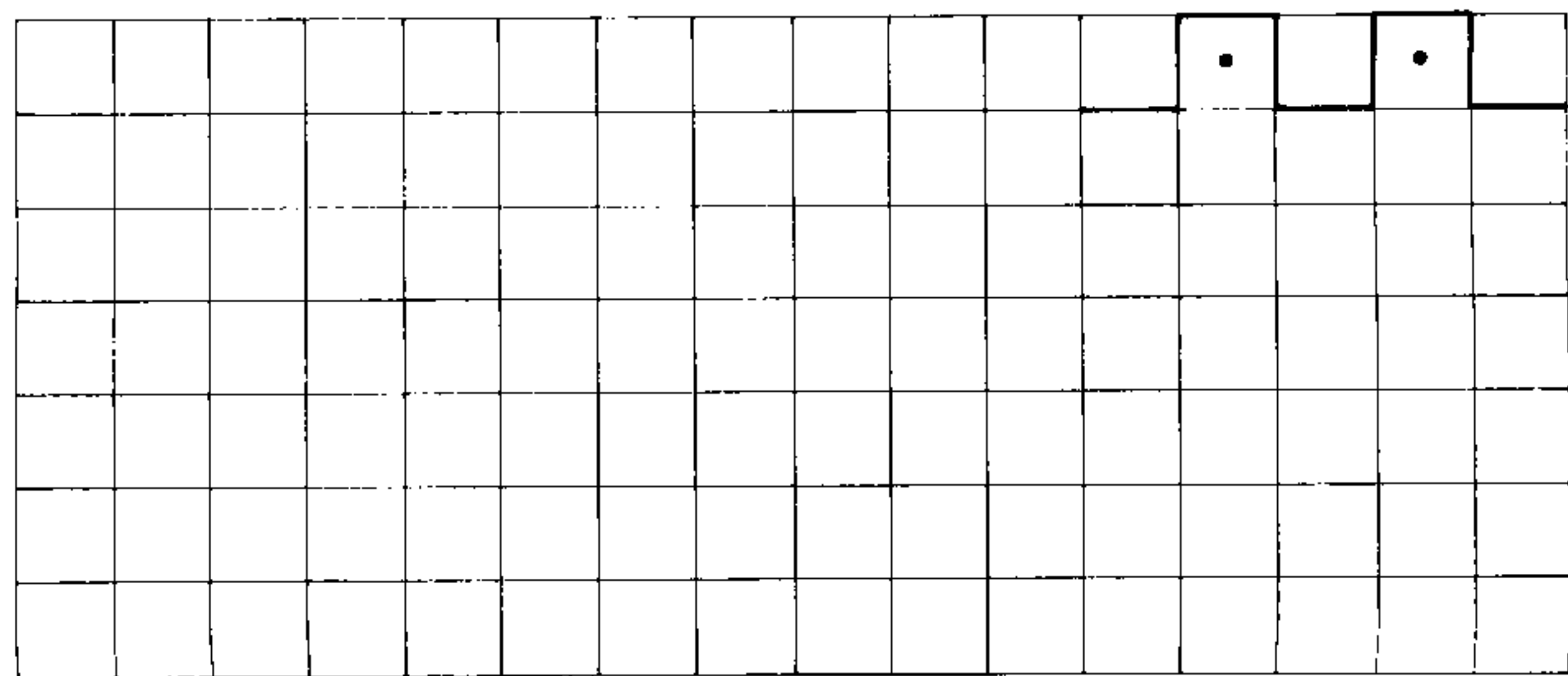
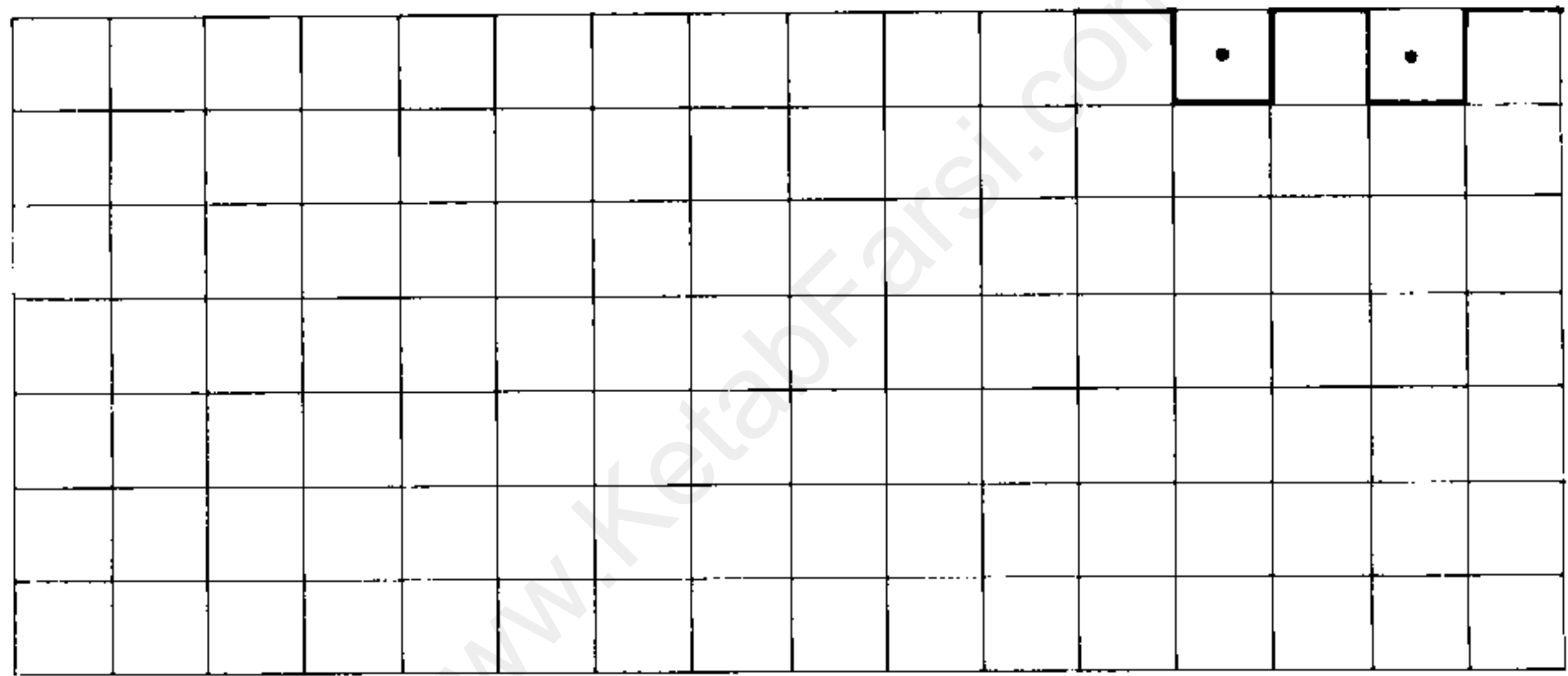
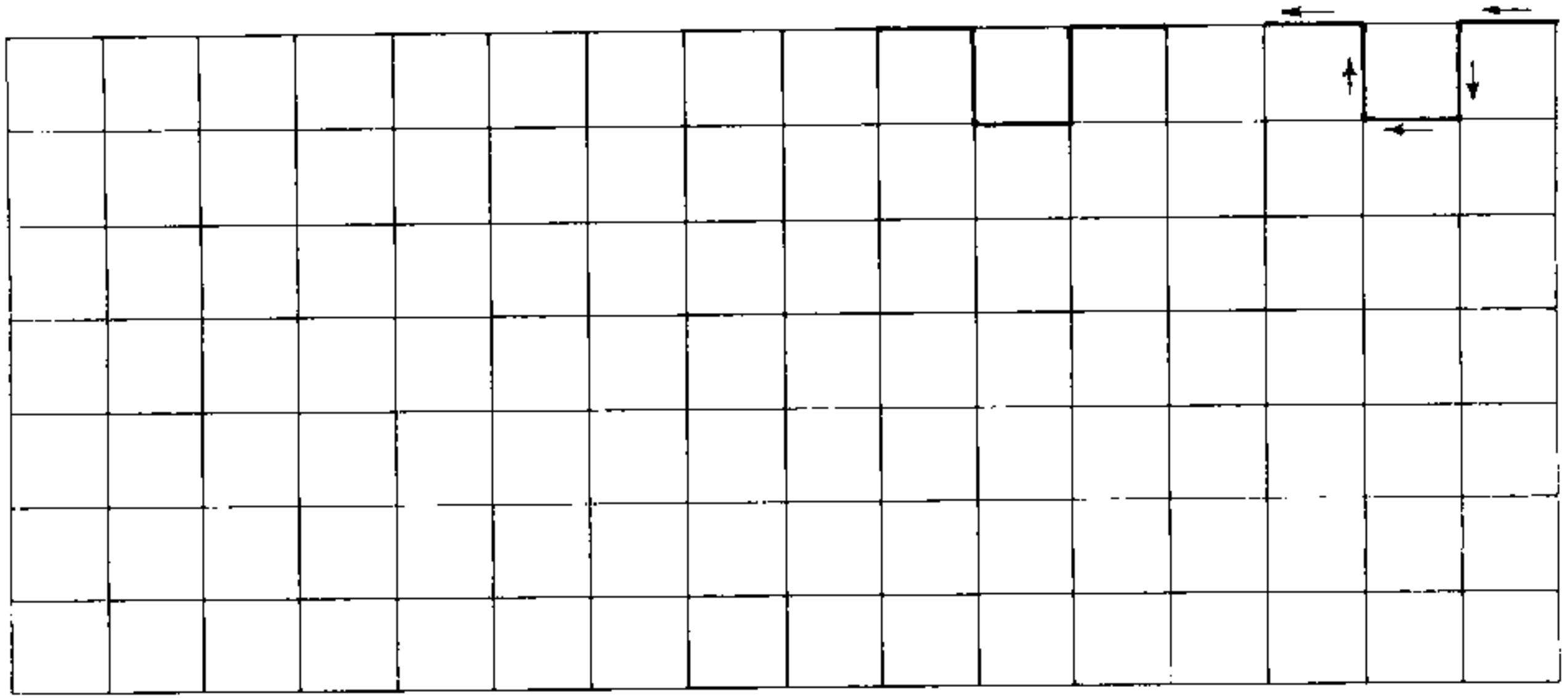

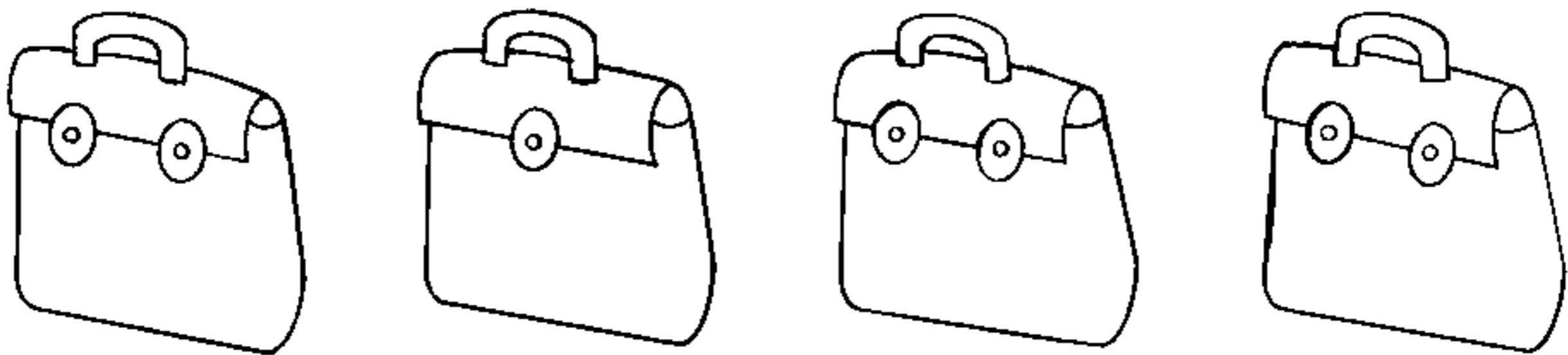
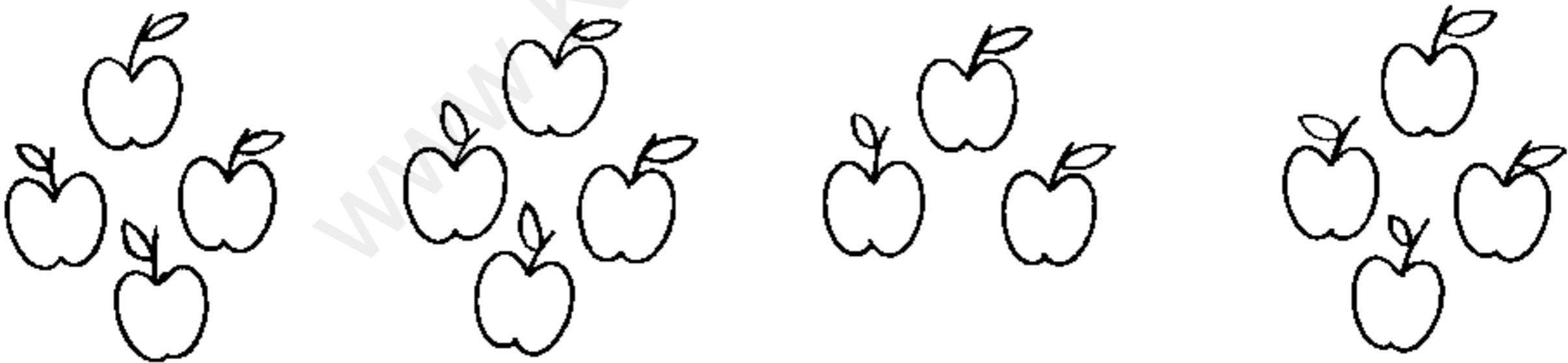
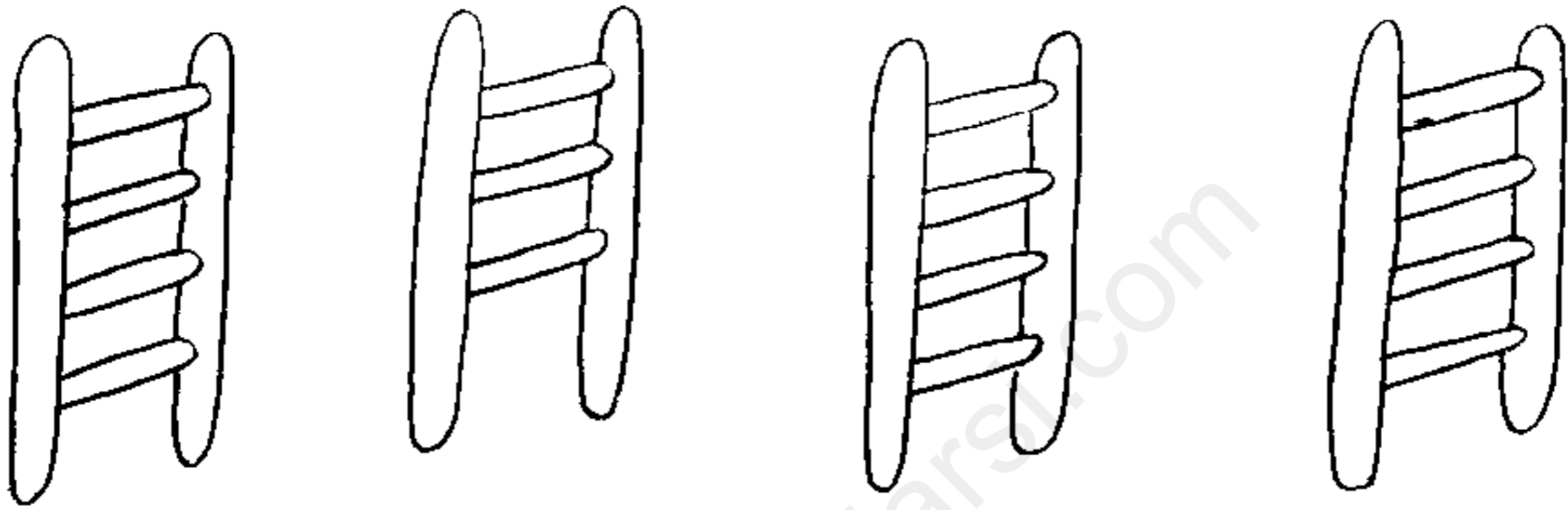
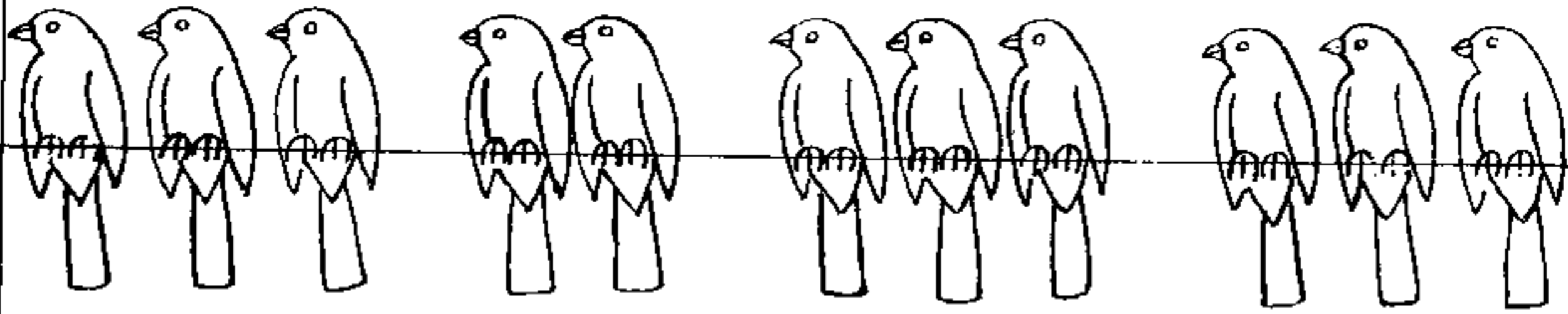

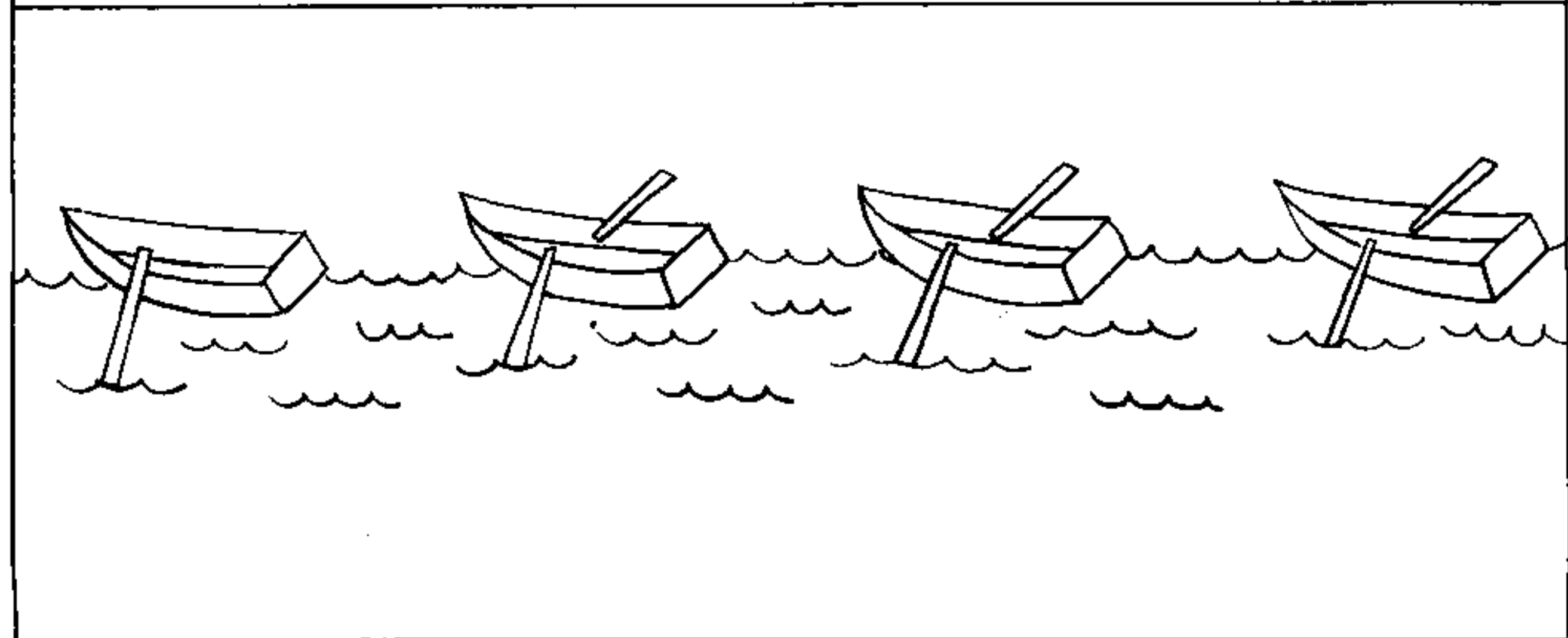
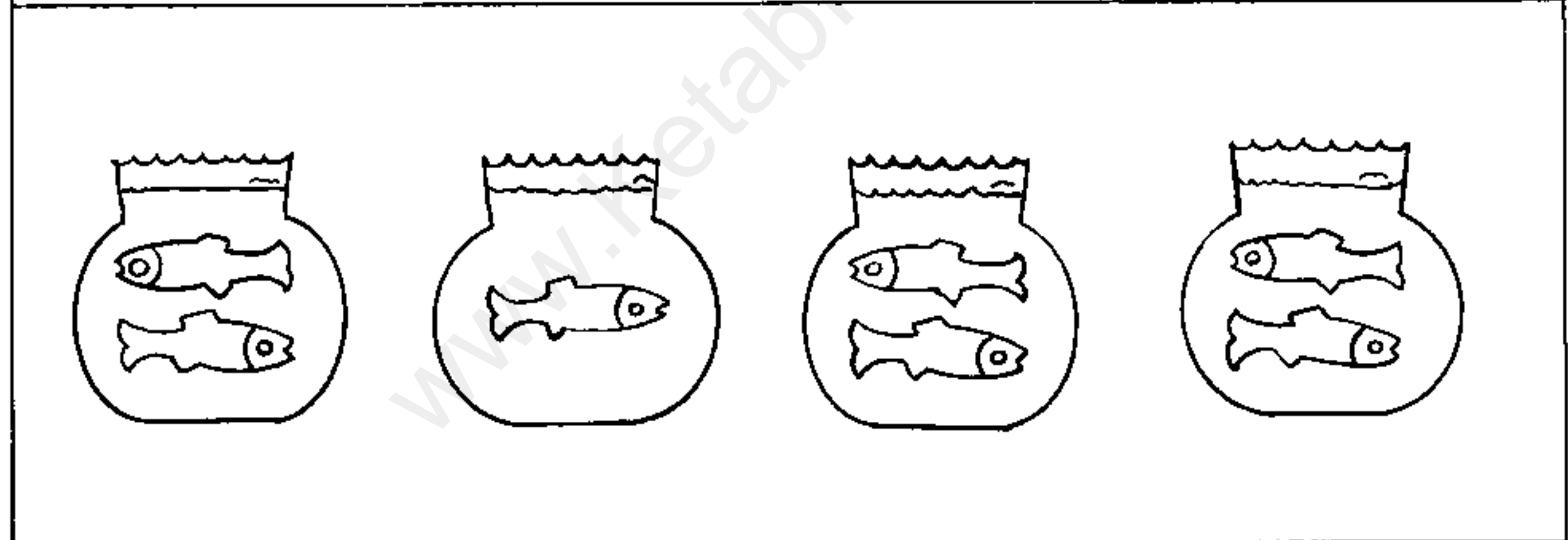
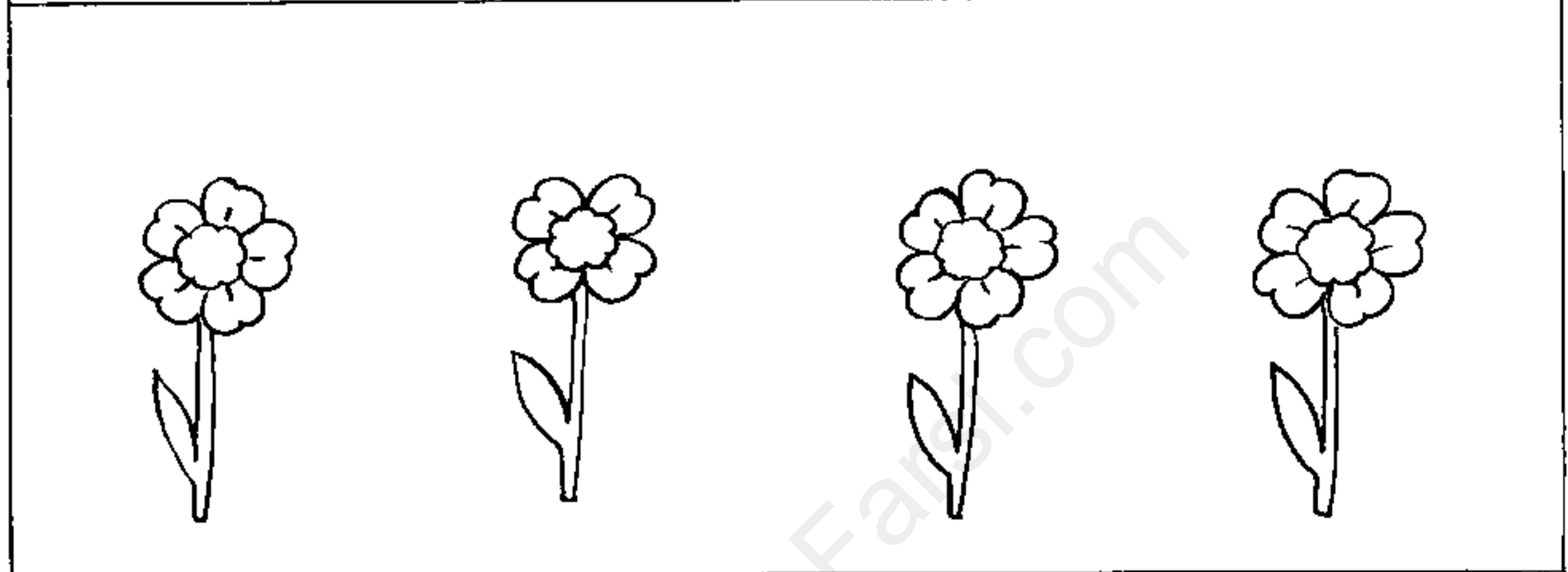
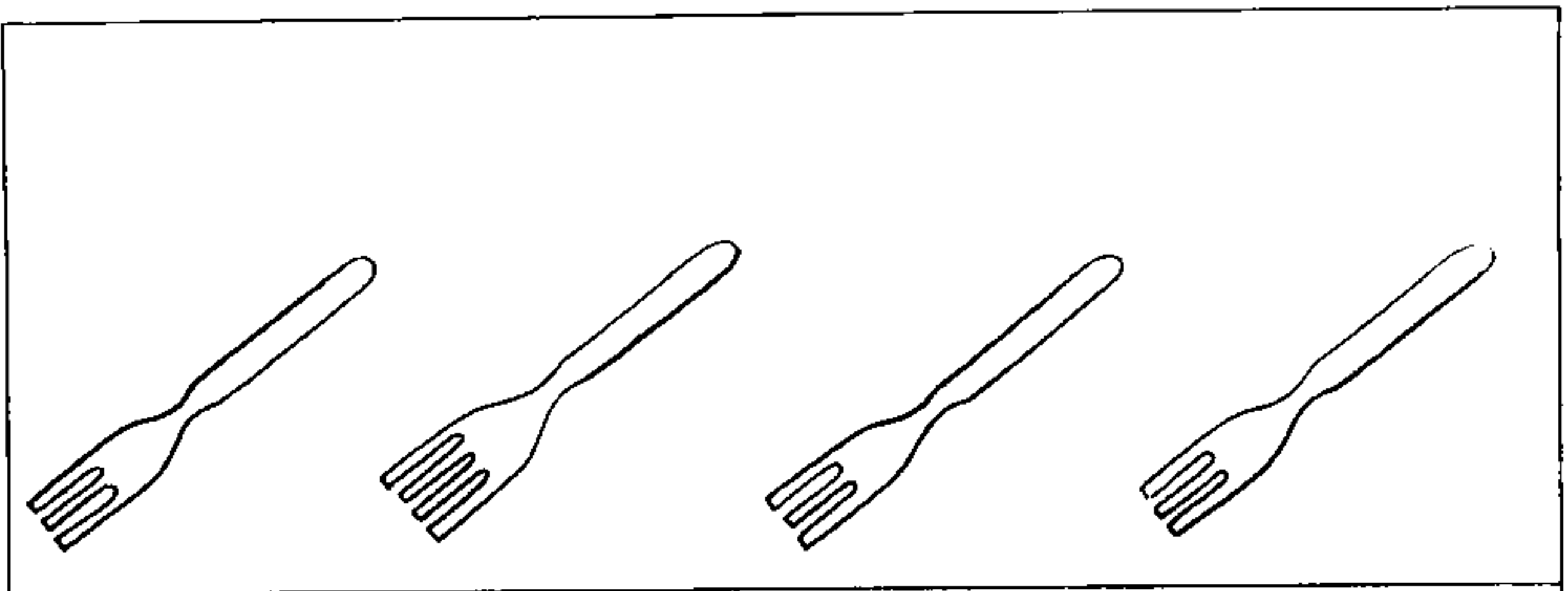

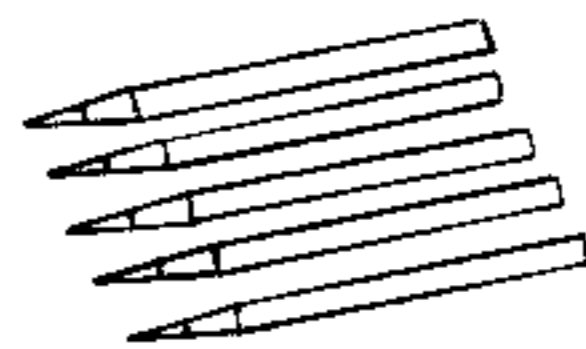
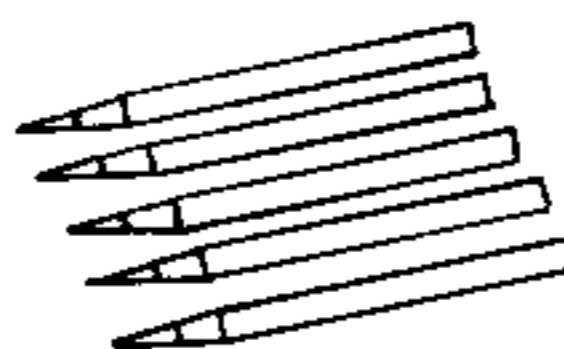
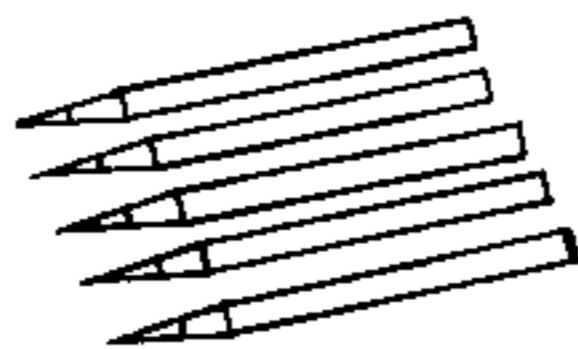
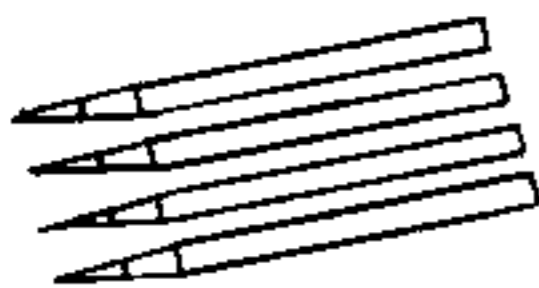
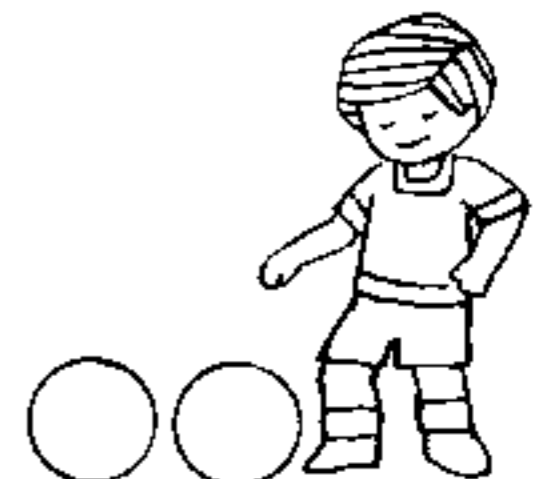
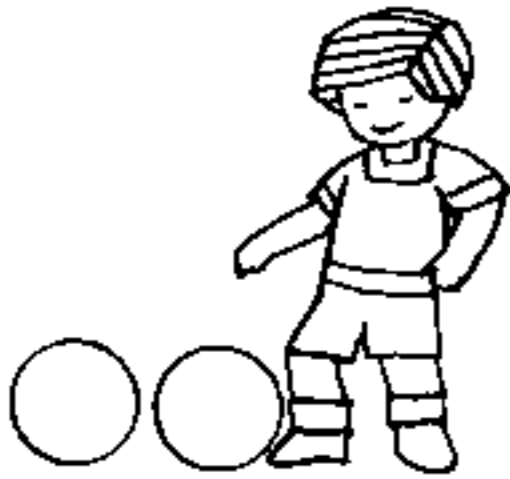
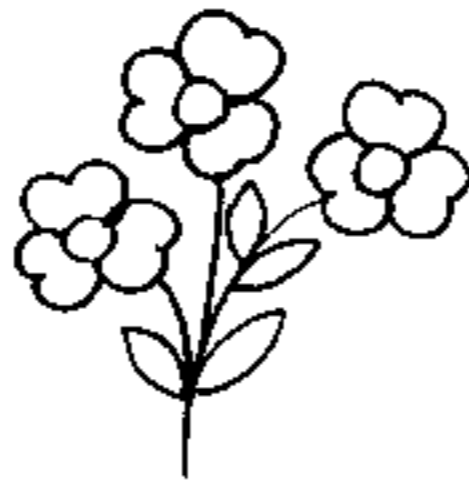
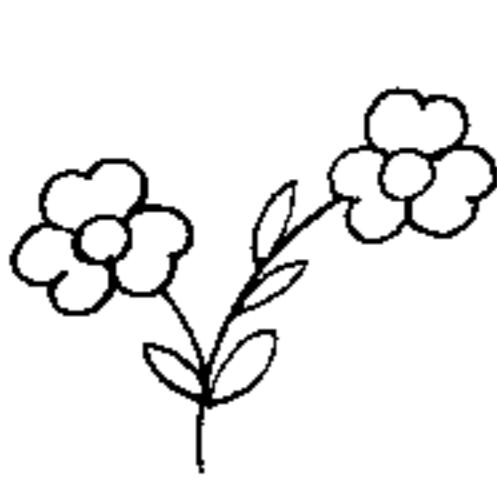

www.KetabFarsi.com

شماره ۱۰۵

